

ХII Международная научно-практическая конференция
«Инновационное развитие современной науки: новые подходы и актуальные исследования»

Министерство науки и высшего образования РФ
АНО ДПО «Центр развития образования и науки»
Образовательный холдинг «Институт развития образования и консалтинга»
Научно-исследовательский финансовый институт Минфина России
ФГБОУ ВО «Финансовый университет при Правительстве РФ»
Сумгаитский Государственный Университет Азербайджанской Республики
Гуандунский университет иностранных языков и международной торговли
(GDUFS), КНР
Кыргызский государственный технический университет им. И.Раззакова
Кыргызский национальный университет им. Ж.Баласагына
Бишкекский государственный университет им. К. Карасаева
Евразийский национальный университет имени Л.Н. Гумилева
ФГБОУ ВО "Курганская государственная сельскохозяйственная академия имени
Т.С. Мальцева"
ФГАОУ ВО «Крымский федеральный университет имени В.И. Вернадского»
ФГБОУ ВО «Уральский государственный аграрный университет»
Балашовский институт (филиал) ФГБОУ ВО "Саратовский национальный
исследовательский государственный университет имени Н.Г. Чернышевского"
ФГБОУ ВПО «Санкт-Петербургский государственный университет»
ФГБОУ ВО "Российский Государственный университет им. А.Н. Косыгина
(Технологии. Дизайн. Искусство)

СБОРНИК МАТЕРИАЛОВ
ХII МЕЖДУНАРОДНОЙ НАУЧНО-ПРАКТИЧЕСКОЙ
КОНФЕРЕНЦИИ
«ИННОВАЦИОННОЕ РАЗВИТИЕ СОВРЕМЕННОЙ НАУКИ:
НОВЫЕ ПОДХОДЫ И АКТУАЛЬНЫЕ ИССЛЕДОВАНИЯ»

(шифр –МКИРСН)
г. Москва 27 февраля 2025

Москва 2025

УДК 001.891

ББК 94.31

И 12

ISBN 978-5-907970-13-7

DOI 10.26118/6545.2025.28.28.002

«Инновационное развитие современной науки: новые подходы и актуальные исследования 27 февраля 2025, Москва). Сб. материалов ХII Международной научно-практической конференции, Издательство АНО ДПО «ЦРОН», 2025- 172с.

Рецензент - Гребеник В.В., доктор экономических наук, профессор, Финансовый университет при Правительстве Российской Федерации, г. Москва, Россия

В сборнике статей рассматриваются современные вопросы науки, образования и практики применения результатов научных исследований.

Сборник предназначен для научных и педагогических работников, преподавателей, аспирантов магистрантов и студентов с целью использования в научной работе и учебной деятельности.

Ответственность за аутентичность и точность цитат, имен, названий иных сведений, а также за соблюдение законов об интеллектуальной собственности несут авторы публикуемых материалов.

Материалы конференции опубликованы в журнале, индексируемом в РИНЦ «Экономика и безопасность» в разделе «Конференции» <https://voenvestnik.ru/arhiv-konferenczij.html>, будут размещены в eLibrary.ru и проиндексированы в РИНЦ.

Статьи публикуются в авторской редакции



© «АНО ДПО ЦРОН», 2025

© Авторы, 2025

ISBN 978-5-907970-13-7



9 785907 970137 >

Направления конференции:

- | | |
|----------------------------------|--------------------------------------|
| Педагогические науки | Науки о Земле |
| Юридические науки | Океанология |
| Биологические науки | Политические науки |
| Биотехнологии | Психологические науки |
| Ботаника | Рыбное хозяйство. Охота |
| Ветеринария | Сельскохозяйственные науки |
| Военные науки | Социологические науки |
| Географические науки | Судостроение. Судовождение |
| Геология | Технические науки |
| Зоология | Туризм |
| Информационные технологии | Фармакология, фармация |
| Инженерное дело | Физические науки |
| Искусствоведение | Филологические науки |
| Исторические науки | Философские науки |
| Культурология | Химические науки |
| Лесоводство | Экология и природопользование |
| Математические науки | Экономические науки |
| Медицинские науки | Этнография |
| Журналистика | Физическая культура и спорт |

Оглавление

Педагогические науки

- Крутова А. С., Русина А. А., Привезенцева Н. В.* Спортивная мотивация как фактор занятий физической культурой.....8-10
- Бурылова К. И., Шевченко Л.Н.* Применение имитационных технологий в формировании коммуникативных компетенций у студентов.....11-15

Юридические науки

- Рагимов А.Э.* Пределы применимости обязательной медиации в трудовых спорах: практика Азербайджанской Республики.....16-26
- Васянин Г. М.* Правовые аспекты системы лицензирования недропользования в России.....27-30
- Сумин М. Д.* Дифференциация полномочий участников хозяйственных обществ в части осуществления корпоративного контроля и управления на примере обществ с ограниченной ответственностью и акционерных обществ.....31-36
- Виндовская К.А., Федорященко А.С.* Проблемы правового регулирования деятельности ИП.....37-41
- Виндовская К.А., Белецкая А.А.* Проблемы оказания банковских слуг кредитными организациями.....42-45
- Пилипенко Е.В.* Проблемы защиты прав потребителей в дистанционной торговле.....46-51
- Пилипенко Е.В.* Сравнительный анализ банковской системы РФ и США.....52-56
- Гавриленко К.В., Сороколетова М. А.* Становление и развитие экологического права в России.....57-61
- Бастрикова Д.Д., Петренко Е.Г.* Участие Президента в демографической политике РФ.....62-68
- Кушнарев Д.О., Белецкая А.А.* Самозанятый как субъект предпринимательской деятельности.....69-74
- Кушнарев Д.О., Белецкая А.А.* Правовые основы деятельности коммерческих банков в РФ.....75-80
- Белецкая А.А., Комарова А.А.* Проблемы правового регулирования использования искусственного интеллекта в банковском праве.....81-85
- Сороколетова М. А., Комарова А. А., Кушнарев Д. О.* Проблемы формирования и реализации экологической функции Российской Федерации.....86-91

Чабанная А.С., Сороколетова М. А. К вопросу о важности правой дефиниции на примере «лес».....92-96
Вашева А.А. Законодательные стратегии борьбы с плагиатом в цифровую эпоху.....97-100

Политические науки

Шапошникова Е.А. Информатизация современного избирательного пространства101-104

Психологические науки

Кривошеков С.Г., Емельянова М.Ф. Тревожность и стресс в жизни современной молодежи.....105-108
Петрийчук Н. Д. Теория и действующий прототип системы индивидуальной адаптивности.....109-113

Ветеринария

Ванина Н.В., Климова А.К. Лабораторные дифференциально - диагностические критерии острой и подострой форм течения гепатопатий у собак.....114-118

Технические науки

Катин В.Д., Журавлев А.А. Создание эффективного циклона-фильтра с новой конструкции выхлопной трубы для котельных, сжигающих угольные топлива.....119-123

Искусствоведение

Аверина А. К. Ария В. А. Моцарта «NENHMT MEINEN DANK...»: Анализ музыкального и поэтического содержания в контексте исполнительской интерпретации.....124-128

Экология и природопользование

Катин В.Д., Журавлев А.А. Повышение эффективности защиты атмосферного воздуха от загрязнения твердыми частицами путем разработки циклона новой конструкции.....129-134

Экономические науки

- Шарипов Б.К.* Государственное регулирование и поддержка цифровой экономики в Республики Таджикистан.....135-138
- Инаркиева М. С., Горчханова Т.Р., Муталиева М. Р.* Перспективы развития ЦФА: риски и возможности.....139-148
- Жилин А.А.* Ко-креация ценности как ключевой фактор развития устойчивых деловых экосистем в условиях цифровой трансформации.....149-157
- Малофейкин Е.А.* Эволюция понятий и принципов экономики замкнутого цикла в условиях современного рынка.....158-164

Медицинские науки

- Сидоряк Н.Г., Юсупова О.В., Волошен В.В.* Влияние физической нагрузки на перекисное окисление липидов и гликолиз у крыс при развитии гемической гипоксии.....165-172

XII Международная научно-практическая конференция
«Инновационное развитие современной науки: новые подходы и актуальные исследования»

Педагогические науки

УДК 372.879.6

*Крутова Анастасия Сергеевна,
студентка факультета иностранных языков
Русина Алина Алексеевна
ассистент кафедры физического воспитания
Привезенцева Наталья Викторовна
старший преподаватель кафедры физического воспитания
ГОУ ВО МО
«Государственный гуманитарно-технологический университет»
г. Орехово-Зуево*

Спортивная мотивация как фактор занятий физической культурой

Аннотация: в статье рассматривается роль спортивной мотивации как важного инструмента привлечения к занятиям физической культурой, внутренние и внешние факторы, влияющие на мотивацию к занятиям физической культурой и спортом, а также на формирование здоровых привычек. Особое внимание уделяется практике установки четких целей, использованию позитивного подкрепления и современным технологиям для повышения спортивной активности.

Ключевые слова: физическая культура, мотивация, физическая активность, здоровый образ жизни, технологии, социальная поддержка.

*Krutova Anastasia Sergeevna,
student of the Faculty of Foreign Languages
Rusina Alina Alekseevna
Assistant at the Department of Physical Education
Privezentseva Natalya Viktorovna
Senior Lecturer, Department of Physical Education
GOU VO MO
"State Humanitarian and Technological University"
Orekhovo-Zuevo*

Sports motivation as a factor in physical education

Abstract: The article examines the role of sports motivation as an important tool for attracting people to physical education, internal and external factors influencing motivation to engage in physical education and sports, as well as the formation of healthy habits. Particular attention is paid to the practice of setting clear

goals, the use of positive reinforcement and modern technologies to increase athletic performance.

Keywords: sports, motivation, physical activity, healthy lifestyle, technologies, social support.

Вопрос о том, как активизировать людей к занятию физической культурой и спортом, является актуальным в условиях современного общества, где растет число малоподвижных образов жизни. Одной из ключевых стратегий для борьбы с этой проблемой становится спортивная мотивация, представляющая собой набор внутренних и внешних факторов, способствующих вовлечению в спортивную деятельность.

Спортивная мотивация включает в себя как личностные установки, так и внешние стимулы, влияющие на желание заниматься физической активностью [3]. Она может принимать различные формы: от стремления к улучшению физической формы до удовольствия от процесса тренировок. Важно отметить, что мотивация играет критическую роль не только в начале спортивной деятельности, но и в поддержании регулярности занятий, что особенно важно для формирования здоровых привычек.

Исследования показывают, что существует несколько ключевых факторов, способствующих формированию спортивной мотивации. Во-первых, это внутренние факторы, такие как интерес и увлечение спортом, стремление к самосовершенствованию и желание улучшить свое здоровье. Внутренняя мотивация часто оказывается более устойчивой и приводит к более значительным результатам, чем внешняя [1,2].

Во-вторых, внешние факторы также играют большую роль. Социальная поддержка, например, от семьи, друзей или спортивных клубов, значительно увеличивает мотивацию к занятиям. Кроме того, соревнования и конкуренция могут выступать в качестве мощного стимула, который побуждает людей преодолевать лень и выступать на более высоком уровне.

Для более глубокого понимания процессов мотивации полезно рассмотреть теорию самодетерминации, разработанную Эдвардом Деси и Ричардом Райаном. Эта теория утверждает, что для поддержания внутренней мотивации необходимо удовлетворение трех основных потребностей: автономии, компетентности и связанности [2]. Автономия подразумевает возможность выбора и контроля над своими действиями, компетентность — ощущение мастерства и успеха в деятельности, а связанность — наличие социальных связей и поддержки. Удовлетворение этих потребностей способствует более высокой и устойчивой мотивации, в том числе и к занятиям физической культурой.

Также следует учитывать роль позитивного подкрепления [4]. Награды, даже самые незначительные, за достижения в спорте могут значительно улучшить мотивацию. Это могут быть как материальные поощрения, так и

нематериальные, например, признание со стороны друзей и близких. Чем более позитивным является опыт занятий физической культурой, тем больше вероятность, что человек продолжит свою активность [5].

Применение современных технологий также стало важным средством повышения спортивной мотивации. Многочисленные мобильные приложения для фитнеса, трекеры активности, общение в социальных сетях — все это создает новое пространство для взаимодействия и поддержания мотивации. Сфотографировав свои достижения или поделившись ими с другими, человек получает дополнительный стимул продолжать занятия [6].

Подводя итоги, хотелось бы сказать, что спортивная мотивация выступает в качестве эффективного инструмента привлечения к занятиям физической культурой. Она помогает формировать здоровые привычки, поддерживать физическую активность и достигать более высоких результатов. Понимание и использование внутренней и внешней мотивации, установка четких целей, использование позитивного подкрепления и современных технологий — все это является путем к активной позиции в жизни и преодолению лени. В конечном итоге, борьба с ленью требует комплексного подхода, где мотивация играет центральную роль, способствуя созданию не только спортивного, но и здорового образа жизни.

Библиографический список

1. Деси Э., Райн Р. (2000). «Intrinsic and Extrinsic Motivations: Classic Definitions and New Directions». p. 54-67.
2. Deci, E., Ryan, R., Self-Determination Theory: A Macrotheory of Human Motivation, Development, and Health, 2008, p. 227-268
3. Rosenberg, M., (2015). "Motivation in Sport and Exercise", p. 161-176
4. Bandura, A., Self-Efficacy: The Exercise of Control, 1997, p. 218
5. Kotler, P., Marketing 3: From Products to Customers to the Human Spirit, 2010, p. 58-63.
6. Привезенцева, Н. В. Воспитание потребности в самостоятельных занятиях физической активностью в структуре физической культуры студента / Н. В. Привезенцева, А. А. Русина // Психология и педагогика XXI века: актуальные вопросы, достижения и инновации : Сборник статей II Всероссийской студенческой научно-практической конференции, Орехово-Зуево, 19 мая 2021 года. – Орехово-Зуево: Государственный гуманитарно-технологический университет, 2021. – С. 451-455. – EDN UOSVOE.

УДК 378

Бурьлова Ксения Игоревна,

*студент гр. Эк-312, Уральский государственный университет путей
сообщения, Россия, г. Екатеринбург*

Шевченко Людмила Николаевна,

*студент гр. Экс-312, Уральский государственный университет путей
сообщения, Россия, г. Екатеринбург*

Тукова Екатерина Александровна,

научный руководитель, старший преподаватель,

Уральский государственный университет путей сообщения,

Россия, г. Екатеринбург

Применение имитационных технологий в формировании коммуникативных компетенций у студентов

Аннотация: в данном исследовании рассматривается применение имитационных технологий в процессе формирования коммуникативных компетенций студентов, что является актуальной задачей в условиях современного образования и быстроменяющейся информационной среды. Цель исследования – разработать рекомендации по совершенствованию имитационных технологий. В ходе исследования установлено, что данные технологии улучшают навыки общения, развивают критическое мышление и уверенность в себе. Однако выявлены проблемы, связанные с методическим обеспечением, технической базой и подготовкой преподавателей. Разработаны меры по их устранению, включая совершенствование методики, обновление оборудования и повышение квалификации педагогов. Внедрение имитационных технологий способствует повышению качества подготовки студентов и их успешной адаптации к профессиональной деятельности.

Ключевые слова: имитационные технологии, коммуникативные компетенции, студенты, образование, рекомендации.

Abstract: This study examines the use of simulation technologies in the process of forming students' communicative competencies, which is an urgent task in modern education and a rapidly changing information environment. The purpose of the study is to develop recommendations for improving simulation technologies. The study found that these technologies improve communication skills, develop critical thinking and self-confidence. However, problems related to methodological support, technical base and teacher training have been identified. Measures have been developed to eliminate them, including improving the methodology, updating

equipment and improving the skills of teachers. The introduction of simulation technologies helps to improve the quality of students' training and their successful adaptation to professional activities.

Keywords: simulation technologies, communicative competencies, students, education, recommendations

Современное образование требует внедрения новых методов и технологий, способствующих практической подготовке специалистов. Актуальность применения имитационных технологий определяется необходимостью моделирования реальных профессиональных ситуаций, в которых коммуникативные навыки играют важную роль.

Цель исследования – разработать рекомендации по совершенствованию имитационных технологий в формировании коммуникативных компетенций у студентов.

Имитационные технологии обучения представляют собой вид педагогических технологий, применение которых позволяет моделировать процесс профессиональной деятельности, тем самым формируя у студентов профессиональные компетенции [5].

В последние годы имитационные технологии все активнее входят в систему высшего образования. Их применение позволяет студентам создавать реальные жизненные и профессиональные ситуации в безопасной учебной среде. Преподаватели, используя данные технологии, создают условия, приближенные к реальным, что дает возможность отрабатывать навыки общения, разрешения конфликтов и коллективного взаимодействия. Такой подход позволяет студентам совершать ошибки без негативных последствий и учиться на них, что является важным элементом формирования практических навыков [1].

Все имитационные технологии делятся на игровые и неигровые. К неигровым методам относят метод конкретных ситуаций. Метод конкретных ситуаций состоит в изучении, анализе и принятии решений по ситуации, которая возникла в результате произошедших событий или может возникнуть при определенных обстоятельствах в компании в какой-то момент. Анализ конкретной ситуации представляет собой подробное исследование реальной или искусственной обстановки для того, чтобы выявить ее характерные свойства. Такой метод развивает аналитическое мышление, указывает на системный подход решения проблемы, позволяет выделять варианты правильных и ошибочных решений, выбирать критерии нахождения оптимального решения, учиться устанавливать деловые и профессиональные контакты, принимать коллективные решения, устранять конфликты [4].

К игровым имитационным технологиям относят: стажировку с выполнением должностной роли, имитационный тренинг, разыгрывание ролей, игровое проектирование, дидактическую игру [4].

Применение имитационных технологий дает ряд преимуществ. Во-первых, они позволяют создать практическую среду, в которой студенты могут отрабатывать реальные сценарии без риска для будущей профессиональной деятельности. Во-вторых, данные технологии способствуют развитию критического мышления, так как требуют анализа ситуации и быстрого принятия решений. В-третьих, имитационные занятия стимулируют развитие навыков командной работы, поскольку большинство упражнений проводится в группах [2]. Кроме того, они способствуют формированию эмоционального интеллекта, так как участникам приходится учитывать эмоциональные реакции партнеров по общению.

Дополнительным плюсом имитационных технологий является возможность обратной связи. После каждого занятия преподаватель совместно со студентами анализирует проведенную работу, обсуждает допущенные ошибки и находит пути их исправления. Такая обратная связь позволяет студентам лучше понять собственные слабые стороны и работать над их устранением. Также этот метод способствует развитию умения анализировать собственное поведение и вырабатывать стратегию дальнейшего совершенствования [3].

Еще одним аспектом является влияние имитационных технологий на мотивацию студентов. При использовании интерактивных методов обучения учащиеся проявляют большую активность и интерес к учебному процессу. Возможность попробовать себя в различных ролях, получить немедленный результат и обсудить его с преподавателем создает благоприятную атмосферу для обучения. Это особенно важно для формирования практических навыков, которые невозможно полностью освоить при традиционных методах преподавания. Таким образом, имитационные технологии способствуют не только развитию коммуникативных навыков, но и повышению общей мотивации к обучению [6].

Несмотря на преимущества имитационных технологий, остается ряд проблем, требующих дальнейшего изучения. Первое – это недостаточная реалистичность сценариев. Существующие модели не всегда отражают реальные условия профессиональной деятельности, что снижает эффективность обучения. Далее стоит отметить ограниченные возможности технического оснащения. Многие учебные заведения не располагают современным оборудованием, что затрудняет проведение качественных симуляций. Еще одной, не менее актуальной, проблемой является низкий уровень подготовки преподавателей. Отсутствие достаточной методической подготовки у педагогов мешает полноценной реализации имитационных технологий в учебном процессе.

В ходе исследования были разработаны рекомендации по совершенствованию имитационных технологий в формировании коммуникативных компетенций у студентов. Для решения проблемы недостаточной реалистичности сценариев предлагается разработать новые

модели и адаптировать существующие сценарии с участием специалистов-практиков, чтобы они максимально соответствовали реальным условиям работы. Также рекомендуется обновить техническое оснащение учебных заведений, обеспечить доступ к современным компьютерным и симуляционным средствам, а также организовать обучение сотрудников работе с новым оборудованием. А для решения проблемы, связанной с недостаточной подготовкой преподавателей, стоит регулярно проводить семинары и тренинги, способствующие обмену опытом между педагогами, а также внедрять программы переподготовки для освоения современных методов организации имитационных занятий.

Таким образом, можно сделать вывод, что имитационные технологии представляют собой эффективный инструмент формирования коммуникативных компетенций у студентов. Их применение требует системного подхода, включающего обновление методики, техническое оснащение и профессиональное развитие педагогов.

Интеграция имитационных технологий в учебный процесс имеет большой потенциал. При правильной организации занятий и постоянном совершенствовании методики возможно достичь значительного повышения качества подготовки специалистов. Применение данных технологий не только обогащает образовательный процесс, но и способствует формированию личности, способной эффективно взаимодействовать в профессиональной среде.

Список использованной литературы:

Бакланова, К. И. Формирование воспитательно-образовательного процесса в виртуальной образовательной среде / К. И. Бакланова, А. А. Чеботаева, Е. А. Тукова // Педагогика, психология, общество: от теории к практике : Сборник материалов Всероссийской научно-практической конференции с международным участием, Чебоксары, 26 ноября 2021 года. – Чебоксары: Общество с ограниченной ответственностью «Издательский дом «Среда», 2021. – С. 57-58. – EDN MOXHXE.

Везетиу Е.В., Ваганова О.И. Проблема определения структурных компонентов педагогического такта как одной из составляющих профессионального мастерства учителя//Проблемы современного педагогического образования. 2018. № 59-1. С. 93-95.

Кутепова, Л. И. Имитационные технологии в профессиональном образовании / Л. И. Кутепова, М. Н. Гладкова, К. А. Максимова // Балтийский гуманитарный журнал. – 2020. – Т. 9, № 3(32). – С. 140-142.

Лаврентьев Г.В. Инновационные обучающие технологии в профессиональной подготовке специалистов / Г. В. Лаврентьев, Н. Б. Лаврентьева, Н. А. Неудахина ; М-во образования Рос. Федерации, Алт. гос.

XII Международная научно-практическая конференция
«Инновационное развитие современной науки: новые подходы и актуальные исследования»

ун-т, Алт. гос. техн. ун-т им. И. П. Ползунова. - Барнаул : Изд-во Алт. гос. ун-та, 2004. -231 с.

Рыбцова Л.Л. Современные образовательные технологии: учебное пособие для бакалавриата и магистратуры / Л.Л. Рыбцова [и др.]; под общей редакцией Л.Л. Рыбцовой. — Москва: Издательство Юрайт, 2018. - 90 с.

Шарипов Ф.Ф. Подготовка преподавателей и студентов вузов к применению информационных технологий обучения //Вестник университета (Российско-Таджикский (Славянский) университет). 2011. № 32. С. 285-291.

Юридические науки

УДК 349.2

DOI 10.26118/9780.2025.36.23.007

Рагимов Азер Эльдар оглу,

*доктор философии по праву, член Совета
Медиации и Коллегии Адвокатов
Азербайджанской Республики*

Пределы применимости обязательной медиации в трудовых спорах: практика Азербайджанской Республики

Аннотация. Применимость обязательной медиации и ее пределы, а равно и целесообразность подобной модели противопоставляясь праву на доступ к суду бесспорно представляет огромный практический и научный интерес. В данной работе мы попытались провести некий анализ различных практик применения обязательной медиации с точки зрения перспективности дальнейшего развития указанной модели. В целом вывод заключается в том, что обязательная медиация может подразумевать некую обязательную попытку урегулирования спора, а вовсе не обязательную процедуру медиации и именно в таком случае имея сбалансированный характер не препятствует доступности правосудия.

Ключевые слова: трудовые отношения, трудовой спор, конфликт, обязательная медиация, альтернативное решение, право на доступ к суду.

Rahimov Azar Eldar

*Phd. in Law. Member of the Mediation
Council and the Bar Association of the
Republic of Azerbaijan.*

Limits of Mandatory Mediation in Labor Disputes: The Practice of the Republic of Azerbaijan

Abstract. The applicability and limits of mandatory mediation, as well as the feasibility of this model in contrast to the right of access to court, undoubtedly present significant practical and academic interest. In this paper, we attempt to analyze various practices of implementing mandatory mediation from the

perspective of its potential for further development. Overall, the conclusion is that mandatory mediation may imply an obligatory attempt to resolve the dispute rather than an obligatory mediation procedure itself. In this case, having a balanced nature, it does not hinder access to court.

Keywords: labor relations, labor dispute, conflict, mandatory mediation, alternative resolution, right of access to court.

Конфликты стоят дорого и это факт. Когда речь идет о трудовых спорах то, как правило можно говорить о первичных и вторичных затратах либо же о затратах первого и второго порядка как зачастую в литературе их называют. То есть если к затратам первого порядка относится то, что часть рабочего времени стороны тратят на непосредственно сам конфликт то к затратам второго порядка относят затраты связанные с последствием данного конфликта к которым можно отнести снижение производительности труда, разрушенный капитал отношений и упущенные деловые возможности¹.

Таки образом весьма значимую актуальность для осознающих эти последствия сторон приобретают формы альтернативного разрешения, в числе которых медиация, будучи наиболее гибким и ориентированным на интересы сторон приобретает все большую популярность с нарастающими темпами расширяя географические границы присутствия.

Хотя медиация была издавна известна и этому есть много различных свидетельств. Например, имеются факты, подтверждающие известность медиации в мусульманском праве². Так, еще в 639 г. Омар ибн эль-Хаттаб написал письмо Абу Мусе эль-Ачари, чтобы продиктовать качества необходимые для того, чтобы стать хорошим медиатором. В числе таковых перечисляются равенство и беспристрастность по отношению к сторонам, обязанность не выражать свои эмоции и т.д.³.

В то же время ныне как в теории, так и в законодательстве существует множество определений понятия самой медиации и ее составных критериев.

На наш взгляд, медиацию можно охарактеризовать как добровольный процесс, в ходе которого стороны спора при содействии нейтральной стороны (фасилитатора) определяют рамки разногласий, находя пути оптимального решения, который бы соответствовал интересам всех сторон. Таким образом элемент добровольности в медиации по своему определению, является одним из ключевых и предопределяет весь ход процесса от начала до конца.

В таком случае понятие обязательной медиации с этой точки зрения, уже само по себе звучит противоречиво. Так как медиация в самой своей теории, подразумевающая добровольное участие сторон с возможностью

последующего достижения соглашения на основе опять же воли и интересов сторон, должна исключать всякое принуждение. В чем же тогда заключается суть обязательной медиации и на сколько она применима относительно трудовых споров? И вообще, является ли понятие обязательной медиации неким оксюмороном или нет?

Некоторые авторы так же поднимая эту проблему приходят к выводу что, обязательная медиация, будучи временной мерой допустима если имеет сбалансированный характер и конечно же с точки зрения нацеленности на популяризацию должна дополняться образовательными инициативами и другими шагами, направленными на повышение осведомлённости общества о медиации⁴.

В то же время некоторые авторы считают, что обязательная медиация означает некую обязательную попытку урегулирования спора и такая процедура может быть предписана до подачи иска в суд и не нарушает статью 6 Европейской конвенции по правам человека, если соблюдаются разумные сроки⁵.

Для начала следует отметить, что медиация в законодательстве многих стран закреплена исключительно как добровольная возможность (РФ, Казахстан, Узбекистан) альтернативного решения тех или иных споров. В то же время в практики некоторых стран присутствуют некие элементы обязательности (Италия, Турция, Азербайджан).

В частности, в турецком праве введение «обязательности обращения к медиатору в первую очередь» при разрешении споров впервые было утверждено в спорах между работниками и работодателями в 2018 году, затем в коммерческих спорах в 2019 году и в спорах с потребителями в 2021 году. Расширение практики обязательной медиации в рамках реализации юридической политики Турции включило новые области споров в седьмой судебный пакет, принятый в 2023 году. Цель обязательной медиации — быстрое и экономичное разрешение споров.

С другой стороны, споры в сфере трудового права здесь настолько распространены, что составляют около одной седьмой всей нагрузки судебной системы. Учитывая эти обстоятельства, трудовые споры были определены в качестве первой области применения обязательной медиации⁶.

С 2018 года, когда был принят Закон № 7036 о трудовых судах, стороны трудовых споров обязаны сначала участвовать в медиации. Статья 3 Закона о трудовых судах гласит:

«В делах, поданных с требованием работника или работодателя о взыскании долгов и компенсаций, основанных на законе, индивидуальном или коллективном трудовом договоре, а также о восстановлении на работе, обращение к медиатору является обязательным предварительным условием для подачи иска»⁷.

Хотя в разнообразной правовой системе Европы медиация долгое время оставалась в тени традиционного судопроизводства, сейчас можно сказать, что, перемены здесь явно ощущаются, особенно с появлением мягких моделей обязательной медиации. Среди них итальянская модель opt-out выделяется как некий пример новаторства.

Путь Италии к обязательной медиации начался с законодательного декрета № 28/2010, который установил обязательную медиацию по определённым гражданским и коммерческим спорам перед подачей искового заявления⁸. Этот шаг, изначально встретивший сильное сопротивление со стороны юристов, подвергся конституционным проверкам в 2012 году, связанным с процессуальными, а не материальными вопросами. Спустя почти 13 лет медиация заняла прочное место в системе итальянского гражданского и коммерческого правосудия при значительной поддержке адвокатов и судебной системы.

Итальянская модель требует, чтобы стороны участвовали в первоначальной сессии медиации, проводимой в аккредитованном Министерством юстиции центре медиации, до подачи иска в суд по многим видам гражданских и коммерческих споров или по распоряжению судьи в рамках текущего дела. Эта сессия, проводимая профессиональным медиатором, направлена на восстановление коммуникации между сторонами и начало процесса медиации без обязательства проходить весь процесс или достигать соглашения.

В большинстве случаев присутствие юристов обязательно, чтобы стороны были проинформированы о своих правах и возможностях, что снимает опасения о приватизации правосудия.

На протяжении этих лет Италия прошла значительный путь в развитии медиации, с более чем 500 общественными и частными центрами медиации и 20,000 аккредитованными медиаторами. Но в то же время, необходимо отметить, что трудовые споры не относятся к сфере применения обязательной медиации в Италии⁹.

При этом в отличие от Италии, опыты Болгарии и Румынии показывают определенные сложности внедрения обязательных моделей медиации.

Так в Румынии Закон 2006 года об обязательной медиации был признан неконституционным в 2014 году из-за нарушения права на доступ к правосудию¹⁰.

В Болгарии Конституционный суд отменил обязательную медиацию до её вступления в силу в июле 2024 года, сославшись на нарушение принципа добровольности¹¹.

Таким образом в значительной степени основу подхода о пределах применимости обязательной медиации составляет решение от 3 сентября 2024 года СЕС (дело С-658/23), подтверждающее возможность обязательной медиации, если она не препятствует доступу к правосудию¹².

Итальянская модель opt-out демонстрирует потенциал мягкой обязательной медиации. Благодаря поддержке СЕС европейские страны, такие как Болгария и Румыния, могут пересмотреть свои подходы, балансируя между поощрением медиации и обеспечением доступа к правосудию.

Сам по себе термин opt-out можно перевести как "отказ от участия" или "выход". В контексте обязательной медиации opt-out обозначает модель, при которой участие в начальной сессии медиации обязательно, но стороны могут прекратить участие после этой сессии, если они не считают её продуктивной.

То есть стороны должны сначала сделать попытку урегулировать спор через медиацию, но им предоставляется право выйти из процесса, если они не хотят продолжать.

Эта модель считается мягкой формой обязательной медиации, поскольку она предоставляет сторонам возможность выбора после первого шага, обеспечивая баланс между принуждением и добровольностью.

Можем условно выделить несколько моделей обязательной и добровольной медиации, каждая из которых отличается степенью принуждения и участием сторон:

1. Добровольная медиация

Стороны могут сами решить, хотят ли они прибегнуть к медиации.

Государство или суды лишь рекомендуют медиацию, но её проведение полностью зависит от желания сторон (пример: большинство стран ЕС применяют эту модель для частных и семейных споров).

2. Жёсткая обязательная медиация

Перед обращением в суд стороны обязаны пройти весь процесс медиации. Если стороны не достигли соглашения, только тогда им разрешено начать судебное разбирательство (пример: такие модели были частично применены в Болгарии и Румынии, но они были признаны неконституционными из-за нарушения права на доступ к правосудию).

3. Мягкая обязательная медиация (opt-out)

Стороны обязаны пройти начальную сессию медиации, но могут отказаться от продолжения. Цель — дать возможность сторонам понять процесс и оценить его преимущества, но не заставлять их участвовать (пример: Италия использует такую модель, которая доказала свою эффективность).

4. Судебно-инициированная медиация (court-referred mediation)

Судья может предписать сторонам попробовать медиацию во время уже начатого судебного разбирательства. Участие может быть либо добровольным, либо обязательным по усмотрению суда. (пример: применяется в Великобритании, Канаде и некоторых штатах США).

5. Предсудебная информационная сессия

Стороны обязаны посетить ознакомительную сессию по медиации перед подачей иска в суд. Они могут решить продолжать процесс медиации или обратиться в суд после этой сессии (пример: использовалась в Румынии (до признания неконституционности)).

6. Финансово стимулируемая медиация

Участие в медиации добровольное, но стороны получают финансовые льготы или налоговые вычеты, если они решают спор через медиацию (пример: финансовые стимулы для медиации действуют в некоторых странах, включая Италию и США).

7. Смешанная модель (hybrid)

В некоторых случаях медиация обязательна (например, в трудовых или семейных спорах), а в других — добровольна (пример: Турция, где обязательная медиация применяется в трудовых и коммерческих спорах, или Азербайджан, где обязательная медиация применима к трудовым и семейным спорам).

Конечно же, каждая из этих моделей имеет свои преимущества и недостатки, и выбор подхода зависит от целей государства, правовой культуры и наличия соответствующей инфраструктуры для проведения медиации.

Примером тенденции к продвижению медиации в европейских странах, в частности, могут служить директивы о медиации, утвержденные Европейским парламентом в 2008 и 2013 годах (Директива 2008/52/СЕ¹³ и Директива 2013/11/EU¹⁴). Их целью является «обеспечение доступа к разрешению споров и содействие мирному урегулированию споров через стимулирование использования медиации и обеспечение сбалансированного соотношения между медиацией и судебными процедурами» (Статья 1).

Касательно же, трудового законодательства оно по-разному регулирует вопросы медиации в разных странах. Например, важным аспектом при исследовании медиации по трудовым спорам в Российской Федерации является отсутствие упоминания медиации в тексте Трудового Кодекса. Таким образом действующая правовая система РФ в целом исходит из диспозитивности действий стороны в случаях, когда запрет на осуществление деятельности прямо не установлен. Таким образом, с 2010 года принятием Федерального закона "Об альтернативной процедуре урегулирования споров с участием посредника (процедуре медиации)" от 27.07.2010 N 193-ФЗ в РФ появилась альтернатива судебному разбирательству — медиация. Здесь данный способ используется для трудовых споров посредственно, т.е. не является основным способом разрешения спора¹⁵.

Азербайджанская модель медиации также может быть отнесена к модели орт-out. Следует отметить, что 29 марта 2019 года впервые в Азербайджанской Республики был принят Закон «О медиации» (далее по тексту Закон)¹⁶.

Таким образом в Республике была и заложена правовая основа формирования института медиации. В последующем в целый ряд нормативно-правовых актов были внесены соответствующие изменения. В частности, Трудовой и Гражданский процессуальный кодексы были адаптированы под требования нововведения.

Законом медиация была определена как процесс, связанный с урегулированием спора между сторонами на основе взаимного согласия при посредничестве медиатора (медиаторов).

В то же время на основании статьи 3 Закона определяется требование к применению предварительной медиативной сессии по двум направлениям: споры, исходящие из семейных отношений и споры исходящие из трудовых отношений.

То есть законодательством фиксируется модель обязательной медиации применительно к указанным категориям трудовых споров. В общем же, допустимыми направлениями помимо указанных для применения медиации признаются так же гражданско-правовые и коммерческие споры, а также споры, исходящие из административно-правовых отношений.

Следует отметить, что в соответствии с статьей 39-й Закона нормы относительно применение обязательной медиации в Республике фактически вступили в силу только 1 июля 2021-года.

В чем же заключается элемент обязательности и как он работает, в частности, применительно к трудовым спорам?

Для начала, необходимо отметить, что, добровольность закрепляется, как один из основных принципов медиации наравне с равенством сторон, беспристрастностью и независимостью медиаторов, недопустимостью вмешательства в процесс медиации и конфиденциальностью.

Суть модели сводится к обязательному прохождению хотя бы одной из сторон (в данном случае инициатором - истцом) процедуры предварительной сессии. До предварительной сессии истец будучи инициатором искового требования обязан направить противоположной стороне соответствующее предложение о проведении медиации информируя о наличии спора и возможности досудебного урегулирования. По истечению определенного законодательством срока ожидания истец обращается к медиатору с документами, подтверждающими направление соответствующего предложения. При поступлении соответствующего обращения медиатором по принятию дела в производство направляется уведомление противоположной стороне о дате и времени предполагаемой предварительной медиативной сессии. Следует отметить, что ответчик в соответствии с законодательством не обязан принимать участия данное предложение и не несет никакой ответственности в следствии, такого решения. Никак не учитывается этот факт и в суде, т.е. участие ни в коем случае не является обязательным. В случае если удалось привлечь стороны к медиативному процессу, предусматривается возможность к переходу полной медиативной сессии. Таким образом, по обращению к медиатору считаются возможным три основных сценария:

- получение документа о неучастии противоположной стороны (что дает возможность на обращение в суд).
- получение документа о невозможности продолжения процесса по результату предварительной медиативной сессии (когда стороны приняли участие, но не дали согласие на продолжение процесса. В таком случае стороны также получают возможность обращения в суд).

- Заключение медиативного соглашения (спор считается урегулированным).

Согласно официальной статистике, только по результатам 2023-го в Республике по обязательной медиации в общем был достигнут показатель в 51.4 % при том, что показатель за предыдущий 2022 год был равен приблизительно 20%¹⁷. Несомненно, принимая во внимание в целом новизну института медиации для Республики, считаем данный показатель весьма значимым, а динамику в целом положительной для дальнейшего укрепления.

В то же время анализ практики рассмотрения трудовых споров подтверждает необходимость упразднения требования относительно направления соответствующего предложения о проведении медиации истцом в силу абсолютной бессмысленности. По сути, в большинстве случаев в данное информирование игнорируется адресатом так как и его содержание носит весьма абстрактный характер. На наш взгляд при трудовых спорах предоставление возможности непосредственного обращения к медиатору без необходимости предварительного уведомления ответчика может в значительной степени ускорить и оптимизировать процесс предварительной медиации и повысить ее эффективность.

Таким образом можно заявить о несомненном успехе практики применения модели медиации opt-out в Азербайджанской Республики с акцентированием на перспективность изучения данного опыта и точки зрения перенятия и его применения в других странах, а также с точки зрения научного исследования перспектив внедрения альтернативных форм разрешения трудовых споров.

На наш взгляд обязательная медиация не является неким оксюмороном, объединяющим в себе два не совместимых понятия. Применяемая с должной осторожностью, данная практика может достичь весьма значимых результатов превышая по эффективности все иные доступные формы и имеет крайне высокую эффективность при решении трудовых споров.

Мы согласны с тем, что применение обязательной медиации должно быть сбалансировано с правом на доступную судебную защиту и ни в коем случае не должно ограничивать последнее. В то же время перспектива снижения уровня конфликтности в обществе в целом посредством популяризации медиации, а равно и иных форм альтернативного урегулирования несомненно может быть весьма значимым аргументом в пользу ее необходимости и допустимости, тем более если признать, что, она

имеет в итоге целью и повышение осведомленности общества о медиации а значит носит в определенном плане временный характер.

Список литературы и источников

1. В.Кертке. Медиация как метод организационного развития. Работа с конфликтами – руководство к действию для руководителей. Издательство Вернера Регена. Санкт-Петербург. 2012. 240 с. (с.17)
2. Р.Р. Шайдулин, С.Ю. Баранов. Медиация в исламском праве (шариате) и практика ее применения в некоторых странах исламского мира// Вестник гражданского процесса. 2014. №4. С.74-81.
3. JaFBase. La médiation et les modes coutumiers de règlement des conflits en Algérie/ <http://jafbase.fr/docMaghreb/FichesAlgerie/mediation.doc> (дата обращения 19.01.2025)
4. Dorcas Quek: Mandatory Mediation: An Oxymoron? Examining the Feasibility of Implementing a Court-Mandated Mediation Program 2010. https://www.researchgate.net/publication/265223347_Mandatory_Mediation_An_Oxymoron_Examining_the_Feasibility_of_Implementing_a_Court-Mandated_Mediation_Program (дата обращения 18.01.2025)
5. С.Н. van Rhee. Mandatory Mediation Before Litigation In Civil And Commercial Matters: A European Perspective. 2021. https://ajee-journal.com/upload/attaches/att_1635760283.pdf (дата обращения 18.01.2025)
6. В. Yazici. Türkiye’de Zorunlu Arabuluculuk Uygulamaları ve Güncel Gelişmeler. 2024. <https://dergipark.org.tr/en/download/article-file/3429739> (дата обращения 25.01.2025)
7. İş Mahkemeleri Kanunu. 12.10.2017. <https://www.mevzuat.gov.tr/MevzuatMetin/1.5.7036.pdf> (дата обращения 18.01.2025)
8. The Baker McKenzie International Arbitration Yearbook. Italy. 2017. <https://www.globalarbitrationnews.com/wpcontent/uploads/sites/42/2017/06/Italy.pdf> (дата обращения 18.01.2025)
9. Constantin-Adi Gavrilă. The Italian Opt-Out Model: A Soft Mandatory Mediation Approach in Light of the Recent CJUE Decision. 2024. <https://mediationblog.kluwerarbitration.com/2024/10/14/the-italian-opt-out-model-a-soft-mandatory-mediation-approach-in-light-of-the-recent-cjue-decision/> (дата обращения 18.01.2025)
10. Augustin Farcas. Implications of the Constitutional Court Decision No. 266/2014 in the Field of Dispute Resolution Through Mediation. 2014. https://papers.ssrn.com/sol3/papers.cfm?abstract_id=2520935 (дата обращения 19.01.2025)

11. T. Koleva. Mandatory mediation has been declared unconstitutional. 2024. <https://arbitrationbulgaria.com/2024/07/15/mandatory-mediation-has-been-declared-unconstitutional/> (дата обращения 20.01.2025)
12. Order of the Court (Seventh Chamber) of 3 September 2024. Investcapital Ltd v ТК. Request for a preliminary ruling from the Judecătoria Sectorului 3 București. Case C-658/23. <https://eurlex.europa.eu/legalcontent/EN/TXT/?uri=CELEX:62023CB0658> (дата обращения 21.01.2025)
13. Directive 2008/52/EC of the European Parliament and of the Council of 21 May 2008 on certain aspects of mediation in civil and commercial matters https://eurlex.europa.eu/legalcontent/EN/ALL/?uri=CELEX%3A32008L005_2 (дата обращения 21.01.2025)
14. Directive 2013/11/EU of the European Parliament and of the Council of 21 May 2013 on alternative dispute resolution for consumer disputes and amending Regulation (EC) No 2006/2004 and Directive 2009/22/EC (Directive on consumer ADR) <https://eurlex.europa.eu/eli/dir/2013/11/oj/eng> (дата обращения 21.01.2025)
15. Федеральный закон от 27.07.2010 г. № 193-ФЗ Об альтернативной процедуре урегулирования споров с участием посредника (процедуре медиации) <http://www.kremlin.ru/acts/bank/31539> (дата обращения 21.01.2025)
16. Mediasiya haqqında Azərbaycan Respublikasının Qanunu. № 1555-VQ. 25.03.2019. <https://e-qanun.az/framework/41828> (дата обращения 21.01.2025)
17. Azərbaycan Respublikasının Vahid Məhkəmə Portalı. <https://courts.gov.az/mediators> (дата обращения 21.01.2025)

УДК 34.096

DOI 10.26118/2367.2025.11.69.005

*Васянин Георгий Михайлович, Аспирант
кафедры гражданского и корпоративного права
Санкт-Петербургский государственный
экономический университет
Научный руководитель: Желонкин Сергей
Сергеевич, к.ю.н., доцент кафедры
гражданского и корпоративного права Санкт-
Петербургского государственного
экономического университета
Россия, Санкт-Петербург*

Правовые аспекты системы лицензирования недропользования в России

Аннотация: Статья посвящена особенностям правового регулирования системы лицензирования прав на пользование недрами. Особое внимание уделяется тенденциям развития текущей системы лицензирования, а также присутствующим пробелам в ее функционировании. При рассмотрении темы автор выделяет ряд проблем, связанных с лицензированием недропользования и предлагает возможные векторы их решения.

Ключевые слова: недропользование, лицензирование, право пользование недрами

Legal aspects of subsoil use licensing in Russia

*Vasyanin George Mikhailovich, Postgraduate
student of the Department of civil and corporate law
St. Petersburg State University of Economics*

Annotation: The article is devoted to the peculiarities of legal regulation of the system of licensing of subsoil use rights. Particular attention is paid to the trends in the development of the current licensing system, as well as the gaps in its functioning. When considering the topic, the author identifies a number of problems associated with licensing of subsoil use and suggests possible vectors for their solution.

Key words: subsoil use, licensing, subsoil use rights

Добыча драгоценных металлов является стратегически важной отраслью экономики России, что обуславливает необходимость детального правового регулирования данной сферы. Ключевым элементом такого регулирования выступает лицензирование деятельности по добыче драгоценных металлов. Как отмечает М. А. Перчик, лицензирование

недропользования позволяет государству контролировать рациональное использование недр, соблюдение экологических требований и обеспечение безопасности горных работ [4].

Несмотря на важность правильного функционирования института лицензирования, в российском законодательстве существует ряд проблем, затрудняющих его эффективную работу. Одним из дискуссионных вопросов является срок действия лицензии на право пользования недрами.

Ряд исследователей, в частности, Ефимова О. К. считает, что текущая система получения лицензии на право пользования недрами имеет как плюсы, так и минусы. Так, к минусам действующего порядка лицензирования недропользования Ефимова О. К. относит срок действия лицензии на добычу полезных ископаемых, который может достигать 20 лет. Автор предлагает сократить данный срок до 5-8 лет, дабы избежать рисков монополизации в сфере добычи драгоценных металлов и камней. [2]

Считаем необходимым не согласиться с позицией автора, поскольку сокращение максимального срока действия лицензии также имеет как плюсы, так и минусы. Минусы данной позиции заключаются в недостаточности предложенного срока, истекающего, например, через 5 лет после получения лицензии, для качественного проведения разведки на территории участка, оформлении необходимой документации, эксплуатационного опробования, выявления правильной и эффективной производственной схемы работы по добыче полезных ископаемых, не говоря уже о естественной необходимости организации жилищно-бытовых и хозяйственных условий для работы коллектива организации.

Также стоит отметить, что на текущий момент добычей полезных ископаемых занимаются не только гиганты отрасли, такие как Полиметалл, Полюс Золото, УГМК, Павлик и др., которые могут отработать все балансовые запасы в упомянутый срок, привлекая при этом крупные капиталовложения, но и небольшие семейные артели, трудящиеся в рамках одной лицензии годами, если не десятилетиями.

Текущая формулировка ст. 10 Закона «О недрах» предусматривает максимальные сроки действия лицензий на право пользования недрами: для лицензий типа БП – до 5, 7 и 10 лет, в зависимости от территориального расположения участка недр; для лицензий типа БР – до 7 лет, в отдельных случаях до 15 лет; для лицензий типа БЭ – на срок отработки месторождения, определяемый индивидуально для каждого месторождения. [1]

На сегодняшний день одним из основных принципов государственной системы лицензирования пользования недрами остается принцип состязательности при выборе недропользователя. [3] Однако интересной также является тема расширения сферы выдачи лицензий в рамках заявительного порядка.

Выдача лицензий в заявительном порядке производится исключительно на лицензии типа БП, предусматривающие лишь поиск месторождений

драгоценных металлов без права добычи полезных ископаемых. В то время как лицензии типа БР и БЭ, включающие в себя право на добычу полезных ископаемых, остаются доступны к приобретению лишь в рамках аукционов.

Зачем будущим потенциальным недропользователям брать в заявительном порядке лицензию типа БП, ведь на геологическое изучение участка и поиск месторождения, которого, к слову, может и не быть, необходимо потратить немалые средства? – Закономерный вопрос, однако ответ кроется в возможности получить лицензию БР или БЭ на основании свидетельства об открытии месторождения.

К минусам текущего функционирования заявительного порядка получения лицензии на право пользования недрами можно отнести узкий круг субъектов, которым данная возможность может показаться актуальной, поскольку в большей своей части это крупные предприятия, имеющие финансовую возможность вложиться в рисковый поиск нового месторождения.

Для увеличения темпов геологического изучения и разведки минерально-сырьевой базы видится необходимым поставить вопрос о возможности финансового стимулирования субъектов, осуществляющих поиски новых месторождений по лицензии БП, либо рассмотреть возможность выдачи лицензий типа БР в заявительном порядке.

Другой проблемой является недостаточная проработанность механизма контроля за соблюдением лицензионных требований. Действующая система проверок не всегда позволяет своевременно выявлять нарушения условий лицензионного соглашения, особенно в части соблюдения экологического законодательства, обеспечения промышленной безопасности и соблюдения сроков, предусмотренных содержанием лицензии. Результатом отсутствия своевременного контроля и предупреждения нарушений могут быть риски причинения вреда окружающей среде, здоровью жителей близлежащих населенных пунктов и работников добывающих организаций.

Для решения указанных проблем видится необходимым внести ряд изменений в действующее законодательство. В частности, следует обратить внимание на необходимость расширения геолого-разведывательных работ и привлечению новых субъектов данной деятельности. Кроме того, необходимо усилить контроль за соблюдением лицензионных требований, в том числе путем расширения полномочий надзорных органов и ужесточения ответственности за нарушения.

Представляется, что реализация данных мер позволит повысить эффективность правового регулирования добычи драгоценных металлов в России, обеспечив баланс между интересами государства, бизнеса и общества. Совершенствование лицензирования должно осуществляться в комплексе с другими мерами, направленными на развитие отрасли, такими как стимулирование геологоразведки, внедрение инноваций, поддержка малого и среднего сектора добывающих предприятий.

Библиографический список:

1. Закон РФ от 21.02.1992 № 2395-1 (ред. от 08.08.2024) «О недрах» (с изм. и доп., вступ. в силу с 01.09.2024). – [Электронный ресурс] – URL: <https://goo.su/zLbCNyx>
2. Ефимова О. К. Заявительный принцип лицензирования как вектор совершенствования правового регулирования недропользования в России // Евразийский юридический журнал. 2019. № 8 (135). С. 133-136
3. Новоселов, А. Л. Экономика, организация и управление в области недропользования [Электронный ресурс]: учеб. и практикум / А. Л. Новоселов, О. Е. Медведева, И. Ю. Новоселова. — М.: Юрайт, 2019. — 625 с. // Юрайт. — URL: <https://urait.ru/bcode/425897> (дата обращения 20.01.2025).
4. Перчик А. И. Горное право: учебник для вузов. М.: Издательский дом "Филология три", 2002. - 525 с.

УДК 347

DOI 10.26118/4541.2025.72.46.003

*Сумин М. Д., аспирант кафедры
гражданско-правовые и финансово-правовые дисциплины
АО ЧУ ВО «Московский финансово-юридический университет МФЮА»
Россия, г. Москва
SPIN: 8766-4058
Author ID: 1224742
ORCID: 0009-0003-4110-5765*

**Дифференциация полномочий участников хозяйственных обществ
в части осуществления корпоративного контроля и управления
на примере обществ с ограниченной ответственностью и
акционерных обществ**

Аннотация. В статье излагаются результаты сравнительного исследования полномочий управления, принадлежащих участникам хозяйственных обществ в силу того, что только две организационно-правовых формы хозяйственных обществ наиболее востребованы, сравнение осуществлено на примере обществ с ограниченной ответственностью и акционерных обществ. Вопрос о полномочиях управления остается актуальным, потому что законодатель установил возможность дифференциации, которая в итоге приводит к возникновению споров между участниками в ситуации, когда нарушаются их права. Сравнение законодательства, теоретических воззрений их комплексный анализ позволяют выявить проблематичные аспекты правового регулирования и в дальнейшем разработать предложения о возможном его совершенствовании. Результатом исследования выступает авторский взгляд на проблему дифференциации участия в управлении хозяйственным обществом.

Ключевые слова: хозяйственное общество, корпоративное управление, сделка, оспаривание сделок, банкротство, корпоративное управление, защита прав.

**Differentiation of powers of participants of business entities in terms of
corporate control and management on the example of limited liability
companies and joint-stock companies**

*Matvei D. Sumin, postgraduate student
of the Department of Civil Law Disciplines,
Moscow University of Finance and Law
Moscow, Russian Federation*

Moscow, Russia
SPIN: 8766-4058
Author ID: 1224742
ORCID: 0009-0003-4110-5765

Annotation. The article presents the results of a comparative study of management powers belonging to the participants of business companies due to the fact that only two organizational-legal forms of business companies are the most demanded, the comparison is made on the example of limited liability companies and joint-stock companies. The issue of management powers remains relevant because the legislator has established the possibility of differentiation, which eventually leads to disputes between participants in a situation where their rights are violated. Comparison of legislation, theoretical views, their comprehensive analysis allow to identify problematic aspects of legal regulation and further develop proposals for its possible improvement. The result of the study is the author's view on the problem of differentiation of participation in the management of a business company.

Key words: business company, corporate governance, transaction, contestation of transactions, bankruptcy, corporate governance, protection of rights.

Общества с ограниченной ответственностью (далее по тексту - ООО) и акционерные общества (далее по тексту - АО) отнесены к числу хозяйственные общества, корпоративных юридических лиц, в которых допускается множественность участников (хотя и наличие одного участника также не исключается).

Корпоративное управление, решение всех наиболее важных вопросов предполагает, что в процесс вовлекаются участники хозяйственных обществ, но не во всех случаях. Гражданское законодательство оперирует двумя терминами - учредитель и участник общества. Четкого разграничения нет, потому что они упоминаются как синонимичные, однако представляется, что термины следует разграничивать, потому что определение «учредитель» более приемлемо для характеристики лица, участвующего на стадии создания юридического лица, в то время как термин «участник» может применяться и для тех лиц, которые непосредственно не участвовали в создании юридического лица, но стали участниками позднее по тем или иным основаниям.

Поэтому для целей настоящего исследования будет использован термин «участник». Выбор именно этого термина отчасти обусловлен и тем, что в статье 67 Гражданского кодекса РФ законодатель использует его для характеристики прав и обязанностей участников хозяйственных обществ [1].

Общие нормы относительно осуществления управления и контроля в хозяйственных обществах закреплены, в первую очередь, в Гражданском кодексе РФ. С учетом наличия специфики корпоративного управления в

данном кодифицированном федеральном законе права участников не детализированы, но выделена исключительная компетенция общего собрания. В остальном права участников определяются специальными законами, а также корпоративным договором в случае его заключения.

В целях определения сходства и различий участников хозяйственных обществ в аспекте осуществления корпоративного контроля представляется необходимым обратиться к анализу законов, регулирующих правовое положение обществ с ограниченной ответственностью и акционерных обществ, сопоставляя их нормы.

Участники ООО владеют долями уставного капитала [2], а АО - акциями, на которые разделен уставный капитал [3]. Суть в целом не меняется, однако акции - это ценные бумаги, что отчасти предопределяет специфику корпоративного управления в акционерных обществах.

Как в ООО, так и в АО участники вовлекаются в корпоративное управление в рамках функционирования общего собрания участников (если иное прямо не предусмотрено законом). Помимо этого, вследствие отсутствия нормативно установленного запрета участники могут быть членами иных органов, например, членами совета директоров.

Применительно к ООО законодатель определил, что все их участники наделены правом присутствия на общем собрании, обсуждения вопросов повестки дня и голосования при принятии решений.

Данное положение не может быть изменено по соглашению участников, так как ограничение права на участие в общем собрании вне зависимости от того, где оно фиксируется - в уставе или в решении общества, является ничтожным [2]. Применительно к АО законодателем избран иной подход, где присутствуют отличия объема прав у акционеров - владельцев обыкновенных акций общества и акционеров - владельцев привилегированных акций. За первой группой акционеров признано право на участие в общем собрании акционеров с правом голоса. За акционерами второй группы право на участие в общем собрании акционеров не признается. Исключения из этого правила определены непосредственно в законе. Ограничение прав тех акционеров, которые владеют привилегированными акциями, на участие в управлении обществом обусловлено признанием за ними права на получение дивидендов в твердой сумме. Это своего рода компенсация за отказ от активного вовлечения в деятельность общества. В некоторых случаях - способ привлечения инвестиций путем размещения акций, но с условием об отказе от участия в корпоративном управлении.

Право на участие в управлении обществом, как справедливо указывают А.В. Гармонщиков и М.Р. Дулатов, относится к категории основных, императивных прав участника ООО, изменение которого по сравнению с закрепленными в законе положениями, что особо подчеркивается в научной литературе, не допускается [4, с. 48].

Управление в АО отличается от управления в ООО еще и в силу того, что они разделяются на публичные и непубличные, то есть присутствует две организационно-правовых формы, корпоративное управление в которых может отличаться. Применительно к публичным АО правовое регулирование в части установления полномочий корпоративного управления отличается от того, которое присутствует для непубличных, в том числе по причине допустимости неограниченного числа участников публичного общества.

Некоторые исследователи рассматривают АО, как организацию капитала [5, с. 183], что представляет верным, потому что речь идет о коммерческой организации, предполагающей необходимость вложения средств для последующего получения дохода. Публичные АО - это, в первую очередь, способ инвестирования средств, механизм, действие которого позволяет привлекать денежные средства неопределенного круга лиц. Возможно, именно с этим отчасти связана существующая проблема нарушения прав миноритарных акционеров со стороны мажоритарных, которые получают возможность диктовать свою волю и отстаивать собственные интересы, злоупотребляя своими правами, на чем достаточно часто ставят акцент исследователи, подчеркивая, что неравенство и риски нарушения прав обусловлены существующим правовым регулированием [6, с. 5]. Деятельность же непубличных акционерных обществ не затрагивает интересы столь широкого круга лиц, вследствие чего не может быть причинен существенный вред.

Акционеры в непубличных АО располагают большим объемом возможностей влияния на деятельность общества, чем в публичных. Например, при наличии акционеров, число которых превышает тысячу, непосредственное участие в управлении обществом может стать проблематичным. Даже проведение общего собрания будет сопряжено с рядом сложностей. Возможность приобрести привилегированные акции в такой ситуации - это способ инвестирования, не предполагающий, что акционер будет непосредственно вовлекаться в процесс корпоративного управления и влиять на принимаемые общим собранием участники решения.

Анализируя действующее законодательство России в части определения того, насколько участники АО и ООО вовлекаются в корпоративное управление, можно выявить первое и самое существенное отличие - это допустимость отказа от участия в корпоративном управлении для акционеров и недопустимость подобного отказа для участников обществ с ограниченной ответственностью.

Регламентация правоотношений в отношении прав хозяйственных обществ на участие в корпоративном управлении имеет тенденцию к повышению диспозитивности норм. В свете внесенных в 2014 году изменений уже допускается заключение участниками хозяйственного общества или некоторыми из них вправе корпоративного договора об осуществлении своих корпоративных прав (договор об осуществлении прав участников общества с

ограниченной ответственностью, акционерное соглашение), в соответствии с которым они конкретизируют само участие, устанавливая дополнительные правила и определенные ограничения [7].

Итак, можно утверждать, что права участников обществ с ограниченной ответственностью и участников акционерных обществ на управление отличаются. Основное различие заключается в том, что в число акционеров могут входить владельцы привилегированных акций, за которыми признается право на получение дивидендов взамен на отказ от участия в общем собрании акционеров, то есть они не могут в нем участвовать и голосовать. Ограничение права участника общества с ограниченной ответственностью, то есть его отказ от участия в общем собрании или запрет на участие недопустимы ни при каких условиях и рассматриваются с позиции действующего правового регулирования как ничтожные.

Вместе с тем, нормы гражданского законодательства применительно к определению права на управление в хозяйственных обществах претерпели определенное изменение вследствие закрепления норм о корпоративном договоре. Заключение корпоративного договора влечет за собой изменения участия в корпоративном управлении и предполагает согласованность действий его участников. Наличие договорных отношений напрямую влияет на корпоративное управление, предполагая согласованность действий. При этом в случае заключения корпоративного договора речь идет о соблюдении интересов его участников. Применительно к договору с кредиторами и третьими лицами - о соблюдении интересов этих лиц.

Библиографический список:

1. Гражданский кодекс Российской Федерации (часть первая) № 51-ФЗ от 30.11.1994 № 51-ФЗ (ред. от 08.08.2024) // Собрание законодательства РФ. 1994. № 32. Ст. 3301.
2. Федеральный закон 08.02.1998 № 14-ФЗ «Об обществах с ограниченной ответственностью» (ред. от 08.08.2024) // Собрание законодательства РФ. 1998. № 7. Ст. 785.
3. Федеральный закон от 26.12.1995 № 208-ФЗ «Об акционерных обществах» (ред. от 30.11.2024) // Собрание законодательства РФ. 1996. № 1. Ст. 1.
4. Гармончиков А.В., Дулатов М.Р. Общая характеристика прав и обязанностей участников общества с ограниченной ответственностью // Достижения науки и образования. 2022. № 3 (83). С. 47-49.
5. Юшков Н.В. Признаки акционерных обществ по законодательству РФ // Тенденции развития науки и образования. 2024. № 106-6. С. 182-184.
6. Баринаева С.Г. О необходимости восстановления нарушенных прав миноритарных акционеров // Теория и практика гражданских правоотношений. Материалы Национальной научно-практической конференции по актуальным проблемам частно-правовых отношений,

ХII Международная научно-практическая конференция
«Инновационное развитие современной науки: новые подходы и актуальные исследования»

посвященной 30-летию создания Юридического института ФГБОУ ВО Красноярский ГАУ. Красноярск, 2023. С. 4-6.

7. Федеральный закон от 05.05.2014 № 99-ФЗ «О внесении изменений в главу 4 части первой Гражданского кодекса Российской Федерации и о признании утратившими силу отдельных положений законодательных актов Российской Федерации» (ред. от 24.07.2023) // Собрание законодательства РФ. 2014. № 19. Ст. 2304.

УДК 347

*Виндовская К.А., студент
Федорященко А.С.
доцент кафедры «Трудового и предпринимательского права»
Юридического института НИУ «БелГУ»
Россия, Белгород*

Проблемы правового регулирования деятельности ИП

Аннотация: Статья направлена на анализ текущего состояния нормативно-правового регулирования деятельности индивидуальных предпринимателей в Российской Федерации. Авторами детально рассматриваются отдельные проблемы, связанные с нормативно-правовым регулированием государственной регистрации индивидуальных предпринимателей, приводящие к практическим трудностям. Помимо этого, исследованию подвергаются проблемные аспекты, которыми характеризуется институт несостоятельности (банкротства) индивидуальных предпринимателей. Авторами уделяется особое внимание детальному рассмотрению проблем, связанных с нормативно-правовыми актами, регулирующими процесс государственной регистрации индивидуальных предпринимателей, что зачастую приводит к практическим трудностям и административным барьерам. Особое внимание в исследовании уделяется правовым аспектам, которые влияют на эффективность и прозрачность данного процесса. В исследовании выявлены недостатки законодательной базы, усложняющие процедуру регистрации и последующего ведения бизнеса. Авторы предлагают рекомендации по устранению выявленных проблем и улучшению правовой среды для предпринимателей.

Ключевые слова: предпринимательское право, предпринимательство, индивидуальный предприниматель, государственная регистрация, несостоятельность (банкротство).

Problems of legal regulation of individual entrepreneurs' activities

*Vindovskaya K.A., student
Fedoryashchenko A.S.,
Associate Professor at the Department of Labor and Entrepreneurial Law,
Law Institute of BelSU
e-mail: kvindovskaya@gmail.com
Russia, Belgorod of Economics and Finance*

Abstract: The article is aimed at analyzing the current state of legal regulation of individual entrepreneurs' activities in the Russian Federation. The authors examine

in detail individual problems related to legal regulation of state registration of individual entrepreneurs, leading to practical difficulties. In addition, the study examines problematic aspects that characterize the institution of insolvency (bankruptcy) of individual entrepreneurs. The authors pay special attention to a detailed examination of problems related to legal acts regulating the process of state registration of individual entrepreneurs, which often leads to practical difficulties and administrative barriers. Particular attention in the study is paid to legal aspects that affect the efficiency and transparency of this process. The study identified shortcomings in the legislative framework that complicate the registration procedure and subsequent business management. The authors offer recommendations for eliminating the identified problems and improving the legal environment for entrepreneurs.

Key words: business law, entrepreneurship, individual entrepreneur, state registration, insolvency (bankruptcy).

Россия, как государство с рыночной моделью экономики, на постоянной основе модернизирует экономические институты с той целью. В некоторых случаях, такая модернизация приводит к образованию новых правовых институтов, призванных учредить и урегулировать деятельность отдельных субъектов экономических отношений. Примером такого института может выступить индивидуальное предпринимательство.

Деятельность индивидуальных предпринимателей (далее по тексту исследования – ИП), как самостоятельный вид предпринимательства, в Российской Федерации существует сравнительно непродолжительный период времени. Именно по этой причине, а также вследствие иных факторов и обстоятельств, некоторые аспекты, связанные с нормативно-правовым регулированием такой деятельности, характеризуются проблемным характером.

Подобные проблемы связаны с регулированием различных общественных отношений в сфере деятельности ИП. Так, к примеру, К.В. Иванцов указывает на несовершенство института государственной регистрации ИП. По мнению автора, существенным упущением данного института является отсутствие меры, которая позволяла бы временно приостановить процесс государственной регистрации до тех пор, пока физическое лицо, желающее приобрести соответствующий статус, не устранит выявленные уполномоченным органом недостатки, ставшие причиной отказа. Сложившееся положение дел, как утверждает К.В. Иванцов, на практике приводит к тому, что сотрудники ФНС РФ злоупотребляют своими полномочиями, необоснованно отказывая в государственной регистрации со ссылкой на незначительные недостатки в предоставленных документах, а лица, желающие эту регистрацию осуществить, вынуждены заново проходить через всю процедуру, а также уплачивать государственную пошлину, что

влечёт за собой не только увеличение продолжительности соответствующего процесса, но и определённые денежные убытки [1, с. 810].

Процесс государственной регистрации ИП детальным образом регламентирован специальным нормативно-правовым актом, в качестве которого выступает Федеральный закон от 8 августа 2001 года № 129-ФЗ «О государственной регистрации юридических лиц и индивидуальных предпринимателей» (далее по тексту исследования – ФЗ «О регистрации ИП»). Положения, которые определяют основания и порядок отказа в государственной регистрации определены в статье 23 документа. Часть 6 указанной нормы прямо закрепляет, что, в ряде случаев лица, желающие осуществить государственную регистрацию в качестве ИП, наделяются правом на устранение выявленных ФНС РФ недостатков без необходимости повторной уплаты государственной пошлины. Таким правом лицо может воспользоваться только при учёте, если были выявлены конкретные основания для отказа, например, в представленных документах содержались незначительные нарушения, связанные с их оформлением. Кроме того, законом устанавливается трёхмесячный срок, в пределах которого возможно устранение нарушений без повторной оплаты государственной пошлины, а также подачи в ФНС РФ тех документов, которые ранее уже были предъявлены при попытке государственной регистрации (актуально только для случаев, когда документы не были возвращены обратно заявителю, т.е. находятся на хранении в уполномоченном органе) [2].

Таким образом, анализ действующего законодательства демонстрирует, что де-юре институт приостановления государственной регистрации ИП в Российской Федерации существует. Возможно такое приостановление только в ряде ограниченных случаев, когда выявляются незначительные нарушения законодательных требований, предъявляемых к процессу подачи документов, необходимых для государственной регистрации. Именно по этой причине, не считаем возможным согласиться с К.В. Иванцовым в том, что выделенная автором проблема в действительности обладает актуальным для нашего государства характером [3, с. 812].

Г.Э. Евстратов указывает на то, что проблемным характером обладает слишком незначительный срок, в пределах которого сохраняется возможность на устранение недостатков в упрощённом порядке. Автор утверждает, что исправление некоторых нарушений, в особенности, связанных с документами иностранных граждан, представляет собой продолжительный по протяжённости процесс, требующий существенных временных затрат. Именно по этой причине, целесообразным представляется увеличить срок [4, с. 495].

Согласимся с мнением Г.Э. Евстратова. Действительно, представляется вполне адекватной мерой увеличение предусмотренного законом срока. По нашему мнению, упрощённый порядок устранения нарушений обладает преимуществами не столько из-за отсутствия необходимости повторно

уплачивать государственную пошлину, ввиду незначительности её размера, сколько из-за отсутствия необходимости повторно подавать часть документов, в отношении которых уполномоченным органом не было высказано каких-либо претензий. Подобный порядок позволяет устранить одну из проблем, о которой упоминает А.В. Бахарева [5, с. 28] и ранее упомянутый К.В. Иванцов.

Так, в трудах авторов отмечено, что действующий порядок государственной регистрации ИП создаёт широкие возможности для злоупотребления правом со стороны уполномоченного органа. Такое злоупотребление может выражаться в заявлении неоднократных отказов в отношении даже тех документов, в которых ранее не выявлялось каких-либо недостатков. Именно по этой причине важно, чтобы субъект, регистрирующийся в качестве ИП, обладал возможностью повторно не подавать документы, а сохранить за ними силу уже принятых, соответствующих законодательным требованиям.

К слову, вопрос сроков, в нормативно-правовом регулировании деятельности ИП, обладает проблемным характером не только в случае с определением порядка государственной регистрации данных субъектов. Так, к примеру, Е.В. Раннева отмечает, что законодательством предусмотрен слишком большой срок рассмотрения дел о признании индивидуальных предпринимателей несостоятельными (банкротами). По мнению автора, подобное приводит не только к повышению нагрузки арбитражных судов Российской Федерации, но и к затруднению процесса удовлетворения законных интересов кредиторов

Обозначенная Е.В. Ранневой проблема в действительности имеет место. В тоже время, как нам кажется, на уровне законодательства не представляется возможным утвердить максимально точный и рациональный срок производства по указанной категории дел, который позволял бы учесть все нюансы каждого отдельно взятого случая. Именно по этой причине, следует сохранить определённую долю диспозитивности, которая достигается за счёт закрепления за арбитражным процессом принципа разумности срока судопроизводства и указания большего по значению максимального срока рассмотрения дел о банкротстве ИП.

Таким образом, различные аспекты, связанные с деятельностью ИП, характеризуются проблемным характером. С целью разрешения части из выявленных проблем, предлагаем внести в ч. 7 ст. 9 Федерального закона от 8 августа 2001 г. № 129 ФЗ «О государственной регистрации юридических лиц и индивидуальных предпринимателей» следующие изменения: «Заявитель после устранения причин...в течение шести месяцев со дня принятия регистрирующим органом решения об отказе...». В остальной части оставить данную норму без изменений.

Библиографический список:

1. Раннева, Е.В. Проблемы правового регулирования несостоятельности (банкротства) индивидуальных предпринимателей / Е.В. Раннева //

Международный журнал гуманитарных и естественных наук. – 2024. – № 9-5. – С. 169-172.

2. Федеральный закон от 08 августа 2001 г. № 129-ФЗ (ред. от 08.08.2024) «О государственной регистрации юридических лиц и индивидуальных предпринимателей» // Собрание законодательства РФ. – 2001. – № 33. – Ст. 3431.

3. Иванцов, К.В. Проблемы правового регулирования административной деятельности налоговых органов в области государственной регистрации юридических лиц и индивидуальных предпринимателей / К.В. Иванцов // Аллея науки. – 2021. – № 4. – С. 810-814.

4. Евстратов, Г.Э. Проблематика государственной регистрации физического лица в качестве индивидуального предпринимателя / Г.Э. Евстратов // Закон и общество: история, проблемы, перспективы. – 2022. – № 1. – С. 494-495.

5. Бахарева, А.В. Возникновение правового статуса индивидуальных предпринимателей / А.В. Бахарева // Студенческий вестник. – 2023. – № 20-6. – С. 27-30

УДК 336.71

Виндовская К.А., студент

Белецкая А.А.

Старший преподаватель кафедры «Трудового и предпринимательского права»

Юридического института НИУ «БелГУ»

Россия, Белгород

Проблемы оказания банковских услуг кредитными организациями

Аннотация: данная статья посвящена анализу проблем, стоящих перед кредитными организациями в области оказания банковских услуг, с особым акцентом на преодоление киберугроз и снижение регуляторной нагрузки на средние и мелкие кредитные организации. В ходе исследования рассматриваются современные киберугрозы, с которыми сталкиваются банки, и подчеркивается необходимость оптимизации существующих регуляторных требований для поддержания конкурентоспособности и устойчивости. . Значительное внимание уделено поиску баланса между эффективностью регулирования и свободой предпринимательской деятельности для кредитных организаций. В заключении представлены выводы и рекомендации, основанные на проведенном анализе, которые могут быть полезны для улучшения текущей ситуации в банковском секторе. Выводы, полученные в результате проведенного исследования, изложены в заключении настоящей статьи.

Ключевые слова: банковские услуги, кредитные организации, регуляторная нагрузка, банковский сектор, киберугрозы, киберперступность

Problems of Provision of Banking Services by Credit Institutions

Vindovskaya K.A., student

Beletskaya A.A.

*Senior lecturer of the Department of "Labor and Business Law"
of the Law Institute of the National Research University "BelSU"*

e-mail: kvindovskaya@gmail.com

Russia, Belgorod

Abstract: This article is devoted to the analysis of the problems facing credit institutions in the field of provision of banking services, with a special emphasis on overcoming cyber threats and reducing the regulatory burden on medium and small credit institutions. The study examines modern cyber threats faced by banks and emphasizes the need to optimize existing regulatory requirements to maintain competitiveness and sustainability. . Considerable attention is paid to finding a balance between regulatory effectiveness and freedom of entrepreneurial activity for

credit institutions. The conclusion presents findings and recommendations based on the analysis, which may be useful for improving the current situation in the banking sector. The findings obtained as a result of the study are set out in the conclusion of this article.

Keywords: banking services, credit institutions, regulatory burden, banking sector, cyber threats, cybercrime

Актуальность темы представленной научной статьи обусловлена значительными изменениями в финансовом секторе, которые происходят на фоне глобальной цифровизации и усиления правового регулирования в банковском секторе. В современных условиях банки сталкиваются с необходимостью адаптации к быстро меняющимся экономическим и технологическим реалиям, что требует постоянного совершенствования качества их услуг, а также особенностей правового регулирования. В целом кредитные организации играют ключевую роль в стабилизации экономических процессов, предоставляя финансовые ресурсы физическим и юридическим лицам. Однако эффективность их работы во многом зависит от качества и доступности банковских услуг, что включает в себя как традиционные, так и современные цифровые продукты. Сложности, возникающие при оказании этих услуг, нередко связаны с регулятивными ограничениями, уровнем технологической оснащенности банков, а также повышенными требованиями клиентов к скорости, безопасности и удобству финансовых операций. Кроме того, в условиях роста киберугроз и финансовых рисков особую значимость приобретает вопрос обеспечения устойчивости и надежности банковских услуг. Исследование данных проблем позволяет не только выявить существующие барьеры, но и наметить пути их преодоления, что в свою очередь способствует укреплению финансовой устойчивости кредитной системы и повышению конкурентоспособности банковского сектора в целом [1, с. 201].

В контексте оказания банковских услуг кредитными организациями две ключевые проблемы выделяются особенно явно: чрезмерная регуляторная нагрузка на кредитные организации и необходимость совершенствования системы защиты банковских данных от киберугроз. Эти проблемы затрудняют эффективное функционирование банков и требуют решения в целях стабилизации деятельности данного сектора экономики.

Итак, первая обозначенная нами проблема проблем связана с чрезмерной регуляторной нагрузкой. В России процесс регулирования банковской деятельности весьма императивен, что необходимо в целях обеспечения финансовой устойчивости и защиты интересов вкладчиков. Законы «О Центральном банке Российской Федерации (Банке России)» [2] и «О банках и банковской деятельности» [3] предъявляют достаточно жесткие требования к кредитным организациям, касающиеся как капитала, так и отчетности. Несмотря на важность этих мер, значительные издержки на их соблюдение

могут снижать операционную эффективность банков и ограничивать их гибкость в изменяющихся рыночных условиях [4, с. 53]. Одним из примеров является необходимость соблюдения строгих норм по достаточности капитала и его ликвидности, что требует от банков наличия существенных финансовых резервов.

Полагаем, что для решения этой проблемы возможно внедрение механизмов постепенной адаптации регулирующей нагрузки в зависимости от размера и системы важности кредитного учреждения. Такой подход уже применяется в ряде стран и может быть введен в российскую практику, позволив более мелким и средним банкам развиваться без чрезмерного давления со стороны действующего законодательства. Например, в 2018 году в США вступил в силу закон «Economic Growth, Regulatory Relief, and Consumer Protection Act», который снижает часть регуляторной нагрузки для банков с активами менее \$250 млрд. Данный закон упрощает требования к отчетности и особенностям деятельности для небольших банков, так как фактически признает их меньшую системную значимость по сравнению с крупнейшими американскими банками, такими как JPMorgan или Bank of America. Таким образом, вероятность успешного развития таких кредитных организаций гораздо выше, чем если бы к ним предъявлялись те же требования, что и к крупным банкам, как это происходит в России.

Вторая проблема, которую нам бы хотелось обозначить в рамках рассматриваемого вопроса, связана с растущим уровнем различного рода киберугроз для банковского сектора. Отметим, что законодательство, например, Федеральный закон «О персональных данных» и соответствующие распоряжения и рекомендации Центрального банка РФ, требуют от банков принятия мер по защите информации клиентов, особенно их персональных данных, однако, как показывает практика, нередко таких мер бывает недостаточно. Например, в 2023 года произошла утечка персональных данных клиентов «МТС Банк», когда в открытый доступ в сети «Интернет» было выложена информация об имени, дате рождения, номере телефона, банковским операциям о более, чем 1 млн. пользователей указанного банка. Данный случай не единичен, и ежегодно подобные утечки персональных данных происходят в разных кредитных организациях. Соответственно, возникает вопрос, как же кредитные организации могут себя обезопасить.

Полагаем, что вряд ли данную проблему возможно урегулировать с точки зрения права. Однако в качестве вполне целесообразного решения считаем необходимым создать совместные центры кибербезопасности и обеспечить общее сотрудничество между банками, регулирующими органами и технологическими компаниями, что также может способствовать повышению уровня защиты от возможных киберугроз.

На основании вышеизложенного целесообразно сделать два основных вывода:

1. В сфере оказания банковских услуг кредитными организациями существуют две основные проблемы. Одна из них связана с чрезмерно высокой регуляторной нагрузкой на кредитные организации, что далеко не всегда позволяет им работать эффективно. Полагаем, что для решения этой проблемы возможно внедрение механизмов постепенной адаптации регулирующей нагрузки в зависимости от размера и системы важности кредитного учреждения, что также должно получить правовое закрепление.

2. Вторая проблема связана с высоким уровнем киберугроз, с которыми кредитная система справиться пока не может. Для решения этой проблемы считаем необходимым создать совместные центры кибербезопасности и обеспечить общее сотрудничество между банками, регулирующими органами и технологическими компаниями, что также может способствовать повышению уровня защиты от возможных киберугроз.

Библиографический список:

1. Долматович, И.А. Развитие розничных банковских услуг как фактор формирования инновационной модели развития банковского сектора России / И.А. Долматович // Статистика и экономика. – 2012. – № 3-2. – С. 200-202.

2. Федеральный закон от 10 июля 2002 г. № 86-ФЗ (ред. от 08.08.2024) «О Центральном банке Российской Федерации (Банке России)» // «Собрание законодательства РФ. – 2002. – № 28. – Ст. 2790.

3. Федеральный закон от 02 декабря 1990 г. № 395-1 (ред. от 08.08.2024) «О банках и банковской деятельности» // Собрание законодательства РФ. – 1996. – № 6. – Ст. 492,

4. Соколинская, Н.Э., Зиновьева, Е.А. Анализ готовности российских коммерческих банков к цифровизации экономики в условиях трансформации мирового рынка / Н.Э. Соколинская, Е.А. Зиновьева // Финансовые рынки и банки. – 2020. – № 4. – С. 50-56.

УДК 347

Пилипенко Е.В., студент
ФГАОУ ВО «Белгородский Государственный Национальный
Исследовательский Университет»
Белецкая А.А., научный руководитель,
старший преподаватель кафедры
«трудового и предпринимательского права»
ФГАОУ ВО «Белгородский Государственный Национальный
Исследовательский Университет»
Россия, Белгород

Проблемы защиты прав потребителей в дистанционной торговле

Аннотация

Представленное исследование направлено на установление особенностей дистанционной торговли в Российской Федерации. Основной акцент в статье сделан на выявлении проблем защиты прав потребителей, приобретающих товары на маркетплейсах и иных интернет-сервисах, используемых в качестве инструмента для интернет-торговли. В заключении формулируются предложения по устранению выявленных проблем.

Ключевые слова: предпринимательское право, предпринимательство, купля-продажа, дистанционная торговля, маркетплейс.

Problems of consumer protection in distance trading

Pilipenko E.V., student
Belgorod State National Research University
Beletskaya A.A., scientific supervisor
Senior Lecturer of the Department of Labor and Business Law
Belgorod State National Research University
Russia, Belgorod

Annotation

The presented research is aimed at establishing the features of distance trading in the Russian Federation. The main focus of the article is on identifying the problems of protecting the rights of consumers who purchase goods on marketplaces and other Internet services used as a tool for online commerce. In conclusion, proposals are formulated to eliminate the identified problems.

Key words: business law, entrepreneurship, purchase and sale, distance trading, marketplace.

В последние несколько лет происходит процесс активного развития и распространения информационно-телекоммуникационных технологий. Закономерным результатом развития данного процесса стало появление

новых инструментов осуществления предпринимательской деятельности, которые существенно расширяют возможности по систематическому извлечению прибыли. Дистанционная торговля, как один из таких инструментов, приобретает всё большую актуальность на всей территории Российской Федерации, позволяя предпринимателям заключать сделки с потребителями на расстоянии. Несмотря на данное неоспоримое преимущество, дистанционная торговля повлекла за собой и определённые негативные последствия, значительная часть из которых связана с возникновением проблем в области защиты прав потребителей, разрешение которых сегодня рассматривается в качестве одной из задач отечественного законодательства.

В современной России ключевую роль в организации интернет-торговли играют сервисы, именуемые «маркетплейсы». Данный термин не находит своего употребления в актах действующего законодательства, однако, активно используется не только в бытовой жизни граждан, но и в научно-исследовательских материалах. Закон Российской Федерации от 7 февраля 1992 г. № 2300-1 «О защите прав потребителей» в преамбуле содержит указание на такой термин, как «владелец агрегатора». По сути, владелец агрегатора и «маркетплейс», по своему содержанию, представляются абсолютно аналогичными и взаимозаменяемыми понятиями, за тем лишь исключением, что первая категория является правовой, а вторая, как уже было сказано, используется в различных областях человеческой жизни. Исходя из содержания указанного нормативно-правового акта следует, что под владельцем агрегатора понимается – индивидуальный предприниматель или юридическое лицо, во владении которых находится программное обеспечение, обладающее функциональными возможностями, позволяющими обеспечить потребителям доступ к ознакомлению с предложениями других субъектов предпринимательской деятельности, а также к заключению с ними гражданско-правовых сделок, преимущественно, купли-продажи розничных товаров¹.

К товарам, которые реализуются при помощи инструментом дистанционной торговли, предъявляются те же самые требования, что и к традиционным способам торговли. Несмотря на это, сама специфика дистанционной торговли предопределяет возникновение некоторых особенностей, среди которых особого внимания заслуживают:

- отсутствие у потребителя возможности ознакомиться с товаром посредством его личного осмотра (как правило, ознакомление осуществляется посредством изучения фотоснимков, а также описания, оставленного продавцом);

¹ Закон РФ от 07 февраля 1992 г. № 2300-1 (ред. от 08.08.2024) «О защите прав потребителей» // Собрание законодательства РФ. 1996. № 3. Ст. 140.

- увеличение времени выполнения сторонами своих обязательств (преимущественно увеличивается время выполнения обязательств со стороны продавца, так как товар, прежде чем попасть к покупателю, должен пройти определённое расстояние).

Указанные особенности актуальны только для ситуаций, которые предполагают, что потребитель обязуется оплатить товар до того момента, как он приобретёт возможность лично ознакомиться с его качеством и иными характеристиками, посредством визуального осмотра. В случае же, если указанная возможность предусматривается, то увеличению подвергается и срок исполнения обязательств со стороны покупателя, которое также обусловлен временем доставки товара².

Порядок, предполагающий оплату товара до его получения покупателем, на практике вызывает наибольшее количество проблем. Так, покупатель может получить товар ненадлежащего качества, который, в соответствии с действующим законодательством, может быть возвращён обратно продавцу с целью замены или получения денежных средств, уплаченных за его покупку. Осуществить подобные действия не всегда представляется возможным, что, по большей части, является следствием недобросовестного выполнения своих обязательств со стороны субъектов предпринимательства, которые отказывают в удовлетворении требований потребителей по замене товара или возвращению оплаты. Именно по этой причине, возрастает количество судебных тяжб по вопросам защиты прав потребителей.

Н.И. Черноштанова указывает на то, что сам факт существования таких проблем обусловлен отсутствием предупредительных мер, которые могли бы позволить не допустить размещения на маркетплейсах и иных интернет-ресурсах карточек товаров, содержащих недостоверную информацию. Автор указывает, что в отношении владельцев агрегаторов распространяются только требования, которые указывают на необходимость подтверждения сведений о лицах, размещающих свои предложения на маркетплейсе. Ответственность за описание товара, в свою очередь, в полном объёме возлагается на самого продавца³.

Согласимся с Н.И. Черноштановым. Действительно, на текущий момент времени не существует каких-либо правовых инструментов, которые возлагали бы на владельцев агрегаторов обязанность по надлежащей проверке информации о товарах, которые реализуются на маркетплейсе. Подобная ситуация, как нам кажется, помимо уже отмеченной, провоцирует возникновение ещё одной проблемы, связанной с защитой прав потребителей. Так, потребители, ранее уже обращавшиеся за получением необходимых услуг

² Косников К.Ю. Проблемы защиты прав потребителей в условиях дистанционной торговли через маркетплейсы // Наука через призму времени. 2024. № 6. С. 36.

³ Черноштанова Н.И. Проблема защиты прав потребителей при дистанционной торговле в сети «Интернет» // Интернаука. 2023. № 23-4. С. 20.

к конкретному маркетплейсу, ввиду сформировавшегося у них мнения о его репутации, могут быть введены в заблуждение относительно того, что каждый продавец на данном ресурсе выполняет свои обязанности по предоставлению информации о товаре в полном объёме добросовестно. Избежать подобные проблемы возможно только при условии, если на владельцев агрегаторов также будут возлагаться обязательства по надлежащему контролю за деятельностью продавцов.

Д.А. Солдатова делает указание на ещё один комплекс проблем, которые связаны с хранением персональных данных потребителей. Автор указывает, что сегодня дистанционная торговля, равно как и иные инструменты интернет-предпринимательства, не редко используется в противоправных целях, связанных с распространением персональных данных потребителей, путём их продажи злоумышленникам или публикации в открытых источниках информации⁴.

Высказанный Д.А. Солдатовой тезис подтверждается статистическими сведениями, которые указывают на то, что в последние годы в Российской Федерации наблюдается стремительный рост количества утечек персональных данных, которые вызваны несовершенством отдельных видов программного обеспечения, которыми пользуются граждане, а также недобросовестными действиями отдельных субъектов общественных отношений. Только за 2024 год количество персональных данных, получивших незаконное распространение, практически достигло значения в один миллиард единиц⁵. Как уже было сказано, использование гражданами сервисов и инструментов дистанционной торговли является одной из причин таких утечек. Так, к примеру, в июле 2019 года произошёл факт утечки персональных данных более чем 400 тысяч клиентов маркетплейса «Ozon», последствия которой были своевременно устранены самим владельцем агрегатора⁶.

Последняя проблема, на которую хотелось бы обратить внимание, связана с заключением гражданско-правовых сделок в ходе дистанционной торговли. Так, как отмечает Т.И. Свиридонова, сегодня на законодательном уровне отсутствуют какие-либо нормы, регулирующие правила составления типового договора розничной купли-продажи в информационно-телекоммуникационной сети Интернет. Подобное упущение приводит к тому, что сами владельцы агрегатора определяют, какие именно условия

⁴ Солдатова Д.А. Проблемы защиты прав потребителей при дистанционной торговле // Проблемы правоохранительной деятельности на современном этапе. 2022. № 1. С. 401.

⁵ В России в первом полугодии утекло почти 1 млрд персональных данных // InfoWatch: сайт. URL: <https://www.infowatch.ru/company/presscenter/news/v-rossii-v-pervom-polugodii-uteklo-pochti-odin-milliard-personalnykh-dannykh> (дата обращения: 20.11.2024).

⁶ Роскомнадзор: утечка личных данных из Ozon // Федеральная служба по надзору в сфере связи, информационных технологий и массовых коммуникаций: официальный сайт. URL: <https://old.rkn.gov.ru/press/publications/news68558.htm> (дата обращения: 20.11.2024).

необходимо включить в такой договор. В некоторых случаях, условия договоры могут вступать в прямое противоречие с предписаниями действующего законодательства⁷.

Таким образом, нормативно-правовое регулирование дистанционной торговли в Российской Федерации связывается с большим количеством различных проблем, которые могут быть разрешены посредством осуществления следующих действий:

- закрепление за владельцами агрегаторов обязанности по контролю за информацией о товарах, предложение о продаже которых публикуются на их ресурсах, наделение их ответственностью за невыполнение данного обязательства;

- усиление мер юридической ответственности в отношении владельцев агрегаторов за деяния, связанные с утечкой персональных данных потребителей в ситуации, если она вызвана несовершенством программного обеспечения, а также ненадлежащим контролем (со стороны владельцев агрегаторов) за деятельностью индивидуальных предпринимателей и юридических лиц, использующих маркетплейс или иной ресурс для заключения договоров купли-продажи;

- закрепление на уровне ГК РФ правил, регламентирующих минимальный перечень сведений, которые потребитель должен получать при заключении договора купли-продажи в сети Интернет, в том числе, об особенностях самого этого договора.

Библиографический список:

1. Закон РФ от 07 февраля 1992 г. № 2300-1 (ред. от 08.08.2024) «О защите прав потребителей» // Собрание законодательства РФ. – 1996. – № 3. – Ст. 140.
2. Косников, К.Ю. Проблемы защиты прав потребителей в условиях дистанционной торговли через маркетплейсы / К.Ю. Косников // Наука через призму времени. – 2024. – № 6. – С. 36-38.
3. Свиридонова, Т.И. Проблемы защиты прав потребителей при дистанционной торговле / Т.И. Свиридонова // Современные тенденции развития частного права, исполнительного производства и способов юридической защиты. – 2021. – № 1. – С. 81-86.
4. Солдатова, Д.А. Проблемы защиты прав потребителей при дистанционной торговле / Д.А. Солдатова // Проблемы правоохранительной деятельности на современном этапе. – 2022. – № 1. – С. 401-405.

⁷ Свиридонова Т.И. Проблемы защиты прав потребителей при дистанционной торговле // Современные тенденции развития частного права, исполнительного производства и способов юридической защиты. 2021. № 1. С. 81.

5. Черноштанова, Н.И. Проблема защиты прав потребителей при дистанционной торговле в сети «Интернет» / Н.И. Черноштанова // Интернаука. – 2023. – № 23-4. – С. 20-22.

6. В России в первом полугодии утекло почти 1 млрд персональных данных // InfoWatch: сайт. – URL: <https://www.infowatch.ru/company/presscenter/news/v-rossii-v-pervom-polugodii-uteklo-pochti-odin-milliard-personalnykh-dannykh> (дата обращения: 20.11.2024).

7. Роскомнадзор: утечка личных данных из Ozon // Федеральная служба по надзору в сфере связи, информационных технологий и массовых коммуникаций: официальный сайт. – URL: <https://old.rkn.gov.ru/press/publications/news68558.htm> (дата обращения: 20.11.2024).

УДК 336.711

*Пилипенко Е.В., студент
ФГАОУ ВО «Белгородский Государственный Национальный
Исследовательский Университет»
Белецкая А.А., научный руководитель,
старший преподаватель кафедры
«трудового и предпринимательского права»
ФГАОУ ВО «Белгородский Государственный Национальный
Исследовательский Университет»
Россия, Белгород*

Сравнительный анализ банковской системы РФ и США

Аннотация

Статья направлена на проведение сравнительной характеристики банковских систем Российской Федерации и Соединённых Штатов Америки, с целью выявления в них схожих и различающихся признаков. Авторами проводится анализ позиций представителей научного сообщества по отдельным вопросам, связанным с отличиями в функционировании и организации банковских систем. Исследуются статистические данные на предмет установления динамики развития банковских систем, определяются причины выявленных изменений.

Ключевые слова: банковское право, сравнительная характеристика, банковская система, банк, кредитная организация.

Comparative analysis of the banking system of the Russian Federation and the USA

*Pilipenko E.V., student
Belgorod State National Research University
Beletskaya A.A., scientific supervisor
Senior Lecturer of the Department of Labor and Business Law
Belgorod State National Research University
Russia, Belgorod*

Annotation

The article is aimed at conducting a comparative characteristic of the banking systems of the Russian Federation and the United States of America, in order to identify similar and different features in them. The authors analyze the positions of representatives of the scientific community on certain issues related to differences in the functioning and organization of banking systems. Statistical data are examined to establish the dynamics of the development of banking systems, and the causes of the identified changes are determined.

Key words: banking law, comparative characteristics, banking system, bank, credit institution.

В государствах с рыночной моделью экономики построение развитой банковской системы следует рассматривать в качестве одной из наиболее приоритетных задач. Банки и кредитные организации, которые, в совокупности с органами центрального банка, и представляют собой банковскую систему, сегодня выступают в качестве важнейшего посредника, позволяющего обеспечить доступ к финансовому капиталу для субъектов общественных отношений. Российская Федерация перешла на построение рыночной экономики только в конце прошлого столетия. Именно по этой причине, сравнительная характеристика отечественной банковской системы с банковскими системами других государств, значительно более продолжительный период времени использующих рыночную экономическую формацию, выступает актуальным направлением исследовательской деятельности. Соединённые Штаты Америки, как одно из самых экономически эффективных и развитых государств, следует рассматривать в качестве наиболее рационального объекта такой сравнительной характеристики.

Итак, в Российской Федерации на сегодняшний день действует банковская система, структура которой обладает двухуровневым характером. Первый уровень представлен в виде Центрального банка Российской Федерации. На втором уровне располагаются все коммерческие банки, кредитные организации, их филиалы, а также иные организации, осуществляющие банковскую деятельность.

В США, во главе всей банковской системы также находится государственный орган – федеральная резервная система. Данный орган обладает несколькими структурными подразделениями, каждый из которых выполняет набор определённых регуляторных и управленческих функций, необходимых для поддержания стабильности банковской системы в целом, повышения её эффективности, а также выполнения иных задач. На других уровнях в США располагаются все коммерческие банки и иные кредитные организации, а также иные учреждения и юридические лица, осуществляющие соответствующий вид деятельности.

Состав банков и иных кредитных организаций в обоих государствах существенным образом отличается. Так, в Соединённых Штатах Америки, помимо коммерческих, также выделяются инвестиционные, взаимно-сберегательные и иные банки. В Российской Федерации подобная классификация отсутствует. Субъекты банковской системы второго уровня обладают универсальным характером, т.е. наделяются законодательством возможностью осуществлять широкий круг функций без каких-либо ограничений, связанных с принадлежностью к конкретной группе кредитных организаций.

В качестве ещё одного отличия также следует отметить то, что в США на текущий момент действует ограниченная сеть филиалов кредитных организаций. В Российской Федерации, несмотря на меньшее количество коммерческих банков, наоборот, большое распространение получили филиалы, представительства и т.п.⁸.

Р.А. Беспалов в своей работе указывает на то, что в обоих государствах контролирующие органы используют схожие по своему характеру регуляторные инструменты, которые позволяют не допустить возникновения кризисных ситуаций и иных проблем. К числу таких инструментов автор относит:

- 1) внесение изменений в учётную ставку;
- 2) проведение операций на открытом рынке;
- 3) внесение изменений в нормы обязательных резервов⁹.

Таким образом, можно заметить сходство между двумя сравниваемыми банковскими системами, которое заключается в том, что государство, в лице специальных органов, оказывает прямое влияние на деятельность коммерческих банков и иных кредитных организаций. Цели такого влияния также обладают достаточно схожим характером, равно как и функции ЦБ и ФРС.

В тоже время, отдельные аспекты организации деятельности указанных органов обладают существенными отличиями. Так, Центральный банк Российской Федерации осуществляет свою деятельность за счёт имущества, которое находится в федеральной собственности. ФРС обладает значительно большей независимостью, так как капитал данного органа формируется за счёт частных вложений. Помимо этого, также следует отметить, что ЦБ РФ наделён широким кругом полномочий, которые характерны не только для органов исполнительной, но и законодательной власти.

А.В. Воробьёва утверждает, что в качестве основного отличия банковских систем России и США следует рассматривать их размеры. Автор также отмечает, что в обоих государствах в последнее десятилетие происходит процесс сокращения количества участников банковской системы. Несмотря на то, что сам факт такого сокращения можно рассматривать в качестве сходства рассматриваемых систем, причины осуществления данного процесса существенным образом отличаются. Так, в США, по большей части, сокращение происходит за счёт слияния мелких банков с более крупными. Подобные действия позволяют повысить уровень рентабельности банков и иных кредитных организаций. В Российской Федерации наблюдается обратная ситуация, которая характеризуется высоким процентом банкротства

⁸ Егорова А.А. Сравнительный анализ банковской системы РФ и США // Международный студенческий вестник. 2021. № 2. С. 150.

⁹ Беспалов Р.А. Сравнительный анализ банковских систем и внедрение цифровых технологий на российский рынок // Тенденции и перспективы развития банковской системы в современных экономических условиях. 2020. № 1. С. 106.

указанных субъектов. Таким образом, в нашем государстве банки не остаются на рынке, в отличие от США, а полностью прекращают свою деятельность¹⁰.

Слова А.В. Воробьевой находят своё подтверждение в материалах официальной статистики Центрального банка Российской Федерации. Так, не считая филиалов, представительств и т.п., всего на территории России к ноябрю 2024 года функционирует 355 банков и иных кредитных организаций. Для сравнения, аналогичные показатели на период ноября 2019 года равнялись значению в 454. Таким образом, за 5 лет количество банков и иных кредитных организаций в нашей стране сократилось на 27,89%¹¹.

Количество банков и иных кредитных организаций также существенным образом отличается. Так, в Соединённых Штатах Америки в 2024 году насчитывается более 4000 кредитных организаций. В Российской Федерации, как уже было сказано выше, аналогичные показатели равняются значению в 355.¹²

Подобная разница объясняется уровнем развития банковской системы, а также сроком её существования. В начале исследования была сделана оговорка о том, что само по себе построение банковской системы, необходимой для функционирования рыночной экономики, в России началось только в конце прошлого столетия. За такой непродолжительный срок была проделана большая работа, которая позволила не только создать значительное число кредитных организаций, но и обеспечить стабильность деятельности многих из них, в особенности, крупных субъектов банковского сектора. Именно по этой причине, обозначенные количественные отличия следует рассматривать в качестве факта, указывающего на то, что банковская система в России находится в процессе своего активного развития, тогда как банковская система США, существующая продолжительный промежуток времени, окончательно сформировалась.

Таким образом, в заключении можно сделать вывод о том, что банковские системы Российской Федерации и Соединённых Штатов Америки характеризуются наличием существенного количества отличий. По сути, единственным сходством между банковскими системами является только факт государственного вмешательства в деятельность субъектов банковского сектора, которое осуществляется с целью недопущения кризисных ситуаций и выполнения иных регуляторных функций. Однако, даже здесь можно обнаружить отличие, выражающееся в том, что регуляторный орган США наделён существенно большей независимостью, нежели ЦБ РФ.

¹⁰ Воробьева А.В. Сравнительный анализ банковских систем в РФ и США // Синергия наук. 2019. № 31. С. 429.

¹¹ Количественные характеристики банковского сектора Российской Федерации // Банк России: официальный сайт. URL: https://www.cbr.ru/statistics/bank_sector/lic/ (дата обращения: 20.11.2024).

¹² Largest U.S. Banks by Asset Size (2024) // MX: сайт. URL: <https://www.mx.com/blog/biggest-banks-by-asset-size-united-states/> (дата обращения: 20.11.2024).

В качестве ещё одной схожей черты следует рассматривать сокращение количества кредитных организаций, которое в двух государствах происходит в силу различных причин: нестабильность банковской системы и распространение практики банкротства кредитных организаций; слияние кредитных организаций, с целью повышения рентабельности деятельности, в Соединённых Штатах Америки.

Библиографический список:

1. Беспалов, Р.А. Сравнительный анализ банковских систем и внедрение цифровых технологий на российский рынок / Р.А. Беспалов // Тенденции и перспективы развития банковской системы в современных экономических условиях. – 2020. – № 1. – С. 106-111.
2. Воробьева, А.В. Сравнительный анализ банковских систем в РФ и США / А.В. Воробьева // Синергия наук. – 2019. – № 31. – С. 429-436.
3. Егорова, А.А. Сравнительный анализ банковской системы РФ и США / А.А. Егорова // Международный студенческий вестник. – 2021. – № 2. – С. 150-155.
4. Количественные характеристики банковского сектора Российской Федерации // Банк России: официальный сайт. – URL: https://www.cbr.ru/statistics/bank_sector/lic/ (дата обращения: 20.11.2024).
5. Largest U.S. Banks by Asset Size (2024) // MX: сайт. – URL: <https://www.mx.com/blog/biggest-banks-by-asset-size-united-states/> (дата обращения: 20.11.2024).

УДК 338

*Гавриленко К.В., студентка юридического института
Сороколетова М. А., старший преподаватель
ФГАО ВО «Белгородский государственный национальный
исследовательский университет»
Россия, Белгород*

Становление и развитие экологического права в России

Аннотация. В данной статье рассматриваются основные этапы становления и развития экологического права в России как самостоятельной отрасли права. Особое внимание уделяется историческим предпосылкам формирования экологического законодательства, начиная с дореволюционной Россией и заканчивая современным этапом. Анализируются ключевые нормативно-правовые акты, которые регулируют охрану окружающей среды, отдельно акцентируется внимание на влияние органов государственной власти на развитие экологического права. В статье подчеркивается значимость дальнейшего развития и совершенствования законодательства для обеспечения стабильного развития и поддержания экологической безопасности страны.

Ключевые слова. Экологическое право, природоохранное законодательство, экологическая безопасность, охрана окружающей среды, регулирование экологических отношений, развитие и становление права.

Formation and development of environmental law in Russia

*Gavrilenko K.V., law student
Sorokoletova M. A., Senior Lecturer
Belgorod State University (BSU)
Belgorod, Russia*

Annotation. This article examines the main stages of the formation and development of environmental law in Russia as an independent branch of law. Particular attention is paid to the historical prerequisites for the formation of environmental legislation, starting with pre-revolutionary Russia and ending with the modern stage. Key regulatory legal acts that regulate environmental protection are analyzed, with special emphasis on the influence of government bodies on the development of environmental law. The article emphasizes the importance of further development and improvement of legislation to ensure stable development and maintenance of environmental safety in the country.

Key words. Environmental law, nature protection legislation, environmental safety, environmental protection, regulation of environmental relations, development and formation of law.

Охрана окружающей среды сегодня является одной из ключевых задач, стоящих перед человечеством. Активное развитие научно-технического прогресса и нарастающее влияние человека на природу привели к серьезному обострению экологической ситуации. Среди наиболее значимых проблем можно выделить истощение природных ресурсов, загрязнение экосистем, а также ухудшение как физического, так и морального состояния здоровья населения. Большая часть данных аспектов на протяжении длительного времени регулируется экологическим законодательством. Следовательно, чтобы повысить эффективность решения данной проблемы, нужно изучить историю развития природоохранной деятельности нашего государства.

Определения экологического права представим на рисунке 1.



Рис.2. Определения экологического права в России [5]

Экологическое право в России представлено богатой историей становления и развития, которая отражает эволюцию общественных отношений, связанных с охраной окружающей среды и природопользованием. Экологическое право начало развиваться еще с дореволюционного периода, на этапе принятия первых законов о защите природных ресурсов, но основной этап формирования экологического права приходится на советский и постсоветский периоды.

Современные исследователи выделяют следующие этапы развития российского экологического законодательства (рис.2).

Первый этап (начальный), который можно назвать консервационным, охватывает конец XIX века и первую половину XX века. В этот период под охраной природы понимали не охрану окружающей природной среды в целом, а охрану редких и исчезающих видов животных и растений.

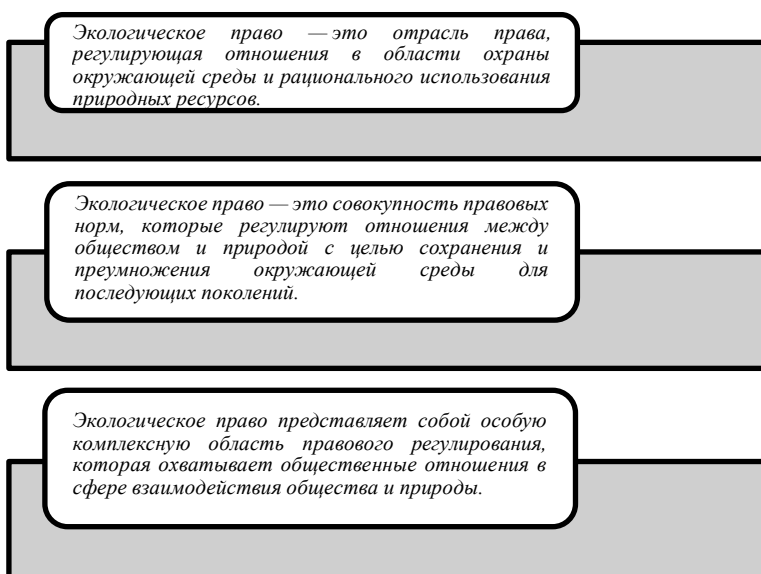
Второй этап – от середины XX века до восьмидесятых годов XX века – характеризуется значительным расширением самого понимания охраны природы, под которой в этот период понимается не только и не столько охрана исчезающих видов животных и растений, а охрана всех природных ресурсов как таковых. В данный период (1957–1963 гг.) в тогдашних союзных республиках, в том числе и в Российской Федерации, были приняты законы об охране природы.

Третий этап – примерно с начала восьмидесятых годов XX века и по настоящее время – характеризуется всеохватывающим пониманием охраны окружающей природной среды, а не только природных ресурсов.

Рис.2. Этапы развития российского права [4]

Вопросы экологической безопасности с каждым годом становятся всё более значимыми, поскольку быстрое развитие технологий и промышленности оказывает негативное влияние на состояние окружающей среды. В связи с этим в разных странах, включая Российскую Федерацию, были созданы правовые механизмы, направленные на регулирование отношений, связанных с охраной природы и обеспечением экологической стабильности.

Первые шаги к созданию правового регулирования охраны природы были сделаны в Российской империи. Важным этапом стало принятие Лесного устава 1802 года, который устанавливал правила использования лесных ресурсов. Кроме того, в XIX веке начали появляться нормативные акты, направленные на охрану отдельных видов животных и растений, а также на предотвращение загрязнения водоемов [2].

После Октябрьской революции 1917 года новое советское государство уделило особое внимание охране природы. В 1920-х годах был принят ряд декретов и постановлений, направленных на сохранение природных ресурсов и защиту окружающей среды.

В последующие годы советское правительство продолжало развивать систему экологического законодательства. Были созданы специализированные органы управления природными ресурсами, такие как Главное управление охотничьего хозяйства при Совете Министров СССР и Государственный комитет по охране природы.

Распад Советского Союза стал отправной точкой для масштабного пересмотра системы экологического регулирования. В первые годы 1990-х была принята Конституция Российской Федерации, которая официально закрепила за гражданами право жить в условиях благоприятной окружающей среды. В дальнейшем было разработано и принято множество законов, регулирующих различные аспекты экологической деятельности.

Одним из важнейших законодательных актов стала Федеральная программа «Экологическая безопасность России», принятая в 1994 году. Она заложила основы для создания современной системы экологического контроля и мониторинга. В рамках этой программы были разработаны и внедрены новые стандарты качества окружающей среды, а также механизмы компенсации ущерба, причиненного природе [3].

На современном этапе экологическое право продолжает развиваться. Одной из приоритетных задач является интеграция международных стандартов в российское законодательство. Россия активно участвует в международных соглашениях по охране окружающей среды и климату, таких как Киотский протокол и Парижское соглашение [4].

Также большое внимание уделяется развитию механизмов государственно-частного партнерства в сфере экологии. Это позволяет привлекать частные инвестиции в проекты по охране и восстановлению природных ресурсов.

Итак, в России экологическое право является относительно молодой правовой отраслью, зародившейся лишь к концу XX века. Короткий срок ее существования обуславливает необходимость регулярного обновления и адаптации законодательных норм, регулирующих эту сферу, поскольку экологическое право продолжает активно развиваться.

На конституционном уровне закреплены права граждан на благоприятную окружающую среду. В частности, Конституция Российской Федерации гласит: «Каждый имеет право на благоприятную окружающую среду, достоверную информацию о ее состоянии и на возмещение ущерба, причиненного его здоровью или имуществу экологическим правонарушением» [1].

Формирование экологического права началось еще в конце XIX века, однако его активное развитие стало возможным только в конце XX столетия. Сегодня в Российской Федерации функционирует достаточно развитая система нормативно-правового регулирования охраны окружающей среды. Законодательство регулярно обновляется и дополняется, что позволяет оперативно реагировать на новые экологические вызовы.

Несмотря на достигнутый прогресс, остаются определенные проблемы в правовом регулировании данной области, которые снижают эффективность применения некоторых норм. Адаптация законодательства к изменяющимся условиям общественной жизни и международным стандартам остается одной из ключевых задач развития экологического права в стране.

Библиографический список:

1. Конституция Российской Федерации (принята всенародным голосованием 12.12.1993 с изменениями, одобренными в ходе общероссийского голосования 01.07.2020) // Официальный текст Конституции РФ с внесенными поправками от 14.03.2020 опубликован на Официальном интернет-портале правовой информации.
2. Федеральный закон от 10 января 2002 г. № 7-ФЗ (ред. от 26.03.2022) «Об охране окружающей среды» (с изм. и доп., вступ. в силу с 01.09.2022) // Собрание законодательства РФ. – 2002. – № 2. – Ст. 133.
3. Гиззатуллин Р.Х. Экологическое право, как комплексная отрасль российского права / Р.Х. Гиззатуллин // Международный журнал гуманитарных и естественных наук. – 2023. – № 1. – С. 32-40.
4. Кайль Е.В. История становления экологического права России / Е.В. Кайль // Ученые записки Крымского федерального университета имени В.И. Вернадского. Юридические науки. – 2024. – № 3. – С. 763-770.
5. Коробова А.П. Экологические права граждан Российской Федерации / А.П. Коробова // International Journal of Humanities and Natural Sciences. – 2023. – № 1. – С. 181-190.

УДК 314.15

Бастрикова Д.Д., студент
Петренко Е.Г., к.ю.н., доцент кафедры государственного и международного
права
ФГБОУ ВО «Кубанский государственный аграрный университет имени И.Т.
Трубилина»
Краснодар, Россия

Участие Президента в демографической политике РФ

Аннотация: В данной статье рассматривается роль Президента РФ в формировании и реализации демографической политики страны. Анализируется соотношение основных направлений демографической политики РФ с принимаемыми мерами. В статье освещаются отдельные нормативные правовые акты, изданные Президентом РФ, направленные на решение демографических проблем. Авторами подчеркивается важность активного участия Президента РФ в демографической политике как одного из приоритетных направлений государственной политики.

Ключевые слова: демографическая политика, Президент РФ, семья, рождаемость, ребенок.

The President's participation in the demographic policy of the Russian Federation

Bastrikova D.D., student
Petrenko E.G., Candidate of Law, Associate Professor of the Department of
State and International Law
Kuban State Agrarian University named after I.T. Trublin
Krasnodar, Russia

Abstract: This article examines the role of the President of the Russian Federation in shaping and implementing the country's demographic policy. The correlation of the main directions of demographic policy of the Russian Federation with the measures taken is analyzed. The article highlights certain regulatory legal acts issued by the President of the Russian Federation aimed at solving demographic problems. The authors emphasize the importance of the active participation of the President of the Russian Federation in demographic policy as one of the priorities of state policy.

Keywords: demographic policy, the President of the Russian Federation, family, fertility, child.

Демографические проблемы в России являются одними из наиболее важных, сложных в современный период. Именно они определяют дальнейшее развитие страны на последующие годы, оказывают значительное

влияние на экономику и социальную стабильность страны. К ним относятся - низкая рождаемость и доходы, старение населения, смертность.

О высоком уровне смертности говорят данные Федеральной службы статистики. Так, по ее данным в первой половине 2024 года естественная убыль населения достигла 321,5 тыс. человек. В первом полугодии количество смертей увеличилось до 921,1 тысячи по сравнению с 888,7 тысячами в 2023 году. Количество рождений сократилось до 599,6 тысяч (в первой половине 2023 года этот показатель составлял 616,2 тысячи), число браков уменьшилось, так же как и количество разводов [1].

Для преодоления этих проблем необходима грамотная демографическая политика, которая является одним из ключевых направлений внутренней политики для любого государства, нацеленной на обеспечение устойчивого развития страны. Согласно положениям Конституции РФ (статья 71-72) улучшение демографической ситуации в стране относится к полномочиям как федеральных органов власти, так и субъектов.

Важную роль в формировании и реализации этой политики занимает Президент Российской Федерации. Именно он определяет стратегические направления демографической политики, формулирует цели, задачи и приоритеты. В Послании Федеральному собранию 2024 года Президент обозначил ряд вопросов, требующих безотлагательного решения: сокращение уровня бедности (снижение доли малоимущих граждан до 7 % к 2030 году) и формирование позитивного образа многодетной семьи как нормы в Российской Федерации [12].

Также составной частью демографической политики является государственная политика в сфере семьи, материнства и детства, которая представляет собой комплекс мер, направленных на поддержку и защиту семьи как основного института общества. Данное направление внутренней политики реализуется с помощью обширной системы защиты прав и интересов семьи, а также социальной поддержки семей. В соответствии с Указом Президента РФ от 02.07.2021 № 400 «О Стратегии национальной безопасности Российской Федерации», поддержка семьи, материнства, отцовства и детства, а также воспитание детей, их духовное, нравственное, интеллектуальное и физическое развитие имеют приоритетное значение [11].

Немаловажным документом является Указ Президента Российской Федерации от 14 мая 1996 года № 712 «Об основных направлениях государственной семейной политики». Он принят для формирования целей семейной политики в современных социально-экономических условиях и является основой для последующих мер, направленных на поддержку российских семей [5].

Важное значение имеет Указ Президента Российской Федерации от 09.10.2007 № 1351 «Об утверждении концепции демографической политики Российской Федерации на период до 2025 года». В нем подчеркивается, что в настоящее время в России наблюдается низкая рождаемость и высокая

смертность, что связано с низким уровнем доходов у многих семей, неудовлетворительными жилищными условиями, изменением структуры семьи (малодетность, увеличение количества неполных семей) и высокой частотой аборт [6].

Для решения этой проблемы в данном нормативном правовом акте были предложены следующие способы:

1. Развитие системы выплат пособий при рождении и воспитании детей.

Меры государственной поддержки в этой области включают пособия при рождении ребенка, по беременности и другие денежные выплаты. Кроме того, Президент РФ подписал Федеральный закон от 13.07.2024 № 179-ФЗ «О ежегодной семейной выплате гражданам Российской Федерации, имеющим двух и более детей», который предусматривает выплаты для работающих граждан, имеющих двух и более детей [7].

2. Повышение эффективности мер поддержки семей с детьми со стороны государства, включая материнский капитал.

С 1 января 2007 года действует государственная программа поддержки семей, известная как материнский капитал. А с 1 января 2020 года материнский капитал также доступен при рождении первого ребёнка. Эта программа продлится до 31 декабря 2026 года. Семьи могут использовать выделенные средства на различные цели, такие как образование детей, улучшение жилищных условий и социальная адаптация детей-инвалидов.

3. Введение дополнительных мер поддержки для неполных семей с детьми и многодетных семей с низким уровнем дохода.

С целью поддержки семей с детьми и улучшение их материального положения существуют ежемесячные выплаты для детей в возрасте от 8 до 17 лет, которые растут в малоимущих семьях. Однако, выплата единого пособия распространяется только на граждан с детьми до 17 лет. Это противоречит определению понятия «ребёнок» [4] и несправедливо лишает семьи государственной поддержки, даже если ребёнок учится в образовательной организации.

Для решения этой проблемы на региональном уровне принимаются нормативные правовые акты. Например, в Республике Карелия с 1 января 2023 года введена ежемесячная выплата на ребенка от 17 до 18 лет. Семьи, имеющие ребенка в возрасте от 17 до 18 лет, который учится в общеобразовательном учреждении, могут претендовать на эту выплату, если их среднедушевой доход не выше прожиточного минимума в Карелии.

4. Расширение доступа к жилью для семей с детьми.

В России в настоящее время функционирует несколько государственных программ, помогающих гражданам приобретать жилье.

Например, существует программа «Семейная ипотека», в рамках которой семьи с детьми-инвалидами могут воспользоваться льготным кредитом до 31 декабря 2027 года. Также реализуются другие льготные ипотеки, благодаря которым ипотечные платежи значительно снижаются, что

делает покупку жилья более доступным для многих семей, стимулирует экономический рост и улучшает жилищные условия населения с детьми.

По нашему мнению, наличие собственного жилья является одним из ключевых факторов, стимулирующих рождение детей. В настоящее время молодым семьям доступны специальные программы и социальные выплаты для решения жилищных проблем, однако наличие определенного количества детей является необходимым условием.

Указ Президента Российской Федерации от 29 мая 2017 года № 240 «Об объявлении в Российской Федерации Десятилетия детства» представляет интерес и требует внимания [3]. Этот документ послужил основой для разработки федеральных и региональных планов мероприятий, запланированных на период с 2018 по 2027 годы.

Более того, Президент РФ в целях стимулирования государственной политики в области защиты семьи и сохранения традиционных семейных ценностей издал Указ от 22.11.2023 № 875 «О проведении в Российской Федерации Года семьи». План мероприятий направлен на решение основных демографических задач, таких как создание благоприятных условий для рождения первенцев в молодых семьях, улучшение репродуктивного здоровья, поддержка многодетных семей, формирование позитивного отношения к многодетности [9]. В течение 2024 года Минтруд совместно с регионами разработают Стратегию по развитию демографической и семейной политики до 2030 г. Данный нормативный правовой акт будет заменять Концепцию государственной семейной политики и Концепцию демографической политики до 2025 года.

Основными целями данного нормативно-правового акта являются увеличение финансирования программ, направленных на помощь семьям, включая материнский капитал и другие социальные выплаты, организация мероприятий, способствующих укреплению семейных традиций и отношений.

В последнее время всё чаще говорят о необходимости продолжать работу над реализацией семейной политики для улучшения демографической ситуации. Различные ведомства занимаются семейной политикой, что снижает общую эффективность системы. В связи с этим предлагается передать полномочия по поддержке и защите семьи одному органу. Например, В.И. Матвиенко, председатель Совета Федерации, предложила передать функции разработки и реализации семейной политики Министерству труда и социальной защиты РФ, переименовав его в Министерство труда, социальной и семейной политики. Этот государственный орган будет отвечать за сбор и анализ дополнительных демографических данных, необходимых для комплексной разработки семейной политики, а также за предоставление социальных гарантий семьям с детьми и создание благоприятных условий для развития молодёжи.

Вопросы семейной политики в России находятся в ведении как федеральных, так и региональных властей по ряду причин:

многонациональный характер страны, необходимость учета местных условий. Такой подход позволяет создавать более эффективные и адаптивные механизмы поддержки семей, что является ключевым фактором для устойчивого развития общества. Президент РФ тесно сотрудничает с регионами для обеспечения реализации демографической политики на местах. Региональные власти получают рекомендации и поддержку при разработке собственных программ с учётом местных условий. Такое взаимодействие позволяет принимать во внимание особенности каждого региона и более успешно решать демографические проблемы.

1 февраля 2024 года был утвержден Региональный план мероприятий по проведению Года семьи в Краснодарском крае. В рамках него проводятся круглые столы, которые затрагивают актуальные вопросы демографической и семейной политики; краевые торжественные мероприятия к праздникам; проведение конференции по вопросам защиты, укрепления традиционных духовно-нравственных ценностей; оказывается поддержка общественным организациям, которые работают над укреплением института семьи и формируют в обществе положительный образ многодетных семей; проводятся мероприятия по охране здоровья граждан репродуктивного возраста, семей с детьми, а именно психологические тренинги, тематические занятия, конкурсы, брифинги, лекции и беседы.

В соответствии с Законом Краснодарского края от 22 февраля 2005 года № 836-КЗ «О социальной поддержке многодетных семей в Краснодарском крае», многодетные семьи получают ежегодную финансовую поддержку на каждого ребёнка, им компенсируют 30 % стоимости услуг ЖКХ, а детям из многодетных семей, учащимся в общеобразовательных учреждениях, предоставляют бесплатный проезд на городском транспорте [10].

С 1 января 2023 года граждане, чьи дети родились до 31 декабря 2022 года, сохраняют право на получение ежемесячной денежной выплаты при рождении третьего ребёнка или последующих детей в соответствии с законом Краснодарского края № 3950-КЗ от 21 декабря 2018 года «О ежемесячной денежной выплате нуждающимся в поддержке семьям при рождении третьего ребёнка или последующих детей» [8].

В Краснодарском крае также действует приказ Министерства труда и социального развития от 25 декабря 2023 года № 2285 «Об оказании государственной социальной помощи на основе социального контракта». В соответствии с данным нормативным актом, малоимущие семьи с среднедушевым доходом ниже прожиточного минимума для семьи в Краснодарском крае могут получить помощь для улучшения своего финансового положения. Выделяемые средства могут быть использованы для приобретения предметов первой необходимости, для удовлетворения потребностей семей в услугах и товарах дошкольного и школьного образования. Таким образом, малоимущим семьям с детьми предоставляется

возможность получения финансовых средств для преодоления тяжелого материального положения.

Также следует отметить, что одной из наиболее значимых демографических проблем является ухудшение состояния здоровья населения. Причины много: неблагоприятная экологическая ситуация, увеличение числа опасных производств в черте города, распространение электронных сигарет среди молодёжи, рост количества людей с алкогольной, табачной и наркотической зависимостями. В результате растёт число граждан с ограниченными возможностями здоровья, которые получили их с рождения. Для решения этой проблемы необходимо сократить количество опасных производств на территории муниципальных образований, построить и модернизировать очистные сооружения, внедрить экологически чистые технологии, очищать водные объекты, предназначенные для питья и бытовых нужд, ограничить продажу алкоголя и сигарет, а также пропагандировать здоровый образ жизни.

Таким образом, исходя из вышеизложенного, в условиях современных проблем, таких как низкая рождаемость и старение населения, президентские инициативы становятся важным инструментом для стимулирования позитивных изменений. Эффективность этих мер во многом зависит от комплексного подхода, включающего поддержку семей, развитие социальной инфраструктуры и поддержание здоровья населения. Президент Российской Федерации играет ключевую роль в демографической политике страны. Он не только формирует стратегические направления, но и инициирует конкретные меры, направленные на улучшение демографической ситуации.

Библиографический список:

1. Естественное движение населения в разрезе субъектов Российской Федерации за июнь 2024 года [Электронный ресурс]: Режим доступа: https://rosstat.gov.ru/storage/mediabank/EDN_06-2024.htm (дата обращения: 21.10.2024)
2. Матвиенко призвала определить одно министерство, отвечающее за семейную политику [Электронный ресурс]: Режим доступа: <https://tass.ru/politika/20659655> (дата обращения: 21.10.2024)
3. Об объявлении в Российской Федерации Десятилетия детства: Указ Президента Российской Федерации от 29.05.2017 № 240 // Собрание законодательства Российской Федерации от 5 июня 2017 г., № 23, ст. 3309
4. Об основных гарантиях прав ребенка в Российской Федерации: Федеральный закон от 24.07.1998 № 124-ФЗ // Собрание законодательства Российской Федерации от 1998 г. , № 31 , ст. 3802
5. Об Основных направлениях государственной семейной политики: Указ Президента Российской Федерации от 14.05.1996 № 712 // Собрание законодательства Российской Федерации от 1996 г. , № 21 , ст. 2460

6. Об утверждении Концепции демографической политики Российской Федерации на период до 2025 года: Указ Президента Российской Федерации от 09.10.2007 № 1351 // Собрание законодательства Российской Федерации от 2007 г. , № 42 , ст. 5009

7. О ежегодной семейной выплате гражданам Российской Федерации, имеющим двух и более детей: Федеральный закон от 13.07.2024 № 179-ФЗ // Собрание законодательства Российской Федерации от 2024 г. , № 29 , ст. 4108 (*Часть III*)

8. О ежемесячной денежной выплате нуждающимся в поддержке семьям при рождении третьего ребёнка или последующих детей: закон Краснодарского края от 21.12.2018 № 3950-КЗ // Официальный сайт администрации Краснодарского края (<https://admkrain.krasnodar.ru/content/1291/>) 24 декабря 2018 года

9. О проведении в Российской Федерации Года семьи: Указ Президента РФ от 22.11.2023 № 875 // Собрание законодательства Российской Федерации, 27 ноября 2023 г., № 48, ст. 8560

10. О социальной поддержке многодетных семей в Краснодарском крае: закон Краснодарского края от 22.02.2005 № 836-КЗ // Кубанские новости №29 от 1 марта 2005 года

11. О Стратегии национальной безопасности Российской Федерации: Указ Президента РФ от 2 июля 2021 г. № 400 // Собрание законодательства Российской Федерации, № 27 (ч.II), 05.07.2021, ст.5351

12. Послание Президента Российской Федерации В.В. Путина Федеральному Собранию Российской Федерации от 29 февраля 2024 г. [Электронный ресурс]: Режим доступа: <http://www.kremlin.ru/events/president/transcripts/messages/73585> (дата обращения: 21.10.2024)

УДК 347

*Кушнарев Д.О., студент
Белецкая А.А., старший преподаватель кафедры
Трудового и предпринимательского права
ФГАОУ ВО «Белгородский государственный национальный
исследовательский университет»
Россия, Белгород*

Самозанятый как субъект предпринимательской деятельности

Аннотация. Исследование, основанное на детальном изучении правовых актов Российской Федерации и трудах российских ученых, выделяет вопрос правового статуса самозанятых лиц как субъектов в сфере предпринимательства. Автор статьи подчеркивает, что внедрение налоговых льгот для группы самозанятых лишь углубило сложности с их правовым статусом и не способствовало их четкому определению в рамках гражданско-правовых отношений. Автор предлагает проработку изменений в текущее законодательство, включающую уточнение роли самозанятых в системе гражданских правоотношений, а также разработку ясных критериев, которые позволили бы однозначно квалифицировать деятельность самозанятых как предпринимательскую.

Ключевые слова: самозанятый, предпринимательская деятельность, налог на профессиональный доход, гражданские правоотношения.

Self-employed as a business entity

*Kushnarev D.O., student
Beletskaya A.A., senior lecturer of the Department
Labor and business law
Federal State Educational Institution of Higher Education "Belgorod State National
Research University"
email: Kdo117@mail.ru
Russia, Belgorod*

Annotation. The study, based on a detailed study of the legal acts of the Russian Federation and the works of Russian scientists, highlights the issue of the legal status of self-employed persons as subjects in the field of entrepreneurship. The author of the article emphasizes that the introduction of tax benefits for a group of self-employed only deepened the difficulties with their legal status and did not contribute to their clear definition within the framework of civil law relations. The author suggests working out changes to the current legislation, including clarifying the role of the self-employed in the system of civil relations, as well as developing clear criteria that would unambiguously qualify the activities of the self-employed as entrepreneurial.

Keywords: self-employed, entrepreneurial activity, professional income tax, civil relations.

Проблематика взаимоотношений между самозанятостью и предпринимательской активностью занимает умы ученых в сфере права уже давно. Тем не менее, последние изменения налоговой политике России, направленные на самозанятых граждан, привнесли новые аспекты для обсуждения. Особый интерес представляет вопрос о возможности признания самозанятых лиц полноценными участниками предпринимательского мира.

Сложность ситуации возрастает ввиду того, что российское законодательство на сегодняшний день не дает четкого определения понятиям «самозанятость» и «самозанятые лица». В реальной практике применения законов данный статус часто приписывается тем, кто уплачивает налог на профессиональный доход [1].

Законодателем был создан новый налоговый режим, что стало ответом на необходимость легализовать доходы лиц, занимающихся фрилансом. Особенностью этого режима является его постепенное внедрение через экспериментальный подход, который предполагает присоединение регионов Российской Федерации к действию федерального закона.

Тем не менее, за пределами установленного налогового режима, регулирование деятельности самозанятых лиц в большей степени остается неопределенным. Существующее законодательство не дает четкого определения самозанятости, что порождает неопределенность в вопросе о наличии у данной категории населения специального правового статуса по сравнению со статусом обычного гражданина. Еще одним затруднением является отсутствие ясности в отношении того, относятся ли самозанятые к категории ведущих предпринимательскую деятельность и, следовательно, могут ли на них распространяться соответствующие права и обязанности предпринимателей.

По юридическим основаниям у самозанятых на текущий момент официальная роль участников только в налоговых и административных правовых отношениях, поскольку их позиция в рамках гражданско-правовых взаимодействий остается неуточненной. Однако на практике самозанятые

играют значительную роль в гражданско-правовых отношениях, так как именно они предоставляют услуги и выполняют различного рода работы, являясь активными субъектами многих экономических отраслей.

В рамках Налогового кодекса РФ и процесса регистрации в качестве налогоплательщика профессионального дохода, самозанятым отводится ряд определений: это физические лица без наемного персонала, получающие доход исключительно от своей индивидуальной трудовой активности; их виды занятий для целей налогообложения должны соответствовать областям, четко намеченным в федеральном и региональном законодательстве.

Из этих критериев следует, что не каждый самозанятый человек попадает под критерии специального налогового режима. Ведь существуют фиксированные направления деятельности, ограниченные законом, а некоторые регионы могут не поддерживать все варианты занятий. Следовательно, лица, отвечающие всем вышеупомянутым характеристикам, кроме специализации своей деятельности, не могут быть охвачены применением данного налогового режима.

Это порождает серьезный юридический вопрос о статусе тех физических лиц, которые ведут деятельность за рамками специального режима налога на профессиональный доход и не регистрируются в качестве индивидуальных предпринимателей. Возможно ли их отнесение к незаконно занимающимся предпринимательской деятельностью? Это лишь одно из многочисленных утверждений, затрагивающих вопросы ответственности и статуса самозанятых, который активно обсуждается в специализированной литературе [2].

Выдвигается предположение о том, что следует признавать самозанятых лиц в качестве участников предпринимательской деятельности, поскольку в их работе прослеживаются характерные черты, указанные в статье 2 Гражданского кодекса Российской Федерации. Данная статья ГК РФ определяет предпринимательскую деятельность как самостоятельную, инициативную деятельность, осуществляемую на свой риск, направленную на систематическое получение прибыли от использования имущества, продажи товаров, выполнения работ или оказания услуг [2].

Если рассматривать деятельность самозанятых под этим углом, то они часто соответствуют критериям самостоятельности, инициативности и направленности на извлечение дохода, что делает их деятельность схожей с предпринимательской. Отсюда возникает аргументация в пользу того, чтобы считать их действия законным предпринимательством, несмотря на некоторую неопределенность юридического статуса, обусловленную спецификой российского законодательства о самозанятости [3].

Анализируя деятельность самозанятых граждан с точки зрения норм, определённых в статье 2 Гражданского кодекса Российской Федерации, можно сделать вывод о наличии у них характеристик, присущих

предпринимательскому подходу. Составные атрибуты этого подхода включают в себя:

1. Самостоятельность: самозанятые лица осуществляют свою деятельность автономно, несут персональную ответственность за принятые решения и риск связанный с их профессиональной активностью.

2. Стремление к получению прибыли: цель самозанятых, как и предпринимателей, состоит в достижении финансовой выгоды на регулярной основе.

3. Использование имущества и оказание услуг: в процессе своей деятельности самозанятые используют личные активы, а также осуществляют продажу товаров, выполнение работ, предоставление услуг в качестве средств для достижения финансовой выгоды.

Учитывая обозначенные критерии, становится ясно, что деятельность самозанятых связана с элементами предпринимательства. При этом, основным отличием от индивидуальных предпринимателей и организаций является тот фактор, что в рамках специального налогового режима «Налог на профессиональный доход» самозанятые осуществляют свою деятельность без привлечения наемных работников, что подчеркивает их высокий уровень независимости и автономии.

Направления деятельности самозанятых лиц и их устремления нацелены на получение дохода, что является важнейшим аспектом предпринимательства. Осуществляемые ими услуги по большей части возмездны, что непосредственно указывает на наличие материального интереса.

Однако, хотя цели и методы извлечения прибыли у самозанятых во многом схожи с принципами предпринимательства, следует учитывать определенные исключения, прописанные в статье 4 Федерального закона № 422-ФЗ [2].

Важно отметить, что наличие специального режима не влияет на статус индивидуального предпринимателя, согласно ст. 2 того же закона, подчеркивая разграничение между налоговым режимом и правовым статусом самозанятого.

Введение этого налогового режима вызвано стремлением государства оптимизировать предпринимательскую деятельность, придать официальный характер теневому сектору экономики, что выгодно как для экономики страны, так и для легализации деятельности предпринимателей. Льготы предоставляются в качестве стимула для вовлечения в законное предпринимательское поле тех, кто прежде вел свою деятельность вне правового поля.

Вопрос интеграции самозанятых в систему гражданского права всё еще остаётся неясным, поскольку тема не нашла своего полного отражения в действующем законодательстве. Де-факто, гражданский кодекс не

предоставляет самозанятым чёткого статуса субъектов права, что вызывает правовую неопределённость.

В контексте этого, мы считаем, что ст. 23 ГК РФ, предусматривающая возможность гражданам вести предпринимательскую деятельность и без регистрации в качестве индивидуального предпринимателя, распространяется и на самозанятых лиц. Тем не менее, ясности в юридическом положении самозанятых это внесение изменений в закон из 2017 года не прибавило.

Поскольку это обстоятельство требует урегулирования, есть очевидная потребность в законодательной отработке ряда важных пунктов:

1. Необходимо в правовых рамках чётко определить понятие и статус самозанятых, а также чётко прописать права и обязанности, которые будут формировать и закреплять их положение в гражданско-правовых отношениях.

2. Следует также рассмотреть отнесение самозанятых к категории участников предпринимательской деятельности, что позволит расширить до них соответствующие гарантии свобод и прав, применимые к предпринимателям.

3. Важным шагом станет определение ответственности, применимой к самозанятым, включая правонарушения и преступления, характерные для сферы предпринимательства, что поможет укрепить правовую базу для их деятельности. Так как чёткое юридическое определение обязательств и ответственности самозанятых помогает им понять свои права и обязанности, что способствует снижению конфликтов и недоразумений с клиентами и государственными органами.

Эти меры целесообразно рассматривать как необходимые для правового упорядочения и интеграции самозанятых в общественную структуру, что способствует их юридической защите и устойчивости ведения профессиональной деятельности.

Библиографический список

1. Квашонкина П.А. Проблемы гражданско-правового статуса самозанятых граждан // Скиф. Вопросы студенческой науки. – 2021. – №6 (58). – С. 278-283.

2. Жилкин М.Г. Предпринимательская деятельность самозанятых граждан: вопросы ответственности // Имущественные отношения в Российской Федерации. – 2020. – №11 (230). – С. 23-28.

3. Гражданский кодекс Российской Федерации (часть первая) от 30 ноября 1994 г. № 51-ФЗ // СПС Гарант. – [Электронный ресурс]. – Режим доступа: <https://base.garant.ru/10164072/> (дата обращения: 07.10.2024).

4. Федеральный закон от 27 ноября 2018 г. № 422-ФЗ «О проведении эксперимента по установлению специального налогового режима «Налог на профессиональный доход» (с изменениями и дополнениями) // СПС Гарант. – [Электронный ресурс]. – Режим доступа: <https://base.garant.ru/72113648/> (дата обращения: 07.10.2024).

Bibliographic list

1. Kvashonkina P.A. Problems of the civil status of self-employed citizens // Skif. Questions of student science. – 2021. – №6 (58). – Pp. 278-283.
2. Zhilkin M.G. Entrepreneurial activity of self-employed citizens: issues of responsibility // Property relations in the Russian Federation. – 2020. – №11 (230). – Pp. 23-28.
3. The Civil Code of the Russian Federation (part one) of November 30, 1994 No. 51-FZ // SPS Garant. – [Electronic resource]. – Access mode: <https://base.garant.ru/10164072> / (date of access: 07.10.2024).
4. Federal Law No. 422-FZ of November 27, 2018 "On conducting an experiment to establish a special tax regime "Tax on professional income" (with amendments and additions) // SPS Garant. – [Electronic resource]. – Access mode: <https://base.garant.ru/72113648> / (date of access: 07.10.2024).

УДК 34

*Кушнарев Д.О., студент
Белецкая А.А., старший преподаватель кафедры
Трудового и предпринимательского права
ФГАОУ ВО «Белгородский государственный национальный
исследовательский университет»
Россия, Белгород*

Правовые основы деятельности коммерческих банков в РФ

Аннотация. В данной статье автор освещает особенности деятельности коммерческих банков Российской Федерации на современном этапе их развития. Особый акцент делается на правовом аспекте деятельности данных банков.

Ключевые слова: кредитная система, банк, банковская деятельность, коммерческий банк, Центральный банк РФ, банковский надзор, лицензирование.

Legal basis of commercial banks in the Russian Federation

*Kushnarev D.O., student
Beletskaya A.A., senior lecturer of the Department
Labor and business law
Federal State Educational Institution of Higher Education "Belgorod State National
Research University"
email: Kdo117@mail.ru
Russia, Belgorod*

Annotation. In this article, the author highlights the specifics of the activities of commercial banks of the Russian Federation at the present stage of their development. Special emphasis is shifting towards the legal aspect of the activities of these banks.

Keywords: credit system, bank, banking, commercial bank, Central Bank of the Russian Federation, banking supervision, licensing.

Ключевую роль в обеспечении стабильной работы кредитной системы несут коммерческие банки, которые действуют как фундаментальные элементы данной сферы. Согласно ведущим законодательным актам Российской Федерации, таким как «О банках и банковской деятельности» [1], банки определяются как коммерческие организации с правовым статусом, имеющие разрешение (лицензию) от Центрального банка для осуществления финансовых операций, включая привлечение средств от частных и

юридических лиц на определенных условиях, и проведения других банковских транзакций.

Регламентация и контроль за функционированием коммерческих банков осуществляется рядом законов, включая Конституцию РФ, Федеральный закон о Центральном банке РФ, иные федеральные законы, а также нормативные акты Центрального банка. Эти регуляторные документы устанавливают структуру банковской системы страны, определяют задачи и принципы операций коммерческих банков, а также устанавливают методы, с помощью которых осуществляется надзор и контроль для поддержания равновесия между спросом и предложением на финансовом рынке.

Таким образом, коммерческие банки являются неотъемлемой частью кредитной системы, действуя под строгим надзором регулирующих органов для поддержания экономической стабильности и надежности финансовых операций.

В соответствии с действующим законодательством Российской Федерации, в частности, согласно десятой главе Федерального Закона от 27 июня 2002 года о Центральном банке (Банке России), Банк России наделяется полномочиями главного органа регулирования и надзора за деятельностью банковского сектора. Основная его задача – контроль за соблюдением законов и нормативных положений на рынке кредитных услуг, в том числе за установленными нормами, предписываемыми самим Банком России.

Исследования экспертов в области экономики подтверждают, что каркас банковского надзора формируется на стыке национального законодательства и стандартов, предложенных ведущими международными финансовыми организациями. Структура надзора за банковской сферой включает в себя несколько ключевых элементов [3]:

1. Определение круга банковских институтов, подпадающих под надзор.
2. Механизмы предоставления банковских лицензий для выполнения операций.
3. Установление норм бухгалтерского учета и обязательных форм отчетности.
4. Критерии и процедуры для отзыва лицензий и ограничения операционной деятельности банков.
5. Протоколы для назначения временного управления в случаях, когда банки испытывают операционные сложности.
6. Порядок признания банков неспособными выполнять свои финансовые обязательства.

Таким образом, создается комплексный подход к надзору за кредитными учреждениями, гарантирующий их устойчивость и защиту интересов кредиторов и вкладчиков.

В системе банковского регулирования начальной стадией является процедура лицензирования финансовых учреждений. Этап лицензирования направлен на обеспечение того, чтобы банковские операции могли

проводиться исключительно теми юридическими субъектами, которые получили соответствующее разрешение от компетентного органа.

Чтобы кредитное учреждение приобрело лицензию, ему предстоит удовлетворить ряд критически важных требований, в частности относящихся к: минимальному размеру уставного фонда; происхождению вложенных в капитал средств; составу ведущих акционеров; профессиональным и этическим характеристикам руководителей; области банковских операций и стратегическому плану банка; адекватности оценки стоимости активов на текущий рынок; планам по формированию резерва под сомнительные долги.

При оценке заявления на лицензирование контролирующие органы также могут принимать в расчет факторы, такие как планы по расширению сети филиалов, потенциальное влияние на конкурентную ситуацию в финансовом секторе, а также принадлежность источника капитала и основателей, в том числе, когда дело касается иностранных инвесторов, для которых существуют специальные регуляторные механизмы.

В документе лицензии должны быть четко указаны срок её действия и условия продления или изменения, включая возможность аннулирования. В лицензии могут быть устанавливаемые требования к утверждению Центральным Банком руководящего состава после их проверки, изменений в структуре собственности на уровень выше 5%, а также банковских слияний, переименований и изменений в объемах уставного капитала.

Лицензия может быть отозвана по ряду причин, в том числе из-за: неспособности банка начать операции в установленный срок; несоблюдения условий лицензии и осуществление непредусмотренных в лицензии операций; нарушений законодательства или регуляторных актов; действий, приводящих к убыткам для кредиторов и вкладчиков.

На втором этапе надзора за банковским сектором осуществляется дистанционный (документарный) мониторинг, также известный как проверка отчетов банков. Эта деятельность позволяет надзорным органам оперативно выявлять потенциальные проблемы, угрожающие финансовой устойчивости и платежеспособности банков.

Механизмы контроля за работой коммерческих банков делятся на три вида [4]:

1. Государственный контроль, базирующийся на действующем банковском законодательстве.
2. Ведомственный контроль, осуществляемый Центральным банком, на основании специальных положений законодательства.
3. Независимый контроль, производимый аудиторскими компаниями и прочими независимыми агентствами.

Для анализа финансового положения банков используется периодическая и ежегодная отчетность, включающая балансовые отчеты, отчеты о прибылях и убытках, а также пояснительные записки. Подобные отчеты, обязанные предоставляться регулярно, позволяют следить за

соблюдением экономических нормативов. Задержки в предоставлении отчетности могут сигнализировать о проблемах в банке. Внешний аудит ежемесячной и квартальной отчетности, проводимый ежегодно, дополнительно подкрепляет систему контроля.

Ключевые показатели, отражающие финансовое состояние банка, включают:

1. Капитальную адекватность, или соотношение между собственными средствами банка и его ликвидными активами.
2. Качество активов, особенно с учетом рисков ликвидности.
3. Рентабельность, или уровень прибыли относительно акционерного капитала или задействованных средств.
4. Ликвидность, показывающая способность банка своевременно удовлетворять свои обязательства.

Согласно статье 74 Федерального закона «О Центральном Банке Российской Федерации» [2], Банк России вправе применять следующие меры надзора в случаях нарушения кредитными организациями федеральных законов, нормативных актов и предписаний Банка России, а также в случае представления недостоверной информации или несоблюдения обязательных нормативов: требовать устранения выявленных нарушений и взимать штрафы; ограничивать выполнение отдельных операций на срок до шести месяцев.

Если кредитная организация не исполняет предписания в установленные сроки, а также в случаях, когда её действия создают риск для интересов кредиторов (вкладчиков), Банк России имеет право на:

1. Взимание штрафа в размере до 1% от уставного капитала.
2. Требование от кредитной организации проведения мер по финансовому оздоровлению, замене руководства, реорганизации.
3. Изменение обязательных нормативов на полгода.
4. Запрет на отдельные операции или открытие новых филиалов на срок до года.
5. Введение временной администрации на срок до полугода.
6. Отзыв лицензии на осуществление банковских операций.

С. В. Халилеев, М. Л. Макаревич, О. Е. Пирогова [3] подчеркивают значимость правовой поддержки в устойчивости российского банковского сектора. В числе ключевых аспектов они выделяют снижение банковских рисков, правила предоставления кредитов для физических и юридических лиц, а также вопросы управления банковскими ресурсами и необходимость защиты информации, относящейся к банковской тайне.

К проблемам, требующим незамедлительного внимания, относится формирование ресурсной базы коммерческих банков на долговременной основе. Одним из предложений является внедрение синдицированных кредитов, но их применение сопряжено с рядом осложнений. Среди них: отсутствие четких правовых рамок, необходимость стандартизации документации, налоговая неопределенность, недостаточный российский опыт

в данной области, а также отсутствие четких механизмов для привлечения к ответственности и развития вторичного кредитного рынка.

Решение вопросов снижения финансовых рисков в банковской сфере требует усовершенствования нормативной правовой базы, и это остро стоит перед российским законодательством. В частности, законы в области банковской тайны показывают неэффективность в части наказаний за её разглашение и передачу третьим лицам. Кроме того, необходима налаженная регламентация банковской деятельности, направленная на минимизацию рисков.

В итоге осознание и признание текущих проблем в правовом регулировании подразумевает создание и внедрение нормативных актов, которые бы прямо регулировали вышеупомянутые вопросы. Принятие этих мер должно идти не только в количественном, но и качественном измерении. Цель — усилить эффективность законодательства и обеспечить более надежную защиту законных прав и интересов участников банковских операций, включая защиту банковской тайны.

В результате, регулирование банковского сектора и контрольная деятельность в России целенаправленно выполняют двойную функцию: обеспечивают устойчивость и надёжность всей банковской системы страны, а также защищают законные интересы вкладчиков и кредиторов. Это достигается с помощью чётко налаженных процессов лицензирования, постоянного мониторинга финансового состояния банков, а также принятия адекватных мер регулятивного характера при выявлении нарушений или нестабильности в деятельности кредитных организаций.

Библиографический список

1. Федеральный закон "О банках и банковской деятельности" от 02.12.1990 N 395-1 (последняя редакция) // [Электронный ресурс] URL: https://www.consultant.ru/document/cons_doc_LAW_5842/ (дата обращения: 25.10.2024).
2. Федеральный закон от 10 июля 2002 г. N 86-ФЗ "О Центральном банке Российской Федерации (Банке России)" (с изменениями и дополнениями) // [Электронный ресурс] URL: https://www.consultant.ru/document/cons_doc_LAW_37570/ (дата обращения: 25.10.2024).
3. Халилеев С. В., Макаревич М. Л., Пирогова О. Е. Проблемы правового регулирования банковской сферы в РФ // Инновационная экономика: перспективы развития и совершенствования. 2018. № 2 (28). URL: <https://cyberleninka.ru/article/n/problemy-pravovogo-regulirovaniya-bankovskoy-sfery-v-rf> (дата обращения: 25.10.2024).
4. Современная банковская система Российской Федерации / под ред. Д. Г. Алексеевой, С. В. Пыхтина. М.: Юрайт, 2024. 291 с.

Bibliographic list

1. Federal Law "On Banks and banking activities" dated 02.12.1990 N 395-1 (latest edition) // [Electronic resource] URL: https://www.consultant.ru/document/cons_doc_LAW_5842 / (date of appeal: 10/25/2024).
2. Federal Law No. 86-FZ of July 10, 2002 "On the Central Bank of the Russian Federation (Bank of Russia)" (with amendments and additions) // [Electronic resource] URL: https://www.consultant.ru/document/cons_doc_LAW_37570 / (date of reference: 10/25/2024).
3. Kurbatov A. Ya. Banking law of Russia. Moscow: Yurait, 2023. 423 p.
4. Modern banking system of the Russian Federation / edited by D. G. Alekseeva, S. V. Pykhtin. M.: Yurait, 2024. 291 p.

УДК 347

*Белецкая А.А., ст.пр.,
кафедры трудового и
предпринимательского права
Комарова А.А., студент
ФГАОУ ВО «Белгородский государственный национальный
исследовательский университет»
Россия, Белгород*

Проблемы правового регулирования использования искусственного интеллекта в банковском праве

Аннотация: в данной статье рассматриваются проблемные аспекты, связанные с правовым регулированием продукта инновационных технологий – искусственного интеллекта в области банковского права, а также предлагаются возможные пути их решения. Авторами исследуются теоретические воззрения ученых-правоведов, которые исследовали данный вопрос в своих работах, а также статистические данные, посвященные уровню использования искусственного интеллекта.

Ключевые слова: банковское право, искусственный интеллект, цифровизация, новейшие технологии, правовое регулирование.

*A.A. Beletskaya, senior lecturer,
of the Department of Labor and
business law
A.A. Komarova, student
Belgorod State National Research University
Russia, Belgorod*

Problems of legal regulation of the use of artificial intelligence in banking law

Abstract: this article considers problematic aspects related to the legal regulation of the product of innovative technologies - artificial intelligence in the field of banking law, and also suggests possible ways of their solution. The author studies theoretical views of legal scholars who have investigated this issue in their works, as well as statistical data on the level of use of artificial intelligence.

Keywords: banking law, artificial intelligence, digitalization, new technologies, legal regulation.

В современном мире инновационные технологии стремительно внедряются во все сферы общественной жизни, и банковская сфера не является исключением. Использование искусственного интеллекта в банковском секторе могут привести к повышению эффективности и качества обслуживания клиентов, снижению операционных рисков и оптимизации процессов.

Искусственный интеллект на сегодняшний день способен практически полностью заменить консультанта в кредитной организации. Примером данного тезиса могут стать мобильные приложения банков, в которых присутствует бот, которого нередко каким-либо образом именуют. Данный «представитель» искусственного интеллекта выполняет всевозможные функции, например:

- консультирует по вопросам вкладов и счетов данного банка;
- позволяет выполнять определенные банковские операции, например, переводы, платежи;
- напоминает о задолженностях и иных аспектах.

Данный перечень не является исчерпывающим, поскольку функции искусственного интеллекта с каждым годом все увеличиваются.

Как отмечают Е.В. Протас и С.Е. Павлюченкова: «использование искусственного интеллекта в банковской сфере является довольно перспективным направлением, поскольку технология позволяет получать дополнительную прибыль и сокращать издержки, а также эффективнее взаимодействовать с клиентами» [2, с. 87].

Для полноценного понимания значимости исследуемого элемента инновационных технологий, обратимся к статистическим данным. Так, издательство «РА Expert» отмечает, что «уровень использования ИИ в рамках деятельности банка в целом составляет более 55%» [3]. Подобные цифры свидетельствуют о большой степени распространенности искусственного интеллекта в данной деятельности, учитывая, что сфера умных технологий появилась совсем недавно – около 15 лет назад.

Несмотря на такую распространенность в банковской деятельности, нередко возникают проблемы, связанные с правовым регулированием искусственного интеллекта.

Первой проблемой, которую необходимо отметить в рамках нашего исследования, является отсутствие единого подхода к правовому регулированию искусственного интеллекта. Так, на данный момент не существует единого международного или национального правового акта, который бы регулировал деятельность данного элемента цифровизации, что приводит к различиям в подходах к правовому регулированию в разных странах и затрудняет сотрудничество между ними.

Как отмечает представительство Банка России: «в настоящий момент нет необходимости в оперативной разработке специальных правил использования систем ИИ финансовыми организациями. Банк России готов

участвовать в наблюдении за конкретными проектами в этой области, анализе связанных с ИИ рисков, поддерживает обмен лучшими практиками между компаниями» [2].

На наш взгляд, все же необходимо создать нормативный правовой акт или внести положения в уже существующие законодательные документы, которые бы регулировали сферы использования искусственного интеллекта в банковской деятельности, пределы их допустимого внедрения и иные важные аспекты.

Следующим важнейшим моментом является определение ответственности за действие искусственного интеллекта. Перед ученым сообществом на сегодняшний день стоит вопрос: какой субъект должен нести ответственность в случае ошибок или нарушений, совершенных искусственным интеллектом.

По нашему мнению, данный аспект, несомненно, актуален, поскольку в банковской сфере ошибки искусственного бота недопустимы, так как подобные оплошности влекут негативные последствия не только для банковских организаций, но и для их клиентов.

Данную проблему поднимает в своем исследовании и А.В. Новиков, который отмечает, что «некоторые авторы предлагают отказаться от идеи наделять искусственный интеллект способностью быть субъектом права. В случае, если технологии продолжат развиваться в ожидаемом направлении, можно будет рассматривать технику как разумного, похожего на человека робота, что потребует изменений в законодательстве для учета роли подобных систем в обществе» [1, с. 68].

Согласимся с мнением данного ученого и отметим, что ответственность за действия искусственного интеллекта должно нести лицо, которое его создало, либо организация, приобретшая и внедрившая искусственные технологии в деятельность своей организации (в контексте рассматриваемой темы – банковскую организацию).

Следующей проблемой является отсутствие механизмов контроля и надзора за использованием искусственного интеллекта, а также отказ от определения правового статуса новейшего технического элемента.

В настоящее время единые государственные механизмы не выработаны, акты федерального законодательства находятся на стадии разработки, что усугубляет понимание процесса правового регулирования искусственного интеллекта.

Однако, не так давно, в 2023 году был призыв Председателя КНР сформировать общую структуру управления исследуемым продуктом инновационных технологий в рамках БРИКС.

В 2021 году по поручению Президента РФ «велась работа по разработке декларации сотрудничества стран БРИКС в сфере искусственного интеллекта для вынесения данного вопроса в повестку дня саммита БРИКС в 2021–2022 годах» [5].

Данные поручения руководителей ведущих государств не привели к успеху и, ввиду этого, по сей день отсутствует правовая основа, на которую можно было бы опереться кредитным организациям в процессе использования инноваций.

Заключительной проблемой, которую необходимо отметить, является низкий уровень развития инноваций. Так, банковская сфера активно цифровизируется, и использование искусственного интеллекта открывает новые возможности, однако, существующее регуляторное поле часто не успевает за темпами инновации.

На наш взгляд, для решения данной проблемы необходим комплекс действий по адаптации правовой базы к новым реалиям, с целью свободы развития технологий, но при этом одновременно и обеспечивать законность и защиту прав клиентов.

Подводя итог представленному исследованию, мы пришли к выводу о том, что правовое регулирование использования искусственного интеллекта – это многогранная и динамичная область, решению проблем которых требуется комплексный подход.

В рамках данного исследования нами были выделены следующие проблемы:

- отсутствие единого подхода к правовому регулированию ИИ;
- определение ответственности за деятельность ИИ;
- отсутствие механизма контроля и надзора за ИИ
- низкий уровень развития инноваций.

Отметим, что обсуждение и разработка адекватных правовых норм, направленных на защиту прав клиентов, ответственность, безопасность данных и этическое использование технологий должен стать приоритетом для законодателей и органов регулирования.

Библиографический список:

1. Новиков, А.В. Проблемы правового регулирования искусственного интеллекта в банковской деятельности // Актуальные исследования. 2024. № 19 (201). С. 67-69.
2. Протас, Е.В., Павлюченкова, С.Е. Правовое регулирования и перспективы внедрения технологии искусственного интеллекта в банковской сфере // Вестник экономической безопасности. 2023. № 4. С. 83-87.
3. Применение искусственного интеллекта на финансовом рынке: доклад Банка России [Электронный ресурс] // URL: <https://cbr.ru/press/event/?id=17177> (дата обращения: 19.11.2024).
4. Искусственный интеллект в банковском секторе [Электронный ресурс] // URL: https://raexpert.ru/researches/banks/bank_ai2018/ (дата обращения: 19.11.2024).
5. 2023 Мониторинг международных и иностранных документов в сфере ИИ, включая документы международных и зарубежных альянсов в

XII Международная научно-практическая конференция
«Инновационное развитие современной науки: новые подходы и актуальные исследования»

сфере искусственного интеллекта... [Электронный ресурс] // URL:
<https://ai.gov.ru/> (дата обращения: 19.11.2024).

**Проблемы формирования и реализации экологической функции
Российской Федерации**

Сороколетова Марина Александровна
ст.преп., Белгородский государственный национальный исследовательский
университет,
Россия, г. Белгород

Комарова Анна Андреевна
студент, Белгородский государственный национальный исследовательский
университет,
Россия, г. Белгород

Кушнарев Демид Олегович
студент, Белгородский государственный национальный исследовательский
университет,
Россия, г. Белгород

**Problems of formation and realization of the ecological function of the
Russian Federation**

Marina Sorokoletova
Senior lecturer, Belgorod State National
Research University,
Belgorod, Russia

Anna Komarova
Student, Belgorod State National
Research University,
Belgorod, Russia

Demid Kushnarev
Student, Belgorod State National
Research University,
Belgorod, Russia

Аннотация

В рамках качественной реализации функций по управлению сферой жизнедеятельности общества, весьма актуальным становится определение ключевых проблем реализации экономической, социальной и экологической политики. Тем самым, данная статья посвящена анализу проблем формирования и реализации экологической функции Российской Федерации на современном этапе.

Ключевые слова: Экологическая функция, проблемы реализации экологической функции и политики.

Abstract

In the framework of quality realization of functions on management of the sphere of life activity of the society, it becomes very relevant to identify the key problems of realization of economic, social and environmental policy. Thus, this article is devoted to the analysis of the problems of formation and implementation of the environmental function of the Russian Federation at the present stage

Keywords. Ecological function, problems of realization of ecological function and policy.

На первом этапе представим понятие экологической проблемы.

Экологическая проблема – это любые явления, связанные с влиянием человека на природу и обратным воздействием природы на человека и его жизненно важные процессы. Экологические проблемы в настоящее время распространены практически повсеместно. Это означает, что они создают угрозу жизнедеятельности не отдельным группам людей, а человечеству в целом, не отдельным регионам или странам, а всей планете.

К экологическим проблемам крупных городов России относятся следующие: [2,5]

выбросы газоконденсаторных и тепло-энергостанций (к ним относятся крупные станции, которые обслуживают не какой-то конкретный город, а являются фундаментом энергосистемы страны в целом. Такие станции хоть и очень большие, но располагаются они в маленьких городах);

влияние загрязнения крупных городов (малые города зачастую находятся в пределах городских агломераций, примерно половина крупных городов находится под влиянием более крупных источников городских агломераций, внешнее загрязнение также нельзя сбрасывать со счетов);

транспортное загрязнение (уровень транспортного загрязнения в крупных городах гораздо выше, чем в крупных, потому что транспорт в крупных городах худшего качества);

особенности природного ландшафта (поскольку малые города хорошо вписаны в природный ландшафт, расположение природных объектов может затруднять рассеивание вредных веществ, в результате чего жилая застройка такого города полностью находится под влиянием источника загрязнения);

загрязнение города от жилищно-коммунального хозяйства (изъятие большого количества природных вод, выбросы в атмосферу от котельных централизованных систем энергоснабжения, размещение на свалках ТБО и ТКО).

Таким образом, крайне важно сосредоточить внимание на определении антропогенных элементов, которые должны быть приоритетными для рассмотрения как для производственных компаний, так и для местных администраций с целью поддержания уровня социально-экономического прогресса и управления экологическим благополучием в отдельно взятых субъектах Российской Федерации [1].

Рассмотрим некоторые проблемы формирования и реализации экологической функции Российской Федерации.

Неисполнение хозяйствующими субъектами требований законодательства. Необходимо совершенствовать правоприменительную практику в сфере природопользования и природоохранной деятельности.

Разграничение полномочий. Между федеральными органами власти, органами власти субъектов РФ и органами местного самоуправления не создан отлаженный механизм. Это приводит к дублированию функций и полномочий в сфере охраны окружающей среды [3].

Проблемы с обращением с отходами. Несанкционированные свалки угрожают экологической безопасности отдельных регионов и всей страны.

Правовой нигилизм. Массовое пренебрежение законом в экологическом сознании не позволяет обществу и государству полностью контролировать экологическую ситуацию.

Значительные масштабы прошлого экологического ущерба. Для его ликвидации необходима нормативная правовая и методическая база.

Экономическая активность человека приводит к значительному ухудшению состояния окружающей среды через эмиссию в атмосферу опасных веществ, загрязнение водных ресурсов и накопление отходов. Эти действия оказывают давление на экосистемы, угрожая их стабильности и выживанию. В различные эпохи экономического процветания стран, воздействие на природу менялось как по мощности, так и по обширности, внося разный уровень урона экологии и экономике. Сложность ситуации обостряется с появлением и ростом инновационных разработок, производственных мощностей и новейших искусственных материалов, которые оказывают отрицательное влияние на природные ресурсы. Это ставит защиту окружающей среды в число наивысших целей и срочных заданий для общества и его экономического будущего [4].

В последнее время экологическое благополучие множества областей нашего государства начало ухудшаться, при этом Россия в глобальных оценках по экологии заметно отстает, занимая позиции в самом низу списка. В промышленных агломерациях крупного масштаба условия для жизни становятся опасными.

Оценка остроты, как комплексных проявлений в регионах (экологических ситуаций), так и их отдельных экологических проблем – задача довольно спорная в отсутствие общепринятых критериев. Именно поэтому для России жизненно важна актуальность неотложных мер обеспечения благоприятной экологической обстановки, на что и направлено государственное управление и экологическая политика.

Кроме того, присущие большим населенным пунктам экологические вызовы отмечаются как отдельная категория проблем. В первую очередь стоит обратить внимание на заторы на дорогах, которые становятся причиной ухудшения качества воздуха из-за выхлопов автомобилей. В то время как за

городскими границами основной удар по чистоте атмосферы наносят производственные объекты, в больших населенных пунктах на долю выхлопных газов от легкового и грузового транспорта приходится до 90% всех вредных выбросов.

Также проблемы загрязнения воздуха транспортом, необходимо уделить внимание вопросу бродячих животных, который становится особенно актуальным в городской среде. В отличие от промышленных зон, где этот вопрос практически не стоит на повестке дня, в городах бродячие животные становятся частью экологического баланса, требующего осмысленного подхода и регулирования в рамках общественных инициатив и законодательства [4].

Во-первых, легальное применение ресурсов природы в городских условиях имеет свои уникальные черты. Примером служит использование земельных недр в больших населенных пунктах, где они задействованы не в извлечении минералов, а в возведении инфраструктур под землей. Тем не менее, вопросы правового управления такими подземными пространствами в мегаполисах остаются лишь частично охваченными федеральным законодательством о земельных недрах, и строительные нормы и правила этих особенностей не принимают во внимание.

К тому же, организация экологической безопасности в городских районах не связана напрямую с определениями «город» или «агломерация», а скорее опирается на иерархию «муниципалитет — регион — страна».

Этот метод имеет свои достоинства и недостатки. Преимуществом является то, что ответственность и полномочия находятся в руках конкретных лиц. Вместе с тем, особенности городских экологических вызовов часто остаются без внимания, как было продемонстрировано ранее.

Например, национальные законы не учитывают, расположен ли объект управления внутри города или за его пределами. Это приводит к тому, что забота и защита городских природных ресурсов ложатся на плечи государственных органов, которые, как правило, мало заинтересованы в этих вопросах.

В дополнение к вышеизложенному, важно отметить, что в современных условиях основные задачи по защите природы возложены на федеральные и региональные структуры власти. В то же время, городским властям, регулирующим местное самоуправление, отведена лишь ограниченная роль в области экологии, которая зачастую определяется как второстепенная. Наблюдается недостаток полномочий для осуществления контроля со стороны местных властей, а также отсутствует эффективное сотрудничество между органами по охране природы на разных уровнях [5].

Кроме того, законодательство, касающееся местного самоуправления, не принимает во внимание экономические, организационные и материальные ресурсы, доступные на уровне муниципалитетов.

В настоящее время система передачи ответственности за защиту окружающей среды от федеральных структур к органам на местах функционирует только в ограниченном числе регионов, таких как Самарская, Челябинская и Вологодская области. Решением проблемы может стать расширение полномочий местных властей в области экологии при условии наличия необходимых ресурсов и усиление процесса передачи государственных функций на местный уровень.

Защита природы должна стать неотъемлемой частью обязательств правительственных структур, вписываясь в рамки конституционных положений. Работа государственных институтов напрямую влияет на развитие важных аспектов общества, включая экономические, социальные и демографические сегменты, при этом особенно затрагивая область экологических прав, закрепленных в конституции.

Обеспечение каждому человеку гарантированных конституцией прав на благоприятную среду обитания, доступ к достоверной информации о состоянии экологии, а также компенсацию за ущерб, нанесенный здоровью или собственности в результате экологических нарушений, является ключевым элементом в стратегии предотвращения угроз для здоровья окружающей среды.

Защита природы и обеспечение экологических прав граждан в значительной степени опирается на эффективное внедрение и применение законодательных актов, регламентирующих экологическую безопасность, на уровне отдельных регионов и всей страны. Следовательно, критически важно провести тщательный анализ законодательства, как федерального, так и регионального, посвящённого защите окружающей среды.

Забота о природе представляет собой сложную и многогранную задачу, чьё продвижение требует учёта многочисленных аспектов и сталкивается с разнообразными сложностями. Изучение этой области неизбежно приводит к выявлению ряда проблематик, среди которых важно выделить разработку и понимание концепций, связанных с защитой природы в России и её регионах.

Ограничивать действия правительства в сфере экологии разнообразными инструментами и методиками, применяемыми в ходе их выполнения, не представляется разумным. Ведь эти инструменты, хоть и значимы, служат лишь средствами для достижения определенных экологических целей и выполнения задач [5].

Поэтому важно воспринимать экологическую стратегию правительства в более обширном контексте. Это подразумевает включение в ее рамки различных идей, теорий, основополагающих принципов, а также представлений о целях и задачах, которые ставит перед собой правительство в области экологии и защиты природы. Необходимо также учитывать юридические и другие механизмы, а также реальные действия, предпринимаемые государством для охраны окружающей среды.

Список литературы:

1. Об охране атмосферного воздуха: федеральный закон от 04.05.1999 № 96–ФЗ (ред. от 28.12.2017) // СЗ РФ. – 1999. – № 18. Ст. 2222.
2. Об охране окружающей среды: федеральный закон от 10.01.2002 № 7–ФЗ (ред. от 31.12.2017) // СЗ РФ. – 2002. – № 2. Ст. 133.
3. Распоряжение Правительства РФ от 31.08.2002 N 1225-р «Об экологической доктрине Российской Федерации» // СЗ РФ. – 2002. – № 36 – ст. 3510.
4. Казанцева А.Н. Государственная политика формирования и развития рынка экологически чистой продукции: дисс. ... канд. наук. 08.00.05. - М.: РГБ, 2020. -176 с;
5. Кичигин Н.В. Правовые проблемы формирования регионального и местного законодательства о муниципальном экологическом контроле // Экологическое право. М.: Ин-т гос-ва и права РАН – 2014. № 1. – С. 14.

УДК 338

*Чабанная А.С., студентка юридического института
Сороколетова М. А., старший преподаватель
ФГАО ВО «Белгородский государственный национальный
исследовательский университет»
Россия, Белгород*

К вопросу о важности правой дефиниции на примере «лес»

Аннотация: Статья посвящена исследованию концепта "лес" как одного из ключевых природных объектов, значимых для экологии, культуры и лингвистики. Рассматриваются различные подходы к формулированию дефиниций, подчеркивая их роль в научных дискуссиях и прикладных задачах. На примере слова "лес" обсуждается важность точности и адекватности определений в разных контекстах, включая экологическое планирование, правовые документы и образовательные материалы. Основное внимание уделяется сравнительному анализу существующих дефиниций в научной и повседневной практике, выявлению их недостатков и предложению улучшенных формулировок, способных учитывать сложность и многоаспектность понятия "лес".

Ключевые слова: лес, дефиниция, экология, экологическое право, лесное право, Образовательные материалы, Многоаспектность, Природные объекты.

On the importance of the right definition using the example of "forest"

*Chabannaya A. S., law student
Sorokoletova M. A., Senior Lecturer
Belgorod State University (BSU)
Belgorod, Russia*

Abstract: The article is devoted to the study of the concept of "forest" as one of the key natural objects important for ecology, culture and linguistics. Various approaches to the formulation of definitions are considered, emphasizing their role in scientific discussions and applied tasks. Using the example of the word "forest", the importance of the accuracy and adequacy of definitions in various contexts, including environmental planning, legal documents and educational materials, is discussed. The main focus is on a comparative analysis of existing definitions in scientific and everyday practice, identifying their shortcomings and proposing

improved formulations that can take into account the complexity and multidimensional nature of the concept of "forest".

Keywords: forest, definition, ecology, environmental law, forest law, Educational materials, Multidimensional, Natural objects.

Правильная дефиниция юридических терминов играет ключевую роль в формировании эффективной законодательной базы и обеспечении её практического применения. Одним из примеров важности точного определения является понятие «лес». Лес не только представляет собой биом, богатый разнообразием флоры и фауны, но и выполняет множество экологических, экономических и социальных функций. Неправильное или узкое определение леса может привести к недостаточной защите лесных ресурсов, нарушению экологического баланса и отрицательным последствиям для местных сообществ.

Леса Российской Федерации покрывают примерно 46 % территории страны, что составляет около 809 миллионов гектаров и приблизительно 20 % мировых лесных запасов. По данным Министерства природных ресурсов и экологии РФ, совокупная стоимость всех древесных лесных ресурсов России оценивается примерно в 9 триллионов рублей [7].

Тем не менее, лес обладает значительной ценностью не только как товар, но и как природный объект. Он представляет собой экосистему, включающую множество различных компонентов, среди которых есть редкие и особо редкие виды, находящиеся под государственной охраной. Кроме того, лес служит важным рекреационным пространством, используемым гражданами РФ для туризма и отдыха. Лес оказывает влияние на климат отдельных регионов: лесные массивы могут служить защитой от сильных ветров, высвобождают влагу в атмосферу и способствуют укреплению почвы. Многообразие функций и характеристик леса делает его столь сложным объектом, что, несмотря на многочисленные попытки учёных и законодательных органов, до сих пор не существует определения, полностью охватывающего все его особенности как природного ресурса и как экосистемы.

В Лесном кодексе 1997 года было дано следующее определение леса: «с учётом представлений о лесе как о совокупности лесной растительности, земли, животного мира и других компонентов окружающей природной среды, имеющей важное экологическое, экономическое и социальное значение» [1]. Это определение подчёркивает значимость леса для экономики, государства и общества в целом. Однако данное определение не было включено в Лесной кодекс 2006 года. Это можно объяснить тем, что первоначальное определение рассматривает лес преимущественно как природный ресурс с определённой экономической полезностью, не полностью отражая его характеристики как экологической системы [2].

Согласно статье 5 Лесного кодекса, «использование, охрана, защита и воспроизводство лесных массивов осуществляются с учетом понимания леса

как экологической системы или как природного ресурса». Это определение отражает двойственную природу леса, рассматривая его как одновременно экосистему и источник природных ресурсов, тем самым разделяя его на эти две категории [2].

Позиция законодателя подтверждается мнением Конституционного суда Российской Федерации: «В связи с двойственным пониманием термина "лес" при регулировании вопросов возмещения ущерба, когда лес рассматривается как экосистема, преобладает экологический аспект, проявляющийся в особой экологической ответственности, предполагающей затраты на восстановление всех компонентов экосистемы на поврежденном участке. Если же лес рассматривается как природный ресурс, то он оценивается с экономической точки зрения, и ущерб включает стоимость утраченных компонентов, что соответствует компенсаторной функции гражданского законодательства» [5].

Такая позиция законодателя и суда приводит к тому, что лес может восприниматься с противоположных сторон: либо исключительно как экосистема, либо как природный ресурс. В результате на практике могут возникать сложности, связанные с классификацией тех или иных противоправных действий, поскольку объект правонарушения может трактоваться по-разному. Однако остается непонятным, какие цели преследовал законодатель, прибегая к такой дихотомии, поскольку это разграничение может негативно сказаться на охране лесов. Хотя стремление законодателя и суда интегрировать лес в хозяйственную деятельность понятно, необходимо придерживаться баланса между его использованием и охраной. Исходя из сущности леса, нельзя разделять его на экологическую систему и природный ресурс; необходимо объединить эти аспекты, признавая двойственную природу леса как единого целого [4].

В доктринной литературе разработаны различные подходы к определению понятия «лес». Профессор О. И. Крассов, например, полагает, что юридическое определение «лес» должно охватывать совокупность исключительно растительных организмов, включая древесные, кустарниковые, травянистые виды, а также мхи, лишайники и грибы. Однако такое определение не является полным, поскольку оно может включать защитные леса и прочие лесные насаждения, такие как парки и скверы. Кроме того, профессор не принимает во внимание тот факт, что лес предоставляет среду обитания для различных животных, рыб и птиц, а также для коренных малочисленных народов Сибири и Дальнего Востока.

Р. К. Гусев предлагает юридическое определение леса как «совокупность произрастающих на земле древесно-кустарниковых организмов, отвечающая определенным количественным и качественным лесотехническим требованиям и признанная лесом в установленном порядке». Хотя это определение учитывает хозяйственное использование леса, оно сталкивается с аналогичными проблемами, что и подход Крассова [6].

Таким образом, наиболее полным и всесторонним представляется позиция В. Ф. Горбового, который определяет лес как «самостоятельный и воспроизводимый объект природы и часть природной среды, предмет исключительной государственной собственности, представляющий собой определенную, взаимосвязанную совокупность деревьев, кустарников и других растений. Лес является сферой ведения лесного хозяйства и лесной промышленности, источником древесины и другой лесной продукции, выполняющей защитные, водоохранные, оздоровительные и санитарно-гигиенические функции. Лес воздействует на окружающую среду, располагается на специально выделенных землях и зарегистрирован в качестве леса в государственных учетных документах» [3].

Анализ различных подходов к дефиниции понятия «лес» демонстрирует важность точного и всестороннего определения этого термина для эффективного управления и охраны лесных ресурсов. Рассмотренные определения, предложенные профессорами Крассовым и Гусевым, подчеркивают необходимость учитывать не только растительный компонент, но и экосистемные функции леса, биологическое разнообразие, а также социальное и экономическое значение для местных сообществ. Недостаточно узкие определения могут привести к исключению важных аспектов, таких как среда обитания для животных и коренных народов, что, в свою очередь, препятствует разработке комплексных и устойчивых лесопользовательских практик. Поэтому правильная и детализированная дефиниция леса является фундаментом для создания эффективных правовых норм и политик, направленных на сохранение лесных экосистем и обеспечение их устойчивого развития в долгосрочной перспективе.

Библиографический список:

1. Лесной кодекс Российской Федерации от 29.01.1997 № 22-ФЗ // СЗ РФ. — 1997. — № 5. — Ст. 610. (утратил силу).
2. "Лесной кодекс Российской Федерации" от 04.12.2006 N 200-ФЗ (ред. от 26.12.2024) // СПС Консультант Плюс.
3. Мисюрёв, М. В. Некоторые проблемы законодательных дефиниций экологического права / М. В. Мисюрёв // В сб.: Россия в XXI веке: экономические, правовые и социально-культурные перспективы развития. Материалы X Международной научно-практической конференции. — Москва: [б. и.], 2021. — С. 192-197.
4. Куликов, М. Ю. К вопросу о дефиниции злоупотребления правом / М. Ю. Куликов // Актуальные исследования. — 2023. — № 25-2 (155). — С. 13-15.
5. Правкин, И. В., Маркова, Н. А. К вопросу о дефиниции "источник (форма) права" / И. В. Правкин, Н. А. Маркова // Теория права и межгосударственных отношений. — 2021. — Т. 1. № 1 (13). — С. 92-97.

6. Зайчук, Г. И. Объекты природоресурсного права и их классификация: теоретические вопросы / Г. И. Зайчук // Экономика. Права. — 2023. — № 1. — С. 87-96.

7. Оленина, Т. Ю. Юридическое определение леса в Российской Федерации / Т. Ю. Оленина // Ученые записки Петрозаводского государственного университета. — 2022. — № 5 (142). — С. 110-113.

УДК 34.096

*Вашева А.А., студент
ФГАОУ ВО «Белгородский Государственный Национальный
Исследовательский Университет»
Власова У.А., научный руководитель,
ассистент кафедры
«трудового и предпринимательского права»
ФГАОУ ВО «Белгородский Государственный Национальный
Исследовательский Университет»
Россия, Белгород*

Законодательные стратегии борьбы с плагиатом в цифровую эпоху

Аннотация

Представленное исследование направлено на рассмотрение актуальных особенностей и проблем законодательной борьбы с плагиатом в сети Интернет в Российской Федерации. Авторами проводится анализ отдельных нормативно-правовых актов, по результату которого формулируется вывод о наличии в них недостатков. В заключении формулируется предложение по совершенствованию действующего законодательства в части определения мер борьбы с плагиатом в сети Интернет.

Ключевые слова: интеллектуальное право, авторское право, смежные права, плагиат, цифровизация.

Legislative strategies to combat plagiarism in the digital age

*Vasheva A.A., student
Belgorod State National Research University
Vlasova U.A., Scientific supervisor,
Assistant of the Department of Labor and
Business Law
Belgorod State National Research University
Russia, Belgorod*

Annotation

The presented research is aimed at considering the current features and problems of legislative fight against plagiarism on the Internet in the Russian Federation. The authors analyze individual normative legal acts, as a result of which a conclusion is formulated about the presence of shortcomings in them. In conclusion, a proposal is formulated to improve the current legislation in terms of defining measures to combat plagiarism on the Internet.

Key words: intellectual property law, copyright, related rights, plagiarism, digitalization.

Возникновение информационно-телекоммуникационных технологий, а также их дальнейшее широкое распространение, обострило некоторые проблемы. К числу таких проблем следует относить борьбу с плагиатом, которая существенным образом усложнилась после того, как появились новые цифровые технологии, позволяющие не только беспрепятственно осуществлять поиск информации, но и её обработку. Подобные обстоятельства следует рассматривать в качестве основания для совершенствования действующего законодательства в части регулирования вопросов, связанных с защитой авторских и смежных прав от плагиата.

Сразу следует отметить, что на текущий момент времени законодательство Российской Федерации характеризуется низким уровнем регулирования указанных вопросов. Так, само понятие «плагиат» употребляется только в норме статьи 146 Уголовного кодекса Российской Федерации, закрепляющей состав преступления, предусматривающий возможность привлечения к уголовной ответственности лиц, виновных в нарушении авторских и смежных прав при условии, если оно повлекло за собой причинение крупного ущерба[1].

Исходя из содержания обозначенной выше нормы, можно сделать вывод, что законодатель предлагает под плагиатом понимать активные действия, которые направлены на «присвоение авторства» или «принуждение к соавторству». Также следует отметить, что обязательным признаком указанного преступления выступает установление факта причинения автору крупного ущерба. В случае, если ущерб имеет место, однако его размер не признаётся крупным, то лицо, виновное в совершении действий, квалифицируемых как плагиат, может быть привлечено к ответственности в порядке гражданского судопроизводства или производства по делам об административных правонарушениях. Так, статья 7.12 Кодекса Российской Федерации об административных правонарушениях не содержит в себе понятия «плагиат», однако, указывает на возможность применения мер юридической ответственности к лицам, виновным в присвоении авторства или принуждении к соавторству. Как уже было установлено при анализе норм уголовного законодательства, подобные деяния в нашем государстве признаются плагиатом. В качестве единственной меры ответственности, применяемой к лицам, виновным в совершении указанных деяний, рассматривается административный штраф, размер которого может существенным образом отличаться в зависимости от субъекта правонарушения (самые высокие штрафы предусмотрены для юридических лиц) [2].

Гражданско-правовая ответственность за плагиат, как правило, предполагает наложение на виновного лица обязательства по выплате компенсации автору за причинённый моральный вред. Важно оговориться, что Гражданский кодекс Российской Федерации, как нормативная основа

института авторских прав, не включает в себя указания на такое понятие, как «плагиат». З.А. Гулиева указывает на то, что законодательная неопределённость сущности и содержания дефиниции «плагиат» способствует распространению случаев совершения подобных деяний не только в бытовой сфере, но и в научной. По мнению автора, потребность в закреплении на уровне ГК РФ соответствующего определения существенным образом актуализировалась в последние годы, так как граждане всё чаще стали использовать информационно-телекоммуникационные технологии для того, чтобы незаконным образом использовать авторские произведения, а также иные объекты, которые находятся под правовой охраной [4, с. 94].

Можно заметить, что на сегодняшний день в Российской Федерации действует система защиты авторских прав от плагиата, которая сформировалась ещё до того момента, как цифровые технологии получили своё широкое распространение. Нормативно-правовые акты уголовного, административного и гражданского законодательства также не учитывают специфику нарушений авторских прав, которые имеют место в цифровой среде.

Действующее законодательство сформировало подход, который обладает пресекающим по отношению к плагиату характером. Предупредительные меры, в свою очередь, практически не определяются в нормах права. По сути, сам автор, как обладатель соответствующих прав, должен осуществлять конкретные действия, направленные на то, чтобы минимизировать риск их нарушения. Например, автор, в соответствии со статьёй 1271 Гражданского кодекса Российской Федерации, может добавить в своё произведение знак копирайта, указывающего на его авторскую принадлежность [3]. Помимо этого, сегодня авторы активно используют вводные знаки и иные обозначения, которые интегрируются в само произведение для того, чтобы усложнить процесс присвоения авторства.

Д.Е. Ключкович отмечает, что защита авторских прав от плагиата в цифровой среде также осложняется и нежеланием отечественных владельцев социальных сетей и иных платформ осуществлять сотрудничество и взаимодействие с авторами в деле борьбы с данным негативным явлением. Автор указывает, что только незначительное количество платформ, на которых распространяются различные произведения и иные материалы, защищённые авторским правом, обладают функционалом по обработке жалоб авторов, содержащих указание на нарушение их прав. Также делается замечание, что часть из таких платформ, даже при условии наличия функционала, ненадлежащим образом обрабатывает соответствующие обращения, что не позволяет оперативно осуществить защиту авторских прав во внесудебном порядке и провоцирует необходимость обращения авторов в судебные органы, на основании решений которых материалы с присвоенным авторством удаляются, а виновные лица привлекаются к юридической ответственности [5, с. 53].

Таким образом, в заключении можно прийти к выводу, что на текущий момент времени в Российской Федерации вопросы, связанные с борьбой с плагиатом в цифровой среде, на уровне законодательства урегулированы ненадлежащим образом. Анализ положений действующих нормативно-правовых актов демонстрирует, что они практически не включают в себя норм, определяющих меры предупреждения плагиата в сети Интернет. Подобный подход, направленный только на оказание пресекающего воздействия, способствует росту случаев плагиата, а также количества судебных разбирательств по вопросам, связанным с защитой авторских прав от данного негативного явления. Представляется, что целесообразным является определение на уровне всего государства основ политики борьбы с нарушениями авторских и смежных прав в сети Интернет, которая будет включать в себя указание на конкретные предупредительные меры противодействия плагиату, включающие в себя не только направления деятельности государственных и муниципальных органов, но и частных организаций, оказывающих услуги по размещению авторских материалов на своих платформах.

Библиографический список:

1. Уголовный кодекс Российской Федерации от 13 июня 1996 г. № 63-ФЗ (ред. от 23.11.2024) // Собрание законодательства РФ. – 1996.– № 25.– Ст. 2954.
2. Кодекс Российской Федерации об административных правонарушениях от 30 декабря 2001 г. № 195-ФЗ (ред. от 23.11.2024) (с изм. И доп., вступ. В силу с 04.12.2024) // Собрание законодательства РФ.– 2002.– № 1.– Ст. 1.
3. Гражданский кодекс Российской Федерации (часть четвертая) от 18 декабря 2006 г. № 230-ФЗ (ред. от 22.07.2024) // Собрание законодательства РФ.– 2006.–№ 52.– Ст. 5496.
4. Гулиева, З.А. Меры борьбы с плагиатом в сети Интернет / З.А. Гулиева // Современные стратегии и цифровые трансформации устойчивого развития общества, образования и науки.– 2022.– № 1.– С. 94-98.
5. Ключкович, Д.Е. Проблема плагиата в авторском праве в сети Интернет / Д.Е. Ключкович // Теория и практика проектного образования. – 2020.– № 4.– С. 52-53.

Политические науки

УДК 328

Шапошникова Евгения Александровна
кандидат политических наук, доцент
доцент кафедры политологии и прикладной политической работы
Российский государственный социальный университет
Россия, Москва
Shaposhnikova Evgenia Aleksandrovna
candidate of political science, associate Professor
Associate Professor of the Department of Political Science
and Applied Political Work
Russian State Social University
Russia, Moscow

Информатизация современного избирательного пространства **Informatization of the modern electoral space**

Аннотация. В условиях активного развития информационных технологий настоящего времени процессы выражения населением своего политического мнения постоянно совершенствуются: появляются политические блоги, интернет-пространства для голосования по значимым для населения вопросам и др. В условиях развития информационного политического пространства перед организаторами выборных процессов наиболее актуальной становится задача повышения эффективности выборных процессов и доверия к ним со стороны общества. Следовательно, вопросы рациональности внедрения современных информационных технологий в избирательный процесс в целях повышения эффективности современных выборов, что включает развитие технологического обеспечения, оптимизацию избирательных процедур и мобилизацию электоральной активности граждан, являются весьма актуальными.

Ключевые слова: избирательный процесс, выборы, электорат, избиратели, избирательная система, цифровые технологии, эффективность, цифровизация.

Annotation. In the context of the active development of information technologies, the processes of expressing the public's political opinion are constantly being improved: political blogs, online spaces for voting on issues of importance to the population, etc. appear. In the context of the development of the information political space, the task of increasing the effectiveness of electoral processes and public confidence in them is becoming the most urgent for the organizers of electoral processes. Consequently, the issues of the rationality of introducing modern information technologies into the electoral process in order to increase the

effectiveness of modern elections, which includes the development of technological support, optimization of electoral procedures and mobilization of electoral activity of citizens, are very relevant.

Keywords: electoral process, elections, electorate, voters, electoral system, digital technologies, efficiency, digitalization.

В современных государствах опыт использования различных избирательных систем показывает одни и те же проблемы, связанные прежде всего с наличием множества препятствий для участия в электоральном процессе новых политических сил, которые являлись бы альтернативой, удовлетворяющей интересы разобщенных и разрозненных групп избирателей. Традиционные парламентские партии уже не воспринимаются избирателями как автономные политические институты. Например, в современной России превалирует мнение, что в парламенте есть партия власти и иные политические силы, поддерживающие ее доминантное состояние. [1, с.103] И даже в Германии, где применяемая персонифицированная пропорциональная избирательная система, выступающая в смешанной своей разновидности, долгое время изучалась, как одна из наиболее устойчивых и позволяющая более полно выявлять волеизъявление граждан, [5, с. 46] а партийная система – как показатель устойчивости и доверия граждан, в настоящее время более половины жителей Германии считают партии некомпетентными и не вызывающими доверие. [7]

Чрезмерное расширение ограничений в реализации избирательного права и доминирование одной партии на протяжении длительного периода привели к стагнации избирательного процесса, росту недоверия к власти, снижению степени участия в выборах как избирателей, так и потенциальных кандидатов. Все это говорит о том, что требуются структурные изменения в избирательном законодательстве с учетом новейших вызовов, что делает тему внедрения информационных технологий в отечественное политическое пространство актуальной. [3, с. 103]

В условиях стремительного развития информационно-коммуникационных технологий последних десятилетий остается также актуальным вопрос автоматизации процессов не только в повседневной жизни каждого человека, но и в целях совершенствования политической сферы деятельности общества и государства.

Безусловно, внедрение цифровых систем имеет ряд существенных преимуществ.

Во-первых, происходит модернизация выборного процесса, а также его совершенствование в соответствии с современными мировыми тенденциями. Так, рассматриваемые системы могут позволить оперативно получать результаты предварительных итогов голосования и ежесекундно наблюдать количество проголосовавших избирателей за каждого кандидата путем

автоматизированной обработки данных и последующего размещения в сети Интернет, что сократит время подведения итогов исключит ошибки человеческого фактора в процессе подсчёта голосов на избирательном участке.

Вторым положительным аспектом является экономическая выгода, которая может быть обеспечена за счет сокращения бюджета, затрачиваемого в настоящее время на оплату работы сотрудников избирательных участков, а также канцелярские и иные сопутствующие расходы.

В-третьих, применение цифровых систем создает возможность универсального применения данных систем в планировании избирательных кампаний любой сложности и голосовании на всех уровнях, а также упрощения самой процедуры выборов.

В-четвертых, в пользу положительных сторон автоматизации избирательного процесса также следует отметить реализацию возможности принимать участие в выборах дистанционно (что, в свою очередь, может увеличить количество проголосовавших избирателей), а также в повышении открытости выборов и, следовательно, доверию граждан к данному процессу благодаря использованию новейших технологий (например, блокчейн-технологии).[2, с. 7-10]

Что касается недостатков использования цифровых технологий в избирательных процессах, стоит отметить, например, возможность создания условий возникновения возможных проблем, решения которой необходимо предусмотреть заранее. К ним относится обеспечение безопасности системы от кибератак, взлома базы данных и утечки информации, фальсификации результатов голосования и конечных результатов, а также повышение вероятности нарушения принципов тайного голосования. Вместе с тем, в связи с отсутствием бумажных бюллетеней на интернет-голосовании, могут возникнуть сомнения в достоверности итогов голосования.

Другие немаловажные аспекты - материальные расходы, связанные с созданием и поддержанием системы, обеспечением доступа к голосованию даже в самых отдаленных районах страны, в которых нет доступа к Интернету – дистанционно или через заполнение традиционного бюллетеня.

Таким образом, применение цифровых технологий в избирательном процессе содержит совокупность преимуществ и недостатков, как для избирателей, так и для государственных структур в целом.

Целесообразность применения цифровых технологий в избирательном процессе нашла свое подтверждение, но при условии решения таких задач, как, например, обеспечение надежной защиты системы от несанкционированных вмешательств, а также предоставления возможности использования автоматизированных технологий всеми гражданами страны, вне зависимости от опыта использования цифровых устройств и удаленности от избирательных участков.

В последние годы в политологической литературе одними из самых

популярных являются вопросы состояния и развития политических партий, места партий в политической системе, снижения доверия населения к партийной системе и т.д. Полярных мнений относительно данных вопросов также имеется большое количество. Все чаще можно наблюдать отношения авторов относительно нисходящего тренда в развитии политических партий. Так, по данным Рассела Далтона и Мартина Ваттенберга, в 15 старых демократиях Европейского союза партии получают позитивную оценку менее 20% людей. Около 30% граждан в Западном мире, считают, что партии далеки от простых людей, до которых им нет никакого дела.[6, с. 29]

Реализация представленных в статье мер позволит обеспечить высокую эффективность и легитимность современных выборов, что является ключевым условием устойчивого развития демократических институтов и повышения доверия граждан к власти. Повышение эффективности современных выборных процессов является комплексной задачей, требующей системных усилий по совершенствованию нормативно-правовой базы, развитию технологического обеспечения, оптимизации избирательных процедур и мобилизации электоральной активности граждан. [4]

БИБЛИОГРАФИЧЕСКИЙ СПИСОК.

1. Абрадова Е.С. Партии и выборы в современной России // Власть. 2021. №2. С. 102-106.
2. Алексеев Р.А. Блокчейн как избирательная технология нового поколения – перспективы применения на выборах в современной России // Вестник МГОУ. 2018. № 2. С. 3–10.
3. Беляева Е. Н. Актуальные проблемы современной избирательной системы // Молодой ученый. 2019. № 2(240). С. 102–103.
4. Рогозина О.А., Нагорная М. С. Управление избирательным процессом: проблемы и перспективы // Вестник Совета молодых ученых и специалистов Челябинской области. 2016. Т.1
5. Шапошникова Е.А. Немецкая персонифицированная избирательная система как особенный и редкий вид голосования по партийным спискам / Е.А. Шапошникова // Выборы: теория и практика. 2014. №3(31). С. 45-50.
6. Шапошникова Е.А. Современное состояние и тенденции развития российских партий в трактовках современных политологов / Е.А. Шапошникова // Выборы: теория и практика. 2014. №4(32). С. 29-32.
7. Опрос: 69% немцев не доверяют старым партиям [Электронный ресурс] // Официальный сайт Российской газеты. – Режим доступа: <https://rg.ru/2023/07/25/vremia-novichkov.html> (дата обращения: 29.01.2025)

Психологические науки

УДК 159.99

*Кривошеков С.Г., д.м.н., профессор
Емельянова М.Ф., аспирант кафедры психологии
ФГБОУ ВО Новосибирский государственный университет экономики и
управления
Новосибирск, Россия*

Тревожность и стресс в жизни современной молодежи

Аннотация: В современном обществе тревожность и стресс становятся все более актуальными проблемами, особенно среди молодежи. Данная статья представляет собой теоретический обзор, посвященный исследованию факторов, способствующих развитию тревожности и стресса у молодых людей. Актуальность темы обусловлена стремительным развитием общества, цифровизацией и повышенными ожиданиями, которые оказывают значительное влияние на психическое здоровье молодых людей. В работе анализируются различные факторы, способствующие развитию тревожности и стресса у современной молодежи, включая академическую нагрузку, социальные сети, экономическую неопределенность и профессиональный выбор.

Ключевые слова: тревожность, стресс, молодежь, психоэмоциональное состояние.

Anxiety and stress in the lives of modern youth

*Krivoshchekov S.G., MD, Professor
Yemelyanova M.F., Postgraduate student of the Department of Psychology
Novosibirsk State University of Economics and Management
Novosibirsk, Russia*

Abstract: In modern society, anxiety and stress are becoming more and more urgent problems, especially among young people. This article is a theoretical review devoted to the study of factors contributing to the development of anxiety and stress in young people. The relevance of the topic is due to the rapid development of society, digitalization and increased expectations, which have a significant impact on the mental health of young people. The paper analyzes various factors contributing to the development of anxiety and stress among modern youth, including academic workload, social networks, economic uncertainty and professional choice.

Keywords: anxiety, stress, youth, psychoemotional state.

В академической среде молодежный сегмент общества неизменно становится объектом пристального научного анализа. Исследование молодежи осуществляется через призму различных научных дисциплин, включая философские, социологические, психологические, педагогические науки и сферу социальной деятельности. Представляя значительную демографическую общность, молодое поколение играет ключевую роль в экономической системе, производственной сфере и выступает основным резервом трудового потенциала [1].

В расширенной концептуальной интерпретации молодежь представляет собой комплекс групповых объединений, формирующихся на базе возрастных и иных характеристик и сопутствующих форм активности [2].

Среди наиболее авторитетных дефиниций выделяются формулировки В.Т. Лисовского, определяющего молодежь как генерацию, проходящую этап социализации и освоения социальных функций, с возрастными границами 16-30 лет, и И.С. Кона, характеризующего молодежь как социально-демографическую группу с особым социальным положением и специфическими социально-психологическими характеристиками [3].

Молодежной возрастной группе присущ особый жизненный уклад, поведенческие паттерны, культурные нормы и ценностные ориентации. При характеристике образа жизни молодежи релевантно обращение к концепту «молодость», акцентирующему внимание на новизне и расцвете [4]. Молодость представляет собой специфическое мировосприятие, устремленность в будущее, оптимистичность, витальность, деятельностную активность. Это универсальное состояние души, проявляющееся в спонтанности, непосредственности реакций [5].

М.Х. Титма предлагает альтернативный взгляд, определяя сущность молодежи через процесс самоопределения в рамках общественных возможностей [6]. М. Карват и В. Миляновский акцентируют внимание на дуальной природе молодежи как субъекта и объекта социализации. Они подчеркивают значимость самореализации через осознанную активность при одновременной неготовности к полноценному социальному участию, что создает парадокс наличия групповых характеристик при отсутствии четкого социального статуса [7].

Современный мир, обладая ускоренными темпами изменений, высокой плотностью информации и большим количеством стрессоров, естественно, провоцирует рост тревожных состояний [8]. Особенно значимым фактором выступает информационный стресс, когда поток новостей перенасыщен негативной окраской, подрывая восприятие мира как безопасного и устойчивого. Это усиливается условиями глобализации, миграции и расширением пространства свобод, которое может нести как новые возможности, так и новые тревоги. Осознание множества жизненных

сценариев, связанных с переменами, требует адаптации, которая не всегда может быть реализована в комфортных условиях [9].

Влияние тревожности и тревоги наиболее заметно в подростковом возрасте, когда фиксируется недостаток устойчивой самооценки, проблемы в общении, неспособность к реализации внутреннего потенциала и гипертрофированная боязнь провала. Такой подросток чаще испытывает учебные дезадаптации, строит неадекватные представления о себе и своём будущем, подвергаясь постоянным конфликтам с окружающим миром и самим собой. Слишком высокая тревожность может превращаться в пессимистическое мировосприятие, при котором жизнь рассматривается исключительно через призму возможных угроз [10].

Однако важно понимать, что тревожность — не неизменный приговор для человека. Работая с этой чертой личности, возможно заметное снижение её проявлений и улучшение качества жизни. Основные направления коррекционной работы связаны с повышением самооценки, обучением методам самоконтроля и снятием мышечного напряжения [5]. Основой для снижения тревожности может стать переработка образа «я» и замена негативных установок на более конструктивные и оптимистические убеждения. Анксиолитические практики, включающие дыхательные упражнения, медитативные техники, а также когнитивно-поведенческую терапию, помогают развить уверенность в себе, способность управлять эмоциями и спокойное отношение к будущему [7].

Так, работа с тревожностью — это в первую очередь возможность учиться справляться с ней, как с привычным спутником внутреннего мира, уча ее быть менее навязчивой и значимой [11]. Переключение на положительную мотивацию, предоставление своим мыслям альтернативного сценария, освоение новых способов снятия напряжения — все эти усилия придают смысл профилактике тревожных реакций. В конечном итоге, человек обретает больше уверенности, учится справляться с эмоциями и жить полноценно, несмотря на естественную склонность к беспокойству.

Совокупность этих подходов даёт основания полагать, что тревога, являясь важной частью психического опыта, не обязательно должна доминировать над человеком. Несмотря на вызовы эпохи, можно стремиться к состоянию психоэмоционального равновесия. И хотя, тревожные состояния лежат глубоко в основе человеческой природы, их можно осмыслить и трансформировать для того, чтобы дух тревоги, свойственный времени, уступал место вдохновению и конструктивным переживаниям.

Библиографический список:

1. Krasilova Y. M., Chernykh H. A. Sociopsychological factors and trends

in information addiction development among youth in modern societies //Interdisciplinary Journal of Applied Science. – 2024. – Т. 8. – №. 13.

2. Rebughini P. A sociology of anxiety: Western modern legacy and the Covid-19 outbreak //International Sociology. – 2021. – Т. 36. – №. 4. – С. 554 – 568.

3. Lyzhin A. I. et al. Retracted: Modern problems of youth extremism: Social and psychological components //Journal of community psychology. – 2021. – Т. 49. – №. 7. – С. 2609 – 2622.

4. Афонина С. А., Каракьян Г. А. Высокая тревожность у молодежи: причины и способы преодоления //Молодой ученый. – 2021. – №. 15. – С. 291-293.

5. Паршина С. Н. Роль эмоционального интеллекта в возникновении личностной тревожности у современной молодёжи //молодежь. Наука. Будущее. – 2022. – С. 250 – 261.

6. Тринадцатко О. А. и др. Определение уровня тревожности у студенческой молодежи //Психолого-педагогические исследования-Тульскому региону. – 2023. – С. 176 – 178.

7. Данилова М.В., Рыкман Л.В. Психоэмоциональное благополучие и особенности саморазвития подростков с разным семейным статусом // Психологическая наука и образование. 2018. Том 23. № 5. С. 40 – 50.

8. Caponnetto P. et al. Psychological factors, digital health technologies, and best asthma management as three fundamental components in modern care: a narrative review //Applied Sciences. – 2024. – Т. 14. – №. 8. – С. 3365.

9. Anderson T. L. et al. Contributing Factors to the Rise in Adolescent Anxiety and Associated Mental Health Disorders: A Narrative Review of Current Literature //Journal of Child and Adolescent Psychiatric Nursing. – 2025. – Т. 38. – №. 1. – С. 41 – 56.

10. Таукенова Л. М. и др. Сравнительный анализ уровней тревожности у современного молодого населения разных городов России //Медицина. Социология. Философия. Прикладные исследования. – 2024. – №. 5. – С. 132 – 135.

11. Перевозник А. И., Сарычева Ю. В., Дорошева Е. А. Особенности саморегуляции у молодых людей с высокой социальной тревожностью //Reflexio. – 2024. – Т. 16. – №. 1. – С. 43 – 54.

УДК 159

Петрийчук Николай Дмитриевич

*Старший научный сотрудник
Лаборатории схемотехники адаптивных систем (fornit.ru/67990)
Россия, г. Москва*

Теория и действующий прототип системы индивидуальной адаптивности

Аннотация. В плане инноваций представляется теория МВАП (модель волевой адаптивности психики) и действующий прототип индивидуальной системы адаптивности Beast.

Теория МВАП целостно описывает эволюционную иерархию природной системы индивидуальной адаптивности, включая механизмы организации психики.

Прототип системы индивидуальной адаптивности является безальтернативным инструментом верификации как отдельных механизмов, так и всей системы индивидуальной адаптивности в любых вариантах их реализации.

Ключевые слова: психофизиология, психология, адаптивные системы, схемотехника, теория сознания

Theory and current prototype of the individual adaptability system

Petriychuk Nikolay Dmitrievich

*Laboratory Employee Laboratory of Adaptive Systems Circuitry
Russia, Moscow*

Annotation. In terms of innovation, the theory of the IMAP (a model of volitional adaptivity of the psyche) and the current prototype of the individual adaptivity system Beast are presented.

The theory of IMAP holistically describes the evolutionary hierarchy of the natural system of individual adaptivity, including the mechanisms of the organization of the psyche.

The prototype of the individual adaptivity system is a non-alternative verification tool for both individual mechanisms and the entire system of individual adaptivity in any case of their implementation.

Keywords: psychophysiology, psychology, adaptive systems, circuit engineering, theory of consciousness

Введение

В настоящее время единственной нефилософской концепцией системного представления природной организации иерархии индивидуальной адаптивности с конкретными описаниями механизмов, включая уровень психики, оказывается МВАП (p-mvar.ru), которая для каждого элемента системы описывает его адаптивную функциональность, и варианты реализации у всего спектра живых существ.

МВАП представлена рецензированной монографией “Основы фундаментальной теории сознания” (fornit.ru/68715) и массивом вспомогательных научных статей (fornit.ru/arts_mvap).

Теория МВАР построена на каркасе аксиоматически выверенных фактических данных исследований (fornit.ru/a1) и верифицировалась действующим прототипом функциональности системы, названном Beast (fornit.ru/beast).

Прежде всего, теория МВАП обосновывает причинно-следственный схемотехнический подход в изучении и формализации системы адаптивности (fornit.ru/67252), вопреки многим экзотическим теориям сознания (fornit.ru/69716).

Важной чертой МВАП является жесткое выделение наиболее общих принципов адаптивности, независимых от способа реализации, с исключением даже нейрональной основы (fornit.ru/69528), что позволяет реализовать систему адаптивности любого живого существа, в том числе искусственного без использования суперкомпьютеров.

И, наконец, МВАП, фактически, снимает “трудную проблему сознания” Чалмерса (fornit.ru/69784), оставляя лишь личную проблему понимания модели субъективных переживаний. Нерешенной “Проклятой проблемы сознания” более не существует.

С самого начала развития МВАП особое внимание уделяется верификации ее утверждений (fornit.ru/69817) и формированию на основе каркаса аксиоматики (fornit.ru/69795), что обеспечивает особую надежность, как это демонстрирует система элементов Д. Менделеева.

Обзор литературы

В 2024 году Роберт Лоуренс Кун опубликовал статью «Ландшафт сознания: к таксономии объяснений и следствий» [1] о 225 теориях сознания, не совместимых друг с другом практически ни в чем, бездоказательных, несистемных и философичных. Из них выделяются экзотические (fornit.ru/69716), к которым относится и теория Д. Чалмерса [2].

В Лаборатории схемотехники адаптивных систем была проделана работа по систематизации теорий сознания и выделения того, что может сделать такую теорию научной и доказательной, с публикацией результатов в виде статьи “Верификация теорий сознания” (fornit.ru/68293). МВАП полностью отвечает всем критериям, которым должна соответствовать фундаментальная теория сознания (fornit.ru/69817).

МВАП не просто включает в себя теорию сознания, а вся эта модель является формализацией теории сознания, потому что оказалось, что сознание в любой реализации невозможно без всех эволюционно предшествующих уровней адаптивности, начиная с гомеостатических жизненных параметров.

В 2024 году была опубликована работа “Принципы фундаментальной теории сознания на основе модели МВАП” [3] и монография (fornit.ru/68715) “Основы фундаментальной теории сознания” [4].

Обсуждение

МВАП настолько инновационна во многих аспектах и столь кардинальна в коррекции многих академических представлений (fornit.ru/arts_mvap), что не может не провоцировать у людей “синдром Предвзятости подтверждения” (fornit.ru/68578) и “эффект Земмельвейса” (fornit.ru/68139).

Эта теория предъявляет повышенные требования к тем, кто заинтересованно желает освоить систему представлений (что, подчас, вызывает особое раздражение), в первую очередь, необходимостью наработать опыт использования принципов причинно-следственной схемотехники, что легче дается программистам и электронным схемотехникам при наличии достаточно выверенного естественно-научного мировоззрения (fornit.ru/13268) и ясного понимания принципов научной методологии (fornit.ru/66449). Но эти же требования оказываются необходимыми для любой продуктивной работы по сопоставлению и обобщению данных, формирующих сложную систему представлений.

В случае же освоения принципов МВАП появляются возможности эффективно исследовать и верифицировать механизмы адаптивности, как природной эволюции, так и искусственные, используя безальтернативный инструмент прототипа Beast, который позволяет моделировать адаптивные системы любых видов существующих и фантастических живых существ (fornit.ru/64924) на основе общих принципов.

Отказ от эмуляции клеток (нейронов) в системе адаптивности позволил использовать небольшие вычислительные мощности, не привлекая суперкомпьютеры (fornit.ru/art10).

Показательным результатом оказывается прояснение механизмов явления, открытого Бенджамином Либетом (отставание субъективного осознания решения) [5], а также выяснение сути субъективной произвольности (fornit.ru/art11).

МВАП подтверждает идею о глобальной информационной структуре (fornit.ru/68540), о которой написано разными словами, но схоже по сути в работах "теория глобального рабочего пространства" Баарса и "теория интегрированной информации" Тонони.

Особую роль МВАП отводит свойствам субъективных абстракций, понимание которых открывает суть субъективных переживаний и определяет решения проблемы соотношения квалиа и физических процессов (fornit.ru/69763). При этом, не являясь “иллюзионисткой”, МВАП не отрицает квалиа, но показывает, почему квалиа является не физической сущностью, а субъективной “точкой отсчета” физических процессов осмысления на основе абстракций.

Выводы

МВАП представляет собой перспективную, инновационную модель индивидуальной адаптивности живых существ, как природной, так и искусственной реализации, основанных на системе гомеостатических жизненных параметров и включающей механизмы организации психики.

МВАП описывает на уровне реализованных в прототипе алгоритмов и терминологически определяет элементы процессов осознания и среди них – сознательное и бессознательное.

МВАП позволяет переосмыслить основные психологические эффекты с описанием механизмов (fornit.ru/psy_ef), так что психология становится менее философской и эвристической, и более предметной.

Становится возможным представить путь создания искусственного живого и разумного существа (fornit.ru/69751) и варианты увеличения эффективности природного мозга.

В психопатологии проясняются причины многих психических отклонений и то, что необходимо для восстановления нормальной функциональности.

Структура прототипа системы индивидуальной адаптивности Beast позволяет в новом качестве и с высокой эффективностью моделировать, верифицировать и оптимизировать адаптивные механизмы в составе общей системы, а не отдельными локально изолированными моделями.

Библиографический список

1. Kuhn, R. L. A Landscape of Consciousness: Toward a Taxonomy of Explanations and Implications / R. L. Kuhn // Progress in Biophysics & Molecular Biology. – 2024. – DOI 10.1016/j.pbiomolbio.2023.12.003. – EDN IVRUJL.
2. Chalmers D. J. Facing up to the problem of consciousness //Journal of consciousness studies. – 1995. – Т. 2. – №. 3. – С. 200-219.
3. Парусников, А. В. Принципы фундаментальной теории сознания на основе модели МВАП / А. В. Парусников, Н. Д. Петрийчук // Международный журнал гуманитарных и естественных наук. – 2024. – № 6-3(93). – С. 125-138. – DOI 10.24412/2500-1000-2024-6-3-125-138. – EDN XHDXNL.
4. Петрийчук, Н. Д. Основы фундаментальной теории сознания. Принципы природных и искусственных адаптивных систем : Трилогия: Рефлексы, субъективное, бессознательное / Н. Д. Петрийчук, А. В. Парусников. – Москва : КнигИздат, 2025. – 500 с. – ISBN 978-5-4492-0763-0. – EDN ЕМЕХVХ.
5. Libet В. Mind time: The temporal factor in consciousness. – Harvard University Press, 2009.

Дата публикации: xx.02.2025

Ветеринария

УДК 619:616.36-002:636.7

*Ванина Н.В., к.в.н., доцент
Климова А.К., аспирант
кафедры хирургии и терапии
ФГБОУ ВО «Курский государственный аграрный
университет им. И.И. Иванова
Россия, Курск*

Лабораторные дифференциально - диагностические критерии острой и подострой форм течения гепатопатий у собак

Аннотация. Провели определение лабораторных дифференциально-диагностических критериев острой формы течения гепатопатии у собак от подострой формы. В результате исследований установили, что такими лабораторными диагностическими критериями могут служить динамики снижения численности эритроцитов и тромбоцитов на 7,07% и на 3,54%; увеличение лейкоцитарной популяции цельной крови на 3,06%, уменьшение концентрации гемоглобина в плазме и среднего содержания гемоглобина в отдельном эритроците на 6,56% и на 10,13%, а также рост концентрации общего билирубина и активности аспаратаминотрансферазы и аланинминотрансферазы в сыворотке крови на 13,71%, на 6,14%, и на 37,51%, соответственно.

Ключевые слова: собаки, печень, гепатопатии, кровь, сыворотка крови.

Laboratory differential diagnostic criteria for acute and subacute forms of hepatopathy in dogs

*Vanina N.V., Candidate of Historical Sciences, Associate Professor
Klimova A.K., Postgraduate student of the Department
of Surgery and Therapy I.I. Ivanov Kursk State Agrarian
Russia, Kursk*

Annotation. Laboratory differential diagnostic criteria of the acute form of the course of hepatopathy in dogs of the advanced form were determined. As a result of the research, it was found that such laboratory diagnostic criteria can be the dynamics of a decrease in the number of red blood cells and platelets by 7.07% and 3.54%; an increase in the leukocyte population of whole blood by 3.06%, a decrease in the concentration of hemoglobin in plasma and the average hemoglobin content

in a single erythrocyte by 6.56% and 10.13%, and There was also an increase in the concentration of total bilirubin and the activity of aspartate aminotransferase and alaninaminotransferase in blood serum by 13.71%, 6.14%, and 37.51%, respectively.

Key words: dogs, liver, hepatopathy, blood, blood serum.

В последние годы численность собак, содержащихся в урбанизированной среде у городского населения нашей страны, непрерывно растет [1]. В тоже время созданные владельцами животных максимально комфортные условия содержания, разведение и кормление своих мелких домашних питомцев анализируемого вида, не всегда отвечают генетически детерминированным потребностям организма [2]. В частности, они создают предпосылки для возникновения и развития различных форм течения морфофункциональной печёночной недостаточности у собак декоративных и экзотических пород [3]. При этом данные гепатопатии трудно поддаются лечению, а их своевременная ранняя диагностика весьма затруднительна по причине полиморфизма проявления [4]. Вместе с этим успех проводимой терапии заболевших пациентов во многом зависит от правильности выбора тех или иных медикаментозных средств, адекватных стадии патогенеза морфофункциональной печёночной недостаточности [5]. Однако, в своевременной специализированной литературе имеется некоторый дефицит научно обоснованных сведений о дифференциально-диагностических критериях одной формы течения гепатопатий от другой [6].

В связи с этим посчитали весьма актуальным определить и сравнить лабораторные дифференциально-диагностические критерии острой и подострой форм течения гепатопатий у собак, что и послужило основной целью исследований по выбранной тематике. При этом в качестве лабораторных дифференциально-диагностических критериев у больных животных выбрали клеточный состав и физико-химический состав плазмы крови, а также концентрации общего билирубина и активности трансаминаз в сыворотке крови. Для этой цели в ряде ветеринарных клиник города Курска осуществляли первичный ветеринарный прием больных животных и их комплексное лабораторно-диагностическое обследование. Лабораторно-диагностическое обследование предусматривало отбор проб цельной крови у собак с острой и подострой формой патогенеза гепатопатии с соблюдением правил асептики и антисептики и их последующий анализ на автоматическом гематологическом анализаторе Mindray BC 2800 vet и биохимическом анализаторе RAL Clima MC – 15. Полученные в ходе лабораторных анализов сведения о клеточном составе цельной крови, концентрации гемоглобина в плазме и его среднего содержания в отдельно взятом эритроците, уровне содержания общего билирубина и активности трансаминаз у больных животных в двух категориях сравнивали между собой, а также с видоспецифической нормой.

На основании вышеуказанной сравнительной оценки сформулированы соответствующие заключения о лабораторных дифференциально-диагностических критериях острой и подострой форм течения гепатопатий друг от друга. В результате лабораторно-диагностических исследований цельной крови у собак при остропротекающей морфофункциональной печёночной недостаточности в клеточном составе определили количественное содержание эритроцитов, тромбоцитов и лейкоцитов - $5,65 \pm 0,45$ млн/мкл, $319,40 \pm 8,60$ тыс/мкл и $9,80 \pm 0,70$ тыс/мкл, а при подостром течении – $6,08 \pm 0,52$ млн/мкл, $308,10 \pm 10,90$ тыс/мкл и $10,10 \pm 1,00$ тыс/мкл, соответственно. Таким образом выявили, что острая форма течения гепатопатии в отличие от подострой формы способствовала снижению численности эритроцитов в сосудистом русле на 7,07%. В свою очередь длительное подострое течение гепатопатии провоцировало снижение численности тромбоцитов на 3,54%, а также увеличение количества лейкоцитов на 3,06% относительно остро протекающей морфофункциональной печёночной недостаточности.

В тоже время вышеуказанные показатели клеточного состава цельной крови собак с острой и подострой формой течения гепатопатии находились в границах видоспецифической физиологической нормы. Дальнейшие анализы отобранных проб цельной крови свидетельствовали, что концентрация гемоглобина у собак с острой формой течения гепатопатии находилась в границах $119,24 \pm 5,36$ г/л, а у собак с подострой формой течения – $127,62 \pm 4,18$ г/л, т.е. были меньше на 6,56%. Аналогичная тенденция отмечалась в отношении среднего содержания гемоглобина в отдельно взятом эритроците, которое при остропротекающей морфофункциональной печёночной недостаточности равнялось $17,38 \pm 1,78$ пг, а при подостром течении – $19,94 \pm 0,64$ пг. Таким образом, острое течение анализируемой формы патологии печени снижало среднее содержание гемоглобина в эритроцитах больше на 10,13%, чем подострое течение. При этом в сравнительном аспекте с видоспецифическими параметрами физиологической нормы концентрация гемоглобина в плазме крови собак двух анализируемых категорий соответствовала референтным нормативным значениям, а среднее содержание гемоглобина в отдельно взятом эритроците при остропротекающих гепатопатиях было снижено на 10,87%.

Проведение биохимических анализов сыворотки крови заболевших собак позволило установить, что при остром течении гепатопатии уровень содержания общего билирубина находился в пределах $4,56 \pm 1,24$ ммоль/л, а активность трансаминаз – аланинаминотрансферазы и аспартатаминотрансферазы - равнялась $62,22 \pm 5,62$ ЕД/л и $53,36 \pm 2,60$ ЕД/л, соответственно. Аналогичные исследования сыворотки крови собак с подострой формой течения гепатопатий указывали на то, что концентрация общего билирубина, а также активность аланинаминотрансферазы и аспартатаминотрансферазы колебалась в границах $4,01 \pm 0,79$ ммоль/л, $58,62 \pm 3,60$ ЕД/л и $38,08 \pm 3,46$ ЕД/л, соответственно.

В сравнительном аспекте острое течение гепатопатий относительно подострого течения увеличивало концентрацию общего билирубина в сыворотке крови на 13,7%, а также повышало активность аланинаминотрансферазы на 6,14% и аспартатаминотрансферазы на 37,52%. Кроме этого определили, что активность аланинаминотрансферазы при остропротекающей гепатопатии превышала верхние границы видоспецифической физиологической нормы на 19,65%, а при подостром течении на 12,73%. В тоже время у собак с острой формой течения гепатопатий активность аспартатаминотрансферазы в сыворотке крови аналогичным образом превышала предельно допустимые нормативные значения на 24,66%. Таким образом, проведенные исследования позволили установить, что лабораторными дифференциально-диагностическими критериями остропротекающей печеночной недостаточности у собак от подостропротекающей может служить динамика снижения численности эритроцитов и тромбоцитов, увеличения количества лейкоцитов, уменьшения концентрации гемоглобина в плазме и среднего содержания гемоглобина в отдельно взятом эритроците, а так же рост концентрации общего билирубина и активности аланинаминотрансферазы и аспартатаминотрансферазы в сыворотки крови.

Библиографический список:

- 1 Нозологический профиль заболеваний кожи у собак / В.А. Толкачев, С.М. Коломийцев, Е.А. Эверстова, Д.Л. Кучерук // Вестник Курской государственной сельскохозяйственной академии. – 2017. – № 9. – С. 25-29.
- 2 Эверстова Е. А. Частота регистрации катаральных гастритов у собак городской популяции и эффективность их фармакокоррекции препаратом «ЭНТЕРОЗОО» / Е. А. Эверстова, В. А. Толкачев, А. О. Денискин // Вестник Курской государственной сельскохозяйственной академии. – 2024. – № 1. – С. 99-106.
- 3 Крутских В. Ю. Гепатиты собак: встречаемость, диагностика и лечение / В. Ю. Крутских, Л. Н. Скосырских // Достижения молодежной науки для агропромышленного комплекса: сборник LVI научно-практической конференции студентов, аспирантов и молодых ученых, Тюмень, 01 марта 2023 года. – Тюмень: Государственный аграрный университет Северного Зауралья, 2023. – С. 54-58.
- 4 Деменева А. Е. Клинико-биохимические особенности проявления гепатоза у собак и способ его лечения / А. Е. Деменева // Вестник молодежной науки Алтайского государственного аграрного университета. – 2021. – № 1. – С. 261-265.
- 5 Булгакова Н. Ф. Фитотерапия при болезнях печени в послеоперационный период [Домашние животные] / Н. Ф. Булгакова // Ветеринария. Реферативный журнал. – 2005. – № 1. – С. 109.

6 Анников В. В. Динамика биохимических показателей при лечении собак, больных липидозом печени / В. В. Анников, Л. В. Анникова, Е. С. Платицына // Вопросы нормативно-правового регулирования в ветеринарии. – 2019. – № 1. – С. 91-93.

Технические науки

УДК 621.184.82:504.5

^{1,2}Катин В.Д., д.т.н., профессор
¹Журавлев А.А., аспирант кафедры
¹«Техносферная безопасность» ФГБОУ ВО
«Дальневосточный государственный университет путей сообщения»
²Высшая школа управления природными ресурсами ФГБОУ ВО
«Тихоокеанский государственный университет»
Россия, Хабаровск

Создание эффективного циклона-фильтра с новой конструкцией выхлопной трубы для котельных, сжигающих угольные топлива

Аннотация: в статье дается анализ экологической проблемы загрязнения атмосферного воздуха золовыми частицами при сжигании углей в котельных железнодорожных предприятий. Показаны недостатки работы на действующих предприятиях циклонов-золоуловителей и намечены пути их устранения. Разработана и рекомендована к применению принципиально новая конструкция эффективного циклона-фильтра, отличающегося от аналогов более высокой степенью очистки.

Ключевые слова: предприятия железнодорожного транспорта, котельные, сжигание углей, продукты сгорания, выбросы золы, циклоны для улавливания золы, фильтр-циклоны, выхлопная труба в виде цилиндра с диаметром, ступенчато уменьшающимся по высоте.

*Katin V.D., Doctor of Engineering Sciences, Professor
Zhuravlev A.A., postgraduate student of the Department
«Technosphere Safety»
«Far Eastern State Transport University»
Russia, Khabarovsk*

Creation of an efficient cyclone filter with a new exhaust pipe design for coal-fired boilers

Abstract: the article analyzes the environmental problem of air pollution with ash particles during coal combustion in boiler houses of railway enterprises. The article shows the shortcomings of the operation of cyclone ash collectors at existing enterprises and outlines ways to eliminate them. A fundamentally new design of an effective cyclone filter has been developed and recommended for use, which differs from its analogues in its higher degree of purification.

Key words: railway transport enterprises, boiler houses, coals combustion, combustion products, ash emissions, cyclones for ash collection, filter cyclones,

exhaust pipe in the form of a cylinder with a diameter that decreases in steps along the height.

В современных условиях охрана воздушного бассейна от загрязнения является наиболее важной проблемой, требующей инновационных технических решений, снижающих вредные выбросы твердых частиц, в том числе золы. В нашей стране согласно основным положениям «Энергетической программы» вводятся в строй производственные и отопительные котельные, работающие на различных видах топлива. Наиболее быстро развивается строительство котельных на Дальнем Востоке России, где сосредоточены запасы твердого топлива: каменного и бурого угля. В связи с этим принято решение об изменении соотношения использования жидкого и газообразного топлива к углю с положительной динамикой потребления твердого топлива в производственно-отопительных котельных. Отметим, что в Дальневосточном регионе более 70% котельных на железнодорожных предприятиях, как правило работают на твердом топливе, т.е. на каменном и буром угле [1].

По тем же данным при сжигании угольного топлива в атмосферу городов поступает более 6 млн т твердых частиц, что требует разработки и внедрения экстренных воздухоохраных мер. В этой связи нельзя не отметить, что котельные железнодорожных предприятий как правило оснащены низкоэффективными золоочистными устройствами, не отвечающими современным экологическим требованиям.

По данным [2-4] на промышленных предприятиях для улавливания твердых веществ используются циклоны (около 90% всех агрегатов), работающие по методу сухой очистки, остальные 10% составляют установки жидкостной и каталитической очистки. В котельных в качестве золоуловителей используются циклоны типа ЦКТИ или НИИОГаз при объеме уходящих газов от 5000 до 20 000 м³/ч эффективностью очистки 80-85 % [3, 4]. Однако вследствие изношенности действующих золоуловителей КПД очистки в реальных условиях не достигает 60-70%, что и приводит к загрязнению воздушного бассейна твердыми частицами. В связи с этим становится практически значимым решение указанной проблемы путем создания новых высокоэффективных конструкций циклонов, позволяющих очищать дымовые газы не только от крупных и средних твердых частиц золы, но и мелких золовых частиц.

Наиболее близким по технической сущности к новому авторскому устройству для очистки газов является фильтр-циклон, содержащий вертикальный цилиндрический корпус с коническим днищем, снабженный штуцером для удаления пыли, штуцер для подачи запыленного газового потока, расположенный тангенциально к корпусу, крышку, выхлопную трубу, выполняющую функцию отвода очищенного газа, которая выполнена в виде цилиндра ступенчато уменьшающийся в диаметре по высоте с дополнительно установленным фильтром на выходе выхлопной трубы, из которой продукты сгорания выбрасываются в атмосферный воздух [5].

Циклон, взятый за прототип, работает следующим образом. Загрязненный золовыми частицами пылегазовый поток по штуцеру попадает в корпус циклона и, проходя по окружности выхлопной трубы, движется спирально вниз, обеспечивая отделение крупных частиц дисперсной фазы от дисперсионной среды (газа). В нижней части корпуса поток теряет скорость и меняет свое направление, вследствие чего происходит частичное выпадение крупных золовых частиц дисперсионной фазы и удаление их через штуцер для удаления пыли. Очищенные от золовых частиц крупной дисперсионной фазы газы движутся по восходящей спирали к выхлопной трубе, и проходя последовательно по цилиндрам, ступенчато уменьшающимся в диаметре по высоте газы очищаются от средней, а также от мелкой дисперсной фазы, которые задерживаются в специальном установленном фильтре на выходе выхлопной трубы. Далее очищенный газовый поток выбрасывается из циклона в атмосферу.

Однако недостатком данного циклона является недостаточная эффективность очистки газов, как от крупных, так и среднедисперсных золовых частиц, что можно объяснить неэффективным отделением данных частиц от пылегазового потока. Это приводит к существенному загрязнению атмосферы вследствие поступления в атмосферный воздух неочищенных газов с золовыми частицами. В связи с этим авторы поставили задачу повысить экологическую эффективность работы циклона и существенно уменьшить загрязнение воздушного бассейна.

Поставленная задача достигается тем, что в циклоне согласно задумке авторов дополнительно устанавливается еще один фильтр для очистки дымовых газов от крупных и среднедисперсных частиц на входе во вторую ступень выхлопной трубы (рис. 1).

Признаком, отличающим новый циклон от известного, выбранного в качестве прототипа является то, что он дополнительно снабжен фильтром на входе второй ступени выхлопной трубы. Именно благодаря указанному отличительному признаку предлагаемый циклон существенно повышает степень очистки пылегазовых потоков.

Предлагаемый авторами фильтр-циклон для очистки газов иллюстрируется на рис. 1, на котором показан вертикальный разрез циклона. Циклон содержит вертикальный цилиндрический корпус 1 с коническим днищем 2, снабженный штуцером для удаления пыли 3, штуцер для подачи в аппарат запыленного газового потока 5, расположенный тангенциально к корпусу, крышку 6, выхлопную трубу 4, выполненную в виде цилиндра, ступенчато уменьшающимся в диаметре по высоте, с установленным фильтром 7 на выходе выхлопной трубы 4, дополнительно снабжен фильтром 8 на входе во вторую ступень выхлопной трубы 4.

Принцип работы предлагаемого авторами нового фильтра-циклона описан ниже. Как видно из рис. 1 пылегазовый поток по штуцеру 5 попадает в корпус 1 циклона и, проходя по окружности вокруг выхлопной трубы,

движется спирально вниз, обеспечивая отделение крупных частиц дисперсной фазы от дымового газа. В нижней части корпуса поток теряет скорость и меняет свое направление, вследствие чего происходит частичное выпадение крупных частиц дисперсионной фазы и удаление их через штуцер 3 для удаления пыли. Неочищенные золовые частицы крупной и средней дисперсной фазы с газовым потоком движутся по восходящей спирали выхлопной трубы 4 и улавливаются в фильтре 8, а частицы мелкодисперсной фазы задерживаются в фильтре 7, установленном на выходе выхлопной трубы 4. Далее очищенный газовый поток от твердых частиц выбрасывается из циклона в атмосферу, что предотвращает загрязнение воздушного бассейна.



Рис. 1 – Схема новой конструкции эффективного фильтра-циклона с выхлопной трубой в виде цилиндра с диаметром, ступенчато уменьшающимся по высоте и дополнительной установкой фильтра на входе во вторую ступень

Следовательно, предлагаемый новый циклон позволяет существенно повысить степень очистки пылегазового потока от твердых частиц всех фракций и тем самым улучшить экологическую ситуацию в работе размещения угольных котельных.

Таким образом, благодаря дополнительной установке в циклоне фильтра на входе во вторую ступень выхлопной трубы пылегазовый поток очищается

как от крупных, так и от среднедисперсных золовых частиц, и это повышает экологическую эффективность не только самого фильтра-циклона, но и котельной установки, работающей на угольном топливе. Следует отметить, что авторами оформлена и подана заявка на созданную конструкцию циклона на предполагаемую полезную, как отличающуюся от аналогов и прототипа новизной технического решения и достаточно высокой степенью улавливания твердых частиц.

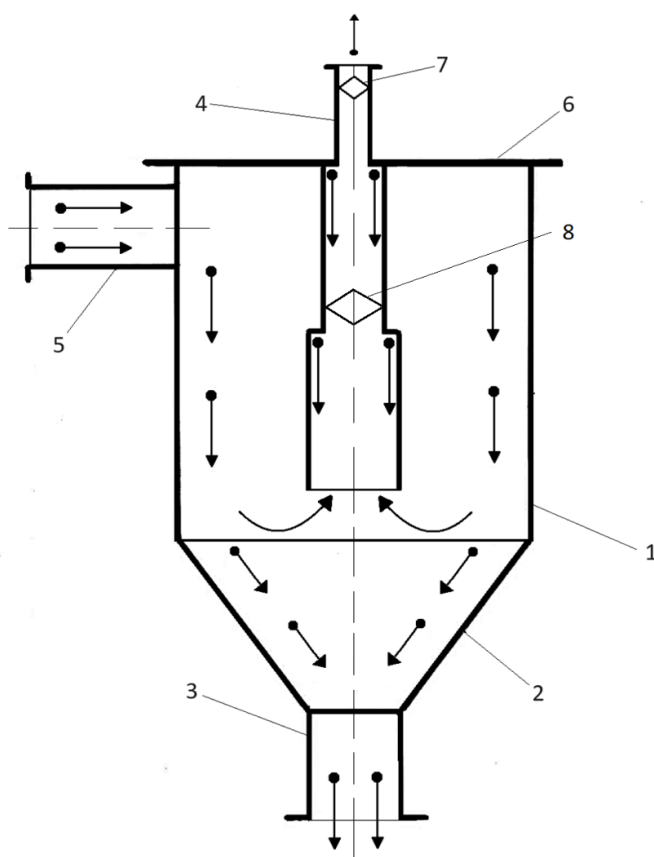
Библиографический список

1. Катин, В.Д. Повышение эффективности сжигания низкосортных углей в котлах и защита воздушного бассейна / В.Д. Катин. – Хабаровск : ДВГУПС, 2018. – 132 с.
2. Минаев, Б.Н. Теплоэнергетика железнодорожного транспорта / Б.Н. Минаев. – М. : МГУПС, 2009. – 452 с.
3. Катин, В.Д. Методы и устройства сокращения выбросов вредных веществ в атмосферу из котлов на предприятиях железнодорожного транспорта / В.Д. Катин. М. : Транспорт, 2016. – 86 с.
4. Вальдберг, А.Ю. Процессы и аппараты защиты окружающей среды / А.Ю. Вальдберг, Н.Е. Николайкина. – М. : Дрофа, 2008. – 239 с.
5. Патент №228451 РФ. Циклон для очистки газов / Катин В.Д., Шевцов М.Н., Журавлев А.А. Оpubл. 29.08.2024. Бюл. №25.

Искусствоведение

УДК 784.3

Аверина А. К.

Преподаватель кафедры вокала, ассистент-стажер 2 курса обучения

Научный руководитель: Колесникова Л. А.

профессор

*Федерального государственного бюджетного образовательного учреждения
высшего образования*

«Луганская государственная академия культуры

и искусств имени Михаила Матусовского»

Россия, Луганск

АРИЯ В. А. МОЦАРТА «NEHMT MEINEN DANK...»: АНАЛИЗ МУЗЫКАЛЬНОГО И ПОЭТИЧЕСКОГО СОДЕРЖАНИЯ В КОНТЕКСТЕ ИСПОЛНИТЕЛЬСКОЙ ИНТЕРПРЕТАЦИИ

Аннотация. Статья посвящена анализу арии В. А. Моцарта «Nehmt meinen Dank...» («Ах, если б я сказать посмела...»). Автор рассматривает произведение в контексте исполнительской интерпретации. Ария, сочетающая в себе лирический текст и выразительную музыку, раскрывает внутренний мир героини. В статье подробно анализируются музыкальные и поэтические аспекты арии, включая мелодию, гармонию, ритм и оркестровку, а также её влияние на оперное искусство и исполнительскую практику. Особое внимание уделено интерпретациям арии выдающимися певицами, такими как Рене Флеминг, Элизабет Шварцкопф и Монсеррат Кабалье, каждая из которых привнесла в исполнение свои уникальные черты. Статья подчеркивает значимость арии как эталона вокального искусства и её влияние на последующие поколения музыкантов.

Ключевые слова. Ария, исполнительская интерпретация, опера XVIII века, музыкальный образ.

Annotation. The article is devoted to the analysis of W. A. Mozart's aria "Nehmt meinen Dank..." ("Ah, if I dared to say ..."). The author examines the work in the context of a performing interpretation. The aria, combining lyrical text and expressive music, reveals the inner world of the heroine. The article analyzes in detail the musical and poetic aspects of the aria, including melody, harmony, rhythm

and orchestration, as well as its influence on opera and performing practice. Special attention is paid to the interpretations of the aria by outstanding singers such as Renee Fleming, Elizabeth Schwarzkopf and Montserrat Caballe, each of whom brought their own unique features to the performance. The article highlights the importance of the aria as a standard of vocal art and its influence on subsequent generations of musicians.

Keywords. Aria, performance interpretation, opera of the XVIII century, musical image.

Ария «Nehmt meinen Dank...» («Ах, если б я сказать посмела...») занимает особое место в творчестве В. А. Моцарта, являясь ярким примером его мастерства в создании глубоких и эмоционально насыщенных вокальных произведений. Написанная в 1782 году в Вене, эта ария отражает дух эпохи Просвещения, для которой были характерны стремление к выражению человеческих чувств, рациональность и интерес к внутреннему миру личности.

Эпоха Просвещения, охватившая XVIII век, стала временем глубоких изменений в искусстве и музыке. Рационализм, вера в прогресс и интерес к человеческой индивидуальности нашли своё отражение в творчестве многих композиторов. Его музыка стала одним из символов этой эпохи. Композитор не только вписал своё имя в историю музыкальной культуры, но и значительно повлиял на развитие оперного искусства, подняв его на новый уровень.

Ария позволяла композиторам раскрыть внутренний мир персонажа, передавая его чувства и эмоции через сочетание музыки и текста. «Концертные арии или то, что в наше время обозначается этим термином, создавались на тексты, являющиеся фрагментами более крупных произведений, а именно оперных либретто» [2]. В творчестве В. А. Моцарта ария стала инструментом для создания психологически глубоких и многогранных образов, что особенно ярко проявилось в произведении «Ах, если б я сказать посмела...».

Цель этой статьи — исследовать музыкальную и поэтическую составляющую арии «Ах, если б я сказать посмела...» в контексте исполнительской интерпретации.

Текст арии «Ах, если б я сказать посмела...» представляет собой глубокое и эмоциональное выражение чувств благодарности, любви и преданности, которые испытывает героиня. Этот текст не только отражает личные переживания героини, но и является воплощением идеалов времени Просвещения: гуманизма, индивидуализма и служения высшим ценностям.

Ария начинается с выражения благодарности. Героиня обращается к своему благодетелю со словами: «Ах, если б я сказать посмела, о покровитель

добрый мой, что благодарна без предела вам навсегда я всей душой» [1], подчеркивая, что её чувства настолько сильны, что она не может полностью выразить их словами. Это смирение перед невозможностью полностью передать свои эмоции придаёт тексту искренность и человечность.

Текст раскрывает тему любви и преданности. Главная героиня утверждает: «Знаю, со мной всегда и всюду любимый образ ваш будет жить» [1]. Этот образ становится для неё символом поддержки и вдохновения, который сопровождает её на протяжении всей жизни.

Героиня также признаётся, что её сердце всегда будет принадлежать тому, кому она так благодарна, даже если она находится далеко от него. Это подчёркивает её преданность и верность.

Однако в тексте также присутствуют и нотки меланхолии. Героиня понимает, что её судьба — служить искусству, даже если это означает постоянные скитания и разлуку с родным краем. Этот мотив придаёт тексту драматический и грустный оттенок. Героиня готова покориться судьбе ради служения искусству, что вполне соответствует идеалам просветителей, которые считали самопожертвование во благо высшим целям.

Эмоциональный настрой текста наполнен благодарностью, любовью, преданностью и тоской. Героиня искренне признательна, но в то же время осознаёт свои ограничения. Она говорит, что её чувства к благодетелю никогда не угаснут, но её сердце разрывается от тоски по родной земле.

Сюжет арии тесно связан с идеалами эпохи Просвещения. Гуманизм проявляется в глубокой человечности и благодарности главной героини. Осознание своей уникальности и ограниченности подчёркивает индивидуализм. Служение высшим идеалам, таким как искусство, становится главной целью её жизни, даже если это требует жертв.

Говоря о музыкальном пласте, ария начинается в умеренном темпе *Andante*. В начале произведения мелодия движется плавно, создавая ощущение смирения и покорности, отражая эмоциональное состояние героини. Мелодия арии простая, но очень выразительная, легко запоминающаяся и сразу же завладевает вниманием. Она построена на плавных, певучих фразах, которые идеально соответствуют тексту, подчеркивая его лиричность и искренность.

Гармонический язык арии также играет важную роль в создании эмоциональной атмосферы. Моцарт использует гармонические последовательности, типичные для классической эпохи, но при этом вносит в них тонкие нюансы, которые усиливают драматизм текста. Например, в моменты, когда героиня говорит о своей преданности и любви, гармония становится более насыщенной, с использованием мягких диссонансов,

которые разрешаются в устойчивые аккорды. Это создаёт ощущение умиротворения и покоя, подчёркивая искренность и глубину её чувств.

Ритмическая структура арии также способствует её выразительности. Моцарт использует ровный, спокойный ритм, который не отвлекает от текста, но при этом добавляет музыке лёгкую пульсацию, создающую ощущение движения. В некоторых моментах, особенно когда героиня говорит о скитаниях и разлуке, ритм становится более напряжённым, что усиливает драматизм текста.

Хоть оркестровка этой арии не так сложна, как в некоторых других произведениях В. А. Моцарта, она играет важную роль в создании общего настроения. Композитор использует струнные инструменты для создания мягкого, певучего фона, который поддерживает вокальную партию. В моменты эмоционального подъёма, к струнным добавляются духовые инструменты, что придаёт музыке яркость и насыщенность.

Форма арии также заслуживает особого внимания. Моцарт использует традиционную для классической эпохи форму, которая состоит из нескольких частей, каждая из которых отражает определённое эмоциональное состояние главной героини.

Эта ария завоевала сердца многих великих исполнителей, каждый из которых приносил в её исполнение свои неповторимые нотки. Наполненная глубоким лиризмом и эмоциональной глубиной, она стала не только эталоном вокального искусства, но и источником вдохновения для музыкантов разных эпох. Её влияние простирается как на оперное искусство, так и на академическую музыку в целом, а также на исполнительскую практику и современные музыкальные жанры.

Рене Флеминг — выдающаяся певица, чьё исполнение арий В. А. Моцарта считается одним из эталонных. Её работа над музыкой включает в себя множество технических и художественных аспектов, которые делают её интерпретации уникальными. Она обладает исключительным контролем над дыханием, что позволяет ей исполнять длинные фразы с лёгкостью и естественностью. Интонационные нюансы исполнены филигранно. Кроме того, она мастерски использует динамический диапазон — от нежнейшего пианиссимо до мощного форте, что добавляет выразительности её исполнению.

Р. Флеминг в своей интерпретации избегает излишнего романтизма, сохраняя ясность и прозрачность. Особое внимание она уделяет работе с текстом и смысловой подачей. Она передаёт эмоции и смысл слов, не теряя при этом музыкальности. Её исполнение наполнено эмоциями, но она умеет балансировать между драматизмом и сдержанностью.

Элизабет Шварцкопф, прославилась своими уникальными интерпретациями оперной и камерной музыки В. А. Моцарта. Её исполнение арий — это гармоничное сочетание виртуозной техники, стилистической точности и глубокой эмоциональной искренности. Её исполнение отличается чистотой интонации и ясностью звука, что особенно важно для классического стиля.

Одной из ключевых особенностей её интерпретаций была стилистическая точность. Э. Шварцкопф строго придерживалась классического стиля, избегая излишнего романтизма. Её исполнение отличается ясностью, прозрачностью и сдержанностью, а также наполнены сердечной искренностью, но при этом оставались интеллектуально выверенными. Она тщательно изучала партитуру, уделяя внимание всем нюансам, включая темпы, динамику и артикуляцию, что делает её интерпретацию максимально аутентичными.

Монсеррат Кабалье, также оставила свой яркий след в исполнении арий Моцарта. Её интерпретация, как и многие другие её работы, демонстрирует уникальное сочетание технического мастерства, эмоциональной глубины и стилистической чуткости. Она использует тембровые и динамические контрасты для усиления эмоционального воздействия.

Влияние арий В. А. Моцарта на последующие поколения музыкантов сложно переоценить. В оперном искусстве они стали образцом для многих композиторов, которые стремились создать лирические и эмоционально насыщенные произведения. Их структура, сочетающая простоту и глубину, вдохновила таких композиторов, как Дж. Россини, Г. Доницетти, В. Беллини, Ф. Шуберта, Р. Шумана, И. Брамса и многих других. А интерпретации, исполненные выдающимися артистами, демонстрируют, как одно и то же произведение может звучать по-разному в зависимости от индивидуального подхода исполнителя.

Библиографический список:

1. А. В. Моцарт, Песни для голоса с фортепиано / А. В. Моцарт, ред. К. Титаренко / Музыка, М., 1967, 38-42
2. Жаркова В.А. Концертные арии В.А.Моцарта для колоратурного сопрано: эволюция вокального стиля (исполнительский аспект). Дисс. на соискание учёной степени канд. искусствоведения. М., 2014. 259 с.
3. Музыкальная энциклопедия / гл. ред. Ю.В. Келдыш. Т. 3 — М., Советская энциклопедия, 1976. — 1104 с. с илл.
4. Эйнштейн, А. Моцарт. Личность. Творчество / Эйнштейн А. — Москва: Музыка, 1947 — 455 с.

Экология и природопользование

УДК 683.87

^{1,2}Катин В.Д., д.т.н., профессор
¹Журавлев А.А., аспирант кафедры
¹«Техносферная безопасность» ФГБОУ ВО
«Дальневосточный государственный университет путей сообщения»
²Высшая школа управления природными ресурсами ФГБОУ ВО
«Тихоокеанский государственный университет»
Россия, Хабаровск

Повышение эффективности защиты атмосферного воздуха от загрязнения твердыми частицами путем разработки циклона новой конструкции

Аннотация: В работе дается обоснование актуальности и практической значимости проблемы охраны воздушного бассейна от загрязнения золовыми и сажистыми частицами, выбрасываемыми с дымовыми газами котельных на предприятиях железнодорожного транспорта. Описывается конструкция действующего циклона типа ЦН-15. Разработана авторская новая конструкция циклона-золоуловителя с достаточно высоким коэффициентом очистки газов от твердых частиц.

Ключевые слова: предприятия железнодорожного транспорта, котельные, работающие на угле и мазуте, золовые и сажистые частицы, загрязнение атмосферы, циклоны-золоуловители, эффективный циклон новой конструкции.

*Katin V.D., Doctor of Engineering Sciences, Professor
Zhuravlev A.A., postgraduate student of the Department
«Technosphere Safety»
«Far Eastern State Transport University»
Russia, Khabarovsk*

Improving the efficiency of atmospheric air protection from particulate pollution by developing a new design cyclone

Abstract: The paper substantiates the relevance and practical importance of the problem of protecting the air basin from pollution by ash and soot particles emitted with flue gases of boiler houses at railway transport enterprises. The design of the operating cyclone of the CN-15 type is described. The author's new design of

the cyclone-ash collector with a sufficiently high coefficient of gas purification from solid particles has been developed.

Keywords: railway transport enterprises, boiler houses operating on coal and fuel oil, ash and soot particles, air pollution, cyclone-ash collectors, effective cyclone of a new design.

Несомненно, действующие технологии на современных производствах создают экологический риск. В связи с этим экологические требования, предъявляемые к техническим устройствам, становятся доминирующими, что отражено в Федеральном законе и Указе Президента РФ [1, 2]. Предприятия ОАО РЖД, имеющие на балансе десятки и сотни тысяч котлоагрегатов, работающие в основном на мазуте и угле, являются мощными источниками загрязнений атмосферного воздуха твердыми веществами (сажистыми и золовыми частицами).

По данным [3, 4], сжигание твердого и жидкого топлива в котельных агрегатах на предприятиях ОАО «РЖД» приводит к сильному загрязнению воздушного бассейна. При этом в атмосферу городов только от стационарных источников загрязнения поступает при сжигании топлива более 6 млн т в год твердых частиц (золы и сажи). В связи с этим защита атмосферы от загрязнения выбросами взвешенных веществ становится актуальной научно-технической проблемой в настоящее время. Что касается железнодорожной транспортной отрасли, то для повышения эффективности природоохранной деятельности предприятий ОАО «РЖД» разработаны следующие стратегии и концепции: Стратегия развития железнодорожного транспорта до 2030 г. и Экологическая стратегия развития железнодорожного транспорта до 2030 г. [4]. По нашей стране для решения создавшейся неблагоприятной экологической ситуации в настоящее время действует Федеральный проект «Чистый воздух».

В связи с этим нельзя не отметить, что в стране на предприятиях для очистки дымовых газов от твердых частиц до сих пор используются низкоэффективные типы и конструкции очистных устройств (циклон, пылесадительные камеры и др.), с фактическим КПД 60-70%, что меньше проектных значений (85-90%). Для изношенных очистных аппаратов КПД улавливания частиц не превышает 50-60 %, что не отвечает жестким экологическим требованиям, сформулированным в [1, 2]. В данных условиях решение проблемы повышения экологической безопасности требует строго научного подхода, разработки четких научно обоснованных рекомендаций по снижению негативного воздействия на окружающую среду, т.е. атмосферу. Для научных работников встает задача разработать высокоэффективные конструкции очистных устройств с дальнейшим внедрением в производство, а для специалистов-практиков требуется осуществление на деле воздухоохраных мероприятий, направленных на снижение загрязнения атмосферы твердыми частицами.

В этой связи в отрасли наиболее распространены в котельных циклоны типа ЦН-15, которые содержат вертикальный цилиндрический корпус с коническим днищем, снабженным штуцером для удаления пыли, штуцер для подачи в аппарат запыленного газового потока, расположенный тангенциально к корпусу, крышку, выхлопную трубу, выполненную в виде полого цилиндра подробно описанной в [6]. Данные циклоны позволяют удалять из пылегазового потока только твердые частицы крупной дисперсной фазы.

В связи с этим существенным недостатком данного циклона является низкая эффективность удаления из пылегазового потока взвешенных частиц средней и мелкой дисперсной фазы. Это обусловлено тем, что масса взвешенных частиц средней и малой дисперсной фазы слишком мала, в результате чего практически не будет происходить их отделение от газового потока. Поэтому мелкая и средняя дисперсная фаза вместе с очищенным газом от крупной дисперсной фазы поступает в достаточном количестве в атмосферу.

Авторами была поставлена техническая задача повышения КПД очистки дымовых газов от твердых частиц. Наиболее близким по сущности к разработанному авторами новому циклону для улавливания золовых и сажистых частиц является устройство для очистки газов, защищенное патентом №225506 и содержащее вертикальный цилиндрический корпус с коническим днищем, снабженный штуцером для удаления пыли, штуцер для подачи запыленного газового потока, расположенный тангенциально к корпусу, крышку, выхлопную трубу, выполняющую функцию отвода очищенного газа, которая выполнена в виде конфузора, внутренняя поверхность которого выполнена шероховатой [7].

Принцип работы циклона, взятого авторами за прототип описан ниже. Пылегазовый поток, попадая внутрь циклона проходит по окружности вокруг выхлопной трубы и движется спирально вниз, обеспечивая отделение крупных частиц дисперсной фазы от дисперсионной среды, т.е. газа. В нижней части корпуса поток теряет скорость и меняет свое направление, вследствие чего происходит выпадение крупных пылевых частиц. Очищенные от крупных частиц дымовые газы движутся по спирали к выхлопной трубе, проходя внутри нее частиц средней и мелкодисперсной фазы удерживаются шероховатой поверхностью выхлопной трубы, тем самым очищаются от этих частиц и далее выбрасываются в атмосферу из циклона. Шероховатая поверхность выхлопной трубы имеет больше потенциальных точек контакта для удержания и отложения частиц средней и мелкодисперсной фазы. Кроме того, шероховатая поверхность вызывает изменение в потоке газа и способствует его турбулизации, что также способствует удержанию и отложению частиц на поверхности выхлопной трубы. Выполнение выхлопной трубы в виде конфузора способствует самооседанию налипших частиц и отводу их через штуцер для удаления пыли.

Для повышения экологической эффективности работы циклона авторами предлагается выполнить внутреннюю шероховатую поверхность сменной с тем, чтобы по мере эксплуатации циклона производить ее замену при выходе из строя вследствие износа.

Признаком, отличающим заявляемый циклон от прототипа, является выполнение внутренней шероховатой поверхности сменной. Благодаря указанному отличительному признаку в предлагаемом циклоне повышается степень очистки пылегазового потока от средней и мелкодисперсных частиц.

Таким образом, новая конструкция выхлопной трубы со сменной шероховатой поверхностью позволяет производить очистку пылегазового потока не только от частиц средней дисперсной фазы, но и от мелких дисперсных частиц.

В то же время недостатком указанного циклона является пониженная эффективность очистки газов от частиц средней и мелкодисперсной фазы.

Предлагаемый фильтр-циклон для очистки газов показан на рис. 1, из которого видно, что новый циклон содержит вертикальный цилиндрический корпус 1 с коническим днищем 2, снабженный штуцером для удаления пыли 3, штуцер для подачи в аппарат запыленного газового потока 5, расположенный тангенциально к корпусу, крышку 6, выхлопную трубу 4, выполненную в виде конфузора, со сменной шероховатой внутренней поверхностью 7.



Рис. 1 – Схема циклона новой конструкции с повышенной степенью очистки дымовых газов от твердых частиц

Циклон работает следующим образом. Пылегазовый поток по штуцеру 5 попадает в корпус 1 циклона и, проходя по окружности вокруг выхлопной трубы 4, движется спирально вниз, обеспечивая отделение крупных частиц дисперсной фазы от дисперсионной среды (газа). В нижней части корпуса поток теряет скорость и меняет свое направление, вследствие чего происходит выпадение крупных частиц дисперсионной фазы и удаление их через штуцер 3 для удаления пыли.

Очищенные от пылевых частиц крупной дисперсной фазы газы движутся по восходящей спирали выхлопной трубы 4, частицы средней и мелкодисперсной фазы удерживаются сменной шероховатой поверхностью 7 выхлопной трубы, а затем очищенный газовый поток выбрасывается из циклона в атмосферу.

Таким образом, предлагаемый авторами новый циклон за счет использования сменной шероховатой поверхности позволит существенно повысить степень очистки пылегазового потока путем постоянного улавливания твердых частиц мелко- и среднедисперсной фазы, что повысит эффективность защиты атмосферного воздуха от загрязнения и существенно увеличит экологическую эффективность работы циклона в целом. На данную конструкцию циклона авторы оформили и подали заявку на предполагаемую полезную модель, как отличающуюся от известных аналогов и прототипа новизной устройства и высокой экологической эффективностью.

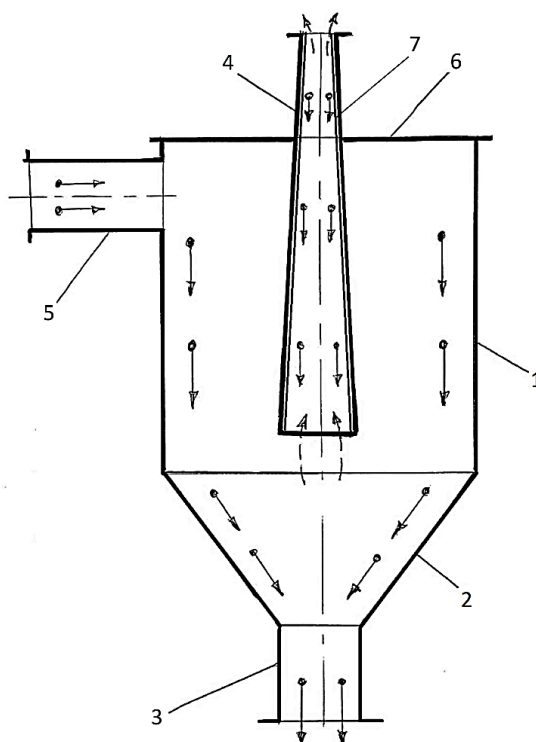
Библиографический список

1. Об охране окружающей среды: Закон РФ – М. : Проспект, 2024. – 96 с.
2. Указ Президента РФ от 19.04.2019. №176 «О стратегии экологической безопасности РФ на период до 2025 года». – М. : Консультант Плюс, 2019. – 14 с.
3. Катин, В.Д. Воздухоохранные технические решения для угольных и газомазутных котлов / В.Д. Катин. – Хабаровск, ДВГУПС, 2019. – 139 с.
4. Катин, В.Д. Методы и устройства сокращения выбросов вредных веществ в атмосферу из котлов на предприятиях железнодорожного транспорта / В.Д. Катин – М. : Транспорт, 2013. – 86 с.
5. Экологическая стратегия ОАО «Российские железные дороги» на период до 2015 года и на перспективу до 2030 года [Электронный ресурс]: утв. Распоряжением ОАО «РЖД» 13.02.2019 г. №293р // ОАО «Российские железные дороги» : официальный сайт компании. – URL: <http://doc.rzd.ru>. Дата обращения 25.02.2025г.
6. Справочник по пыле- и золоулавливанию / Под ред. А.А. Русанова. – М. : Энергия, 1995. – 312 с.

7. Патент №225506. Циклон для очистки газов / В.Д. Катин, А.А. Журавлев. Оpubл. 23.04.2024.

Экономические науки

*Шарипов Бахром Кароматуллоевич, кандидат экономических наук,
доцент кафедры «Экономика и менеджмент»
Филиал Национального исследовательского технологического
университета «МИСИС» в г. Душанбе
Таджикистан, г. Душанбе*

Государственное регулирование и поддержка цифровой экономики в Республики Таджикистан

State regulation and support of the digital economy in the Republic of Tajikistan

Аннотация. В статье сделана попытка анализа процессов цифровой трансформации в Республики Таджикистан. Перечислены основные правительственные органы, которые непосредственно занимаются финансированием и поддержки научно-исследовательских и опытно-конструкторских работ для развития цифровой экономики. Приведены основные программы и стратегии, которые не посредственно связаны с развитием цифровой экономики, информационно-коммуникационных технологий, цифровых технологий и инновации. Подчеркивается важность мероприятий по развитию естественных, точных и математических наук, включая конкурс «Илм фуруги маърифат». Статья акцентирует внимание на роли цифровых технологий в повышении эффективности, снижении издержек, совершенствовании бизнес-моделей и оптимизации процессов. В конце приведены перспективные направления развития, которая включает в себя автоматизацию производственных процессов, поддержку инноваций, интеграцию ИИ, развитие электронной коммерции и повышение квалификации кадров, что даст положительный эффект во всех отраслях экономики страны.

Ключевые слова: цифровые технологии, информационно-коммуникационные технологии (ИКТ), государственные программы, цифровая экономика, цифровизация, инновации, управления инновациями, промышленные предприятия.

Annotation. The article attempts to analyze the processes of digital transformation in the Republic of Tajikistan. The main government bodies that are directly involved in financing and supporting research and development work for the development of the digital economy are listed. The main programs and strategies that are directly related to the development of the digital economy, information and communication technologies, digital technologies and innovations are presented.

The importance of events for the development of natural, exact and mathematical sciences, including the competition "Ilm furugi marifat" is emphasized. The article focuses on the role of digital technologies in increasing efficiency, reducing costs, improving business models and optimizing processes. At the end, promising areas of development are given, which include automation of production processes, support for innovation, integration of AI, development of e-commerce and advanced training of personnel, which will have a positive effect in all sectors of the country's economy.

Keywords: digital technologies, information and communication technologies (ICT), government programs, digital economy, digitalization, innovation, innovation management, industrial enterprises.

Мы живём в эпоху стремительных технологических изменений, когда цифровые технологии не просто дополняют нашу жизнь, а кардинально её трансформируют. Искусственный интеллект, блокчейн, большие данные, облачные технологии. Правительство Республики Таджикистан, в частности министров финансов, агентство по инновации и цифровых технологий, министерства промышленности и новых технологии и другие ведомства стремятся содействовать развитию цифровых технологий, предоставляя финансирование для большого количества научно-исследовательских и опытно-конструкторских проектов. Соответствующие программы на ранней стадии подхватывают перспективные технологические разработки для цифровой трансформации и помогают ускорить передачу передовых технологий на рынок.

Развитие цифровой экономики в настоящее время находится в активной фазе, в результате чего возникает необходимость адаптации предприятий к новым реалиям бизнеса. Реализация инициативы Лидера нации, Президента Республики Таджикистан уважаемого Эмомали Рахмона «2025–2030 годы, объявлены годами развития цифровой экономики и инноваций» приносит республике, в частности промышленным предприятиям важные конкурентные преимущества.

Структура поддержки развития цифровых технологий позволяет быстро и гибко реагировать на новые ключевые вопросы и задачи, исходя из этого в Республике Таджикистан были приняты разные программы и стратегии развития Информационно-коммуникационных технологий. Указом Президента Республики Таджикистан от 5 ноября 2003 года № 1174 была принята Государственная стратегия «Информационно-коммуникационные технологии для развития Республики Таджикистан». Кроме этого Государственная программа развития и внедрения информационно-коммуникационных технологий в Республике Таджикистан на 2018–2020 годы была принята Правительством Республики Таджикистан от 31 октября 2018 года номером 519. Постановлением Правительства Республики Таджикистан №460 от 26 октября 2021 года была принята «Среднесрочная программа развития цифровой экономики на 2021–2025 годы».

Необходимо отметить, что Ежегодно в рамках Указа Президента Республики Таджикистан об объявлении 2020-2040 годы «Двадцатилетием изучения и развития естественных, точных и математических наук в сфере науки и образования» в Республике проводятся разные мероприятия, в частности «Илм фуруги маърифат», которые не посредственно связаны с инновациями и цифровых технологий. Результаты этих проектов помогут построить устойчивую экономику, повысить качества производимой продукции, развивать технику и технологию и быть конкурентоспособной на международной арене.

Внедрение цифровых технологий предоставит компаниям и людям возможность устранить риск безопасности, связанный с ношением наличных денег, и сэкономить деньги на счетах и других онлайн-предприятиях. Цифровые технологии могут снизить транзакционные издержки на совершение или получение платежа, что означает, что многие люди получают возможность легко совершать платежи, а многие компании улучшат свою бизнес-модель и улучшат свой бизнес, минимизируют свои транзакционные издержки, благодаря цифровым технологиями, поскольку клиентам не нужно будет ездить в филиалы компании или банковские отделения для осуществления платежей, что экономит их доход и время. Цифровые технологии также могут снизить потребность в персонале на предприятиях, тем самым повысив эффективность.

На основе приведённого анализа перечислены перспективные направления развития цифровых технологий в Республики Таджикистан

1. Автоматизация производственных процессов. Это Внедрение автоматизированной системы управления, которая позволяет оптимизировать производственные процессы, сокращать издержки и повысить производительность предприятия.

2. Проведение конкурса инноваций. Этот конкурс служит для создания более широкой основы для инноваций, чтобы гарантировать, что нетрадиционные и прорывные идеи смогут проявить себя.

3. Интеграция технологий искусственного интеллекта. Следует шире использовать методы ИИ для управления инновационными сетями, создания новых продуктов и бизнес-моделей для различных отраслей.

4. Развитие электронной коммерции. Создание онлайн-платформ для продажи товаров и услуг открывает новые рынки как внутри страны, так и за её пределами.

5. Повышение квалификации кадров. Любые инновации, внедрение цифровых технологий и автоматизации систем управления невозможно представить без участия персонала. Необходимо особенное внимание уделить стажировкам, мастер-классам и курсам повышения квалификации.

Таким образом развитие и внедрение цифровых технологий в Республике Таджикистан даст положительный эффект во всех отраслях экономики страны. В частности, снижение транзакционных издержек,

улучшение маркетинга, повышение качества информации, снижение административных расходов, сокращение времени выполнения заказов, сокращение запасов, увеличение продаж, экономия времени, повышение внутренней эффективности, минимизация затрат, доступ к дорогостоящим областям и снижение производственных издержек.

Библиографический список:

1. Фезалиев А.С., Саъдонов А.Г. Цифровая экономика как фактор развития национальная экономика // Цифровые технологии в социально-экономическом развитии России: взгляд молодых. сборник статей и тезисов докладов XVI национальной научно-практической конференции студентов, магистрантов и аспирантов с международным участием. 2020. С. 399-402.
2. Электронныйресурс. https://www.adlia.tj/show_doc.fwx?Rgn=122089
3. Комилов С.Д., Шарипов Б.К., Саидова Т.С. Роль инновационных технологий в процессе производства продукции // Таджикистан и современный мир. 2020. № 2 (70). С. 175-181.
4. Комилов С.Д., Файзуллоев М.К., Рахмонов Д.Р. Управление развитием инновационных процессов на промышленных предприятиях // Монография. Душанбе, 2020.
5. Morkovkin D.E., Lopatkin D.S., Shushunova T.N., Sharipov B.K., Gibadullin A.A. Formation of the conditions for the development of innovation// В сборнике: JOP Conference Series: Metrological Support of Innovative Technologies. Krasnoyarsk Science and Technology City Hall of the Russian Union of Scientific and Engineering Associations. Krasnoyarsk, Russia, 2020. С. 32002.

УДК 336

Инаркиева Марем Султановна
к.э.н., доцент кафедры «Финансы и кредит»,
ФГБОУ ВО «Ингушский государственный университет»,
Магас, Россия

Горчханова Танзила Руслановна
3 курс бакалавриат, профиль «Банковские информационные системы и технологии», ФГБОУ ВО «Ингушский государственный университет»

Муталиева Макка Руслановна
3 курс бакалавриат, профиль «Банковские информационные системы и технологии», ФГБОУ ВО «Ингушский государственный университет»

Перспективы развития ЦФА: риски и возможности

Аннотация: В данной статье рассматриваются цифровые финансовые активы (ЦФА) как новый этап в развитии финансовой системы, который существенно изменяет как бизнес-практики, так и повседневную финансовую жизнь граждан. ЦФА представляют собой электронные записи, подтверждающие право собственности на активы и обязательства. Их универсальность позволяет упрощать управление активами, снижать транзакционные издержки и повышать прозрачность операций. Анализируется текущая динамика рынка ЦФА, демонстрирующая значительный рост интереса к этому виду активов, несмотря на изменяющиеся экономические условия. В статье также обсуждаются риски и возможности, связанные с использованием ЦФА, что делает ее актуальной для исследователей и практиков в области финансовых технологий и инвестиционного анализа.

Ключевые слова: цифровые финансовые активы, рынок ЦФА, эмиссия, облигация, фондовый рынок, риски и возможности ЦФА, доходность актива.

Inarkieva Marem Sultanovna
PhD in Economics, Associate Professor, Department of Finance and Credit,
Federal State Budgetary Educational Institution of Higher Education
“Ingush State University”,
Magas, Russia

Gorchkhanova Tanzila Ruslanovna
3rd year undergraduate, major “Banking Information Systems and
Technologies”, Federal State Budgetary Educational Institution of Higher
Education “Ingush State University”
Mutalieva Makka Ruslanovna

3rd year undergraduate, major “Banking Information Systems and Technologies”, Federal State Budgetary Educational Institution of Higher Education “Ingush State University”

Prospects for the Development of Digital Financial Assets: Risks and Opportunities

Abstract: This article examines digital financial assets (DFA) as a new stage in the development of the financial system, which significantly changes both business practices and the everyday financial life of citizens. DFA are electronic records confirming the ownership of assets and liabilities. Their versatility allows for simplified asset management, reduced transaction costs and increased transparency of operations. The current dynamics of the digital financial assets market are analyzed, demonstrating a significant increase in interest in this type of asset, despite changing economic conditions. The article also discusses the risks and opportunities associated with the use of digital financial assets, making it relevant for researchers and practitioners in the field of financial technologies and investment analysis.

Keywords: digital financial assets, digital financial assets market, issue, bond, stock market, risks and opportunities of digital financial assets, asset yield.

Цифровые финансовые активы (ЦФА) стремительно входят в нашу жизнь, меняя привычные представления о финансах и экономике. Этот феномен представляет собой новый этап эволюции финансовой системы, который обещает значительные изменения как для бизнеса, так и для обычных пользователей. В данной статье мы рассмотрим основные перспективы развития цифровых активов, их влияние на экономику и возможные вызовы, с которыми могут столкнуться участники рынка.

Что такое цифровые финансовые активы? Цифровой финансовый актив – это электронная запись, которая удостоверяет право собственности на имущество или обязательство перед владельцем этого актива. Цифровизация таких активов позволяет существенно упростить процессы управления ими, снизить транзакционные издержки и повысить прозрачность операций. Примеры ЦФА включают токенизированные акции компаний, облигации, деривативы и другие традиционные финансовые инструменты, переведенные в цифровую форму.

С 2021 года в России действует Федеральный закон № 259-ФЗ, регулирующий деятельность ЦФА, который полномасштабно был введен в действие в феврале 2022 года [1]. Любые операции с цифровыми финансовыми активами, должны осуществляться исключительно через операторов обмена цифровых финансовых активов. Такими операторами могут быть банки, биржи или другие организации, отвечающие определенным критериям.

Цифровой финансовый актив представляет собой цифровой инструмент, в котором может быть заключен практически любой объект или право на объект. До 2022 года в России эмиссия ЦФА осуществлялась исключительно в форме денежных требований. В рамках этой категории активов держатель имеет право требовать от эмитента ЦФА определенную сумму денежных средств в соответствии с условиями, изложенными в эмиссионном документе.

Инвесторы, согласно условиям эмиссии, получают выплаты, а стоимость основного актива возвращается владельцу в день погашения. Этот механизм аналогичен выплатам по традиционным облигациям. Однако, в отличие от облигаций, цифровые финансовые активы не имеют фиксированного договора займа; их условия могут быть довольно гибкими и выгодными для обеих сторон. Например, частное лицо или компания, привлекающее финансирование через эмиссию ЦФА, могут установить обязательство вернуть привлеченные средства в зависимости от прибыли, полученной от конкретного инвестиционного проекта или продукта. Возможные активы, к которым могут быть привязаны такие ЦФА, различны: это могут быть драгоценные металлы, индексы фондовых рынков, объемы недвижимости и многое другое. К примеру, в октябре 2022 года компания «Красцветмет» воспользовалась платформой «Атомайз» для выпуска ЦФА, связанных с диверсифицированным портфелем драгоценных металлов, включая золото, серебро и платину.



Рис. 1 Объем выпуска ЦФА, в млрд. руб. [2]

Рынок ЦФА демонстрирует кратный рост объемов, несмотря на увеличение процентной ставки. По прогнозам операторов информационных систем (ОИС), уже в 2024-м объем эмиссии может превысить 500 млрд рублей, а в следующем году приблизиться к отметке в 1 трлн рублей (рис.1). В 2025 году платформы видят больше перспектив в структурных ЦФА, ждут сглаживания условий налогообложения и доступа неквалифицированных и институциональных инвесторов к рынку ценных бумаг.

По сведениям ОИС, объем выпущенных ЦФА в 2024 году за девять месяцев превысил ожидания [2]. Эти результаты свидетельствуют о росте спроса на данную продукцию. Основной вклад в увеличение объема выпуска внесли новые технологии и улучшенные производственные процессы. Прогнозы на 2024 год существенно превысили ожидания, высказанные платформами в 2023 году. Объем размещений за девять месяцев 2024 года оказался значительно выше – 316 млрд. рублей против 125 млрд рублей по прогнозу, а количество выпусков достигло 470 выпусков против 300 выпусков (рис.2).

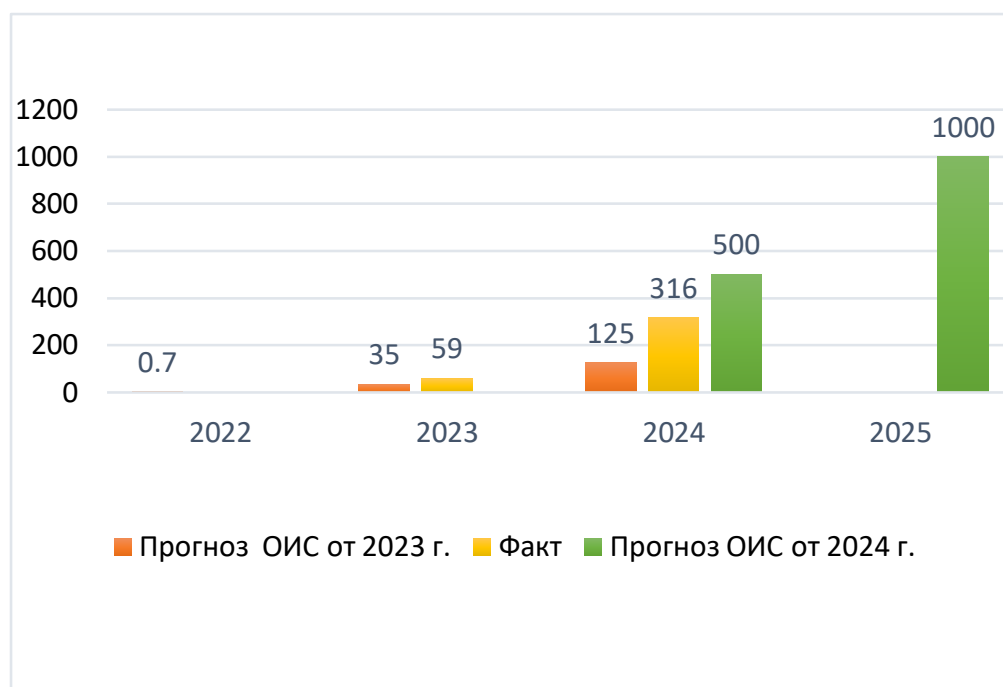

Рис 2. Количество выпущенных ЦФА, в шт. [2]

Функция инструмента краткосрочного фондирования сохраняется за ЦФА, при этом средневзвешенная срочность выпусков сократилась вдвое по сравнению с 2023 годом, составив 123 дня на фоне общего роста ставок на финансовом рынке. За 2023 год увеличилась доля размещений с

фиксированной ставкой на 110% (с 39 до 82%), а доля выпусков с плавающей ставкой с привязкой к ключевой ставке Банка России сократилась с 53 до 16% (рис 3). При такой растущей ключевой ставке эмитенту тяжело обслуживать долг.

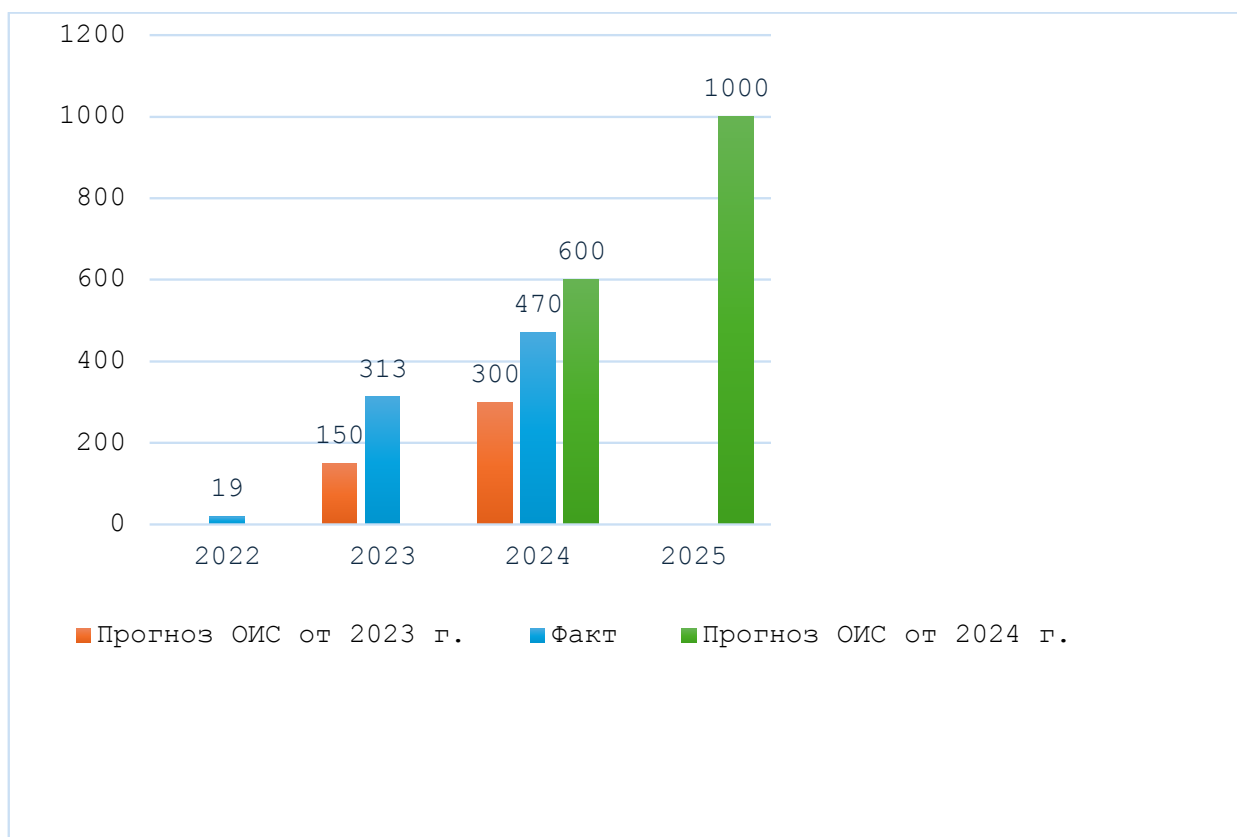

Рис 3. Продуктовая структура выпусков ЦФА, в %[2]

Более двух третей объема выпуска ЦФА сосредоточены в трех крупнейших банках: Альфа-Банк, ВТБ и Сбербанк. Лидером является "Альфа-Банк" с долей в 34% (рис. 4).

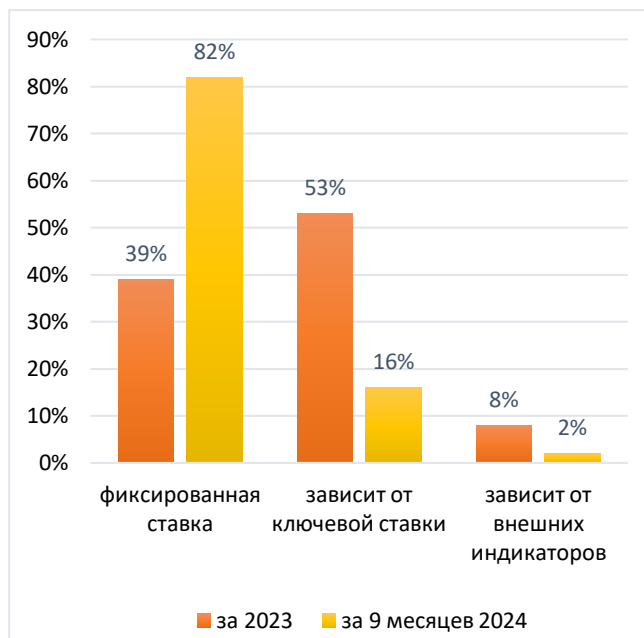

Рис. 4 Доля выпуска ЦФА по эмитентам, в %[2]

Отметим, что выпуск ЦФА Альфа-банка в 2023 году стал первым банковским ЦФА, обеспеченным чисто денежными правами, без участия каких-либо активов. ЦФА банков могут считаться инвесторами как альтернатива депозитам, что делает их условия более выгодными и привлекательными. Однако, прежде чем принимать решение об инвестировании, необходимо тщательно изучить все возможные риски и потенциальную доходность. Важно помнить, что инвестиции несут определенные риски, и для успешного инвестирования требуется хорошее понимание рынка и правильное распределение инвестиционного портфеля.

Согласно результатам опроса ОИС выпуски ЦФА в форме краткосрочных беззалоговых денежных требований останутся важным продуктом в среднесрочной перспективе. Упрощенный выпуск ЦФА и гибкие их формы в сравнении с другими инструментами дают возможность оперативно тестировать большой объем продуктов. С точки зрения рисков такой продукт является своеобразным гибридом между акциями и облигациями, поскольку предполагает передачу части рисков и прибыли бизнеса инвестору ценой отказа от безусловности выплат фиксированных сумм [2]. Но есть вероятность, что несмотря на плюсы цифровой формы, рынок ЦФА не сможет достичь до прогнозных значений в 1 трлн. рублей в следующем году, когда приходится конкурировать с вкладами доходностью выше 20%.

Применение цифровых финансовых активов открывает перспективы для создания нового пространства трансграничных расчетов, которое стало особенно актуальным в условиях существующего санкционного давления на Российскую Федерацию. Оптимизация процессов платежей может значительно укрепить и улучшить экономические связи с основными партнерами России из дружественных стран. В частности, это обеспечит высокую эффективность транзакций, проявляющуюся в их скорости и безопасности.

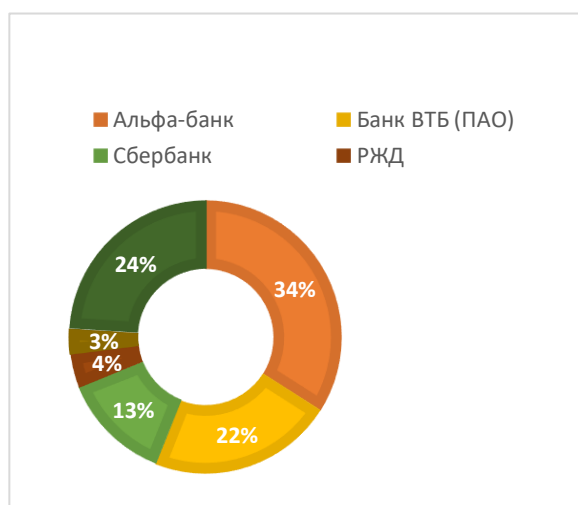
Среди факторов, способствующих развитию трансграничных расчетов, стоит выделить цифровые валюты центральных банков, которые могут сыграть ключевую роль, при условии вовлечения иностранных партнеров в российские информационные системы [3]. Важно отметить, что данная технология является относительно новой и продолжает эволюционировать благодаря усилиям квалифицированных отечественных специалистов, что предполагает значительное расширение ее функционала.

При успешной реализации данных инициатив влияние на экономику России может оказаться колоссальным, потенциально способствуя укреплению финансовой стабильности и инвестиционного климата страны. В мы рассмотрели возможные направления влияния внедрения ЦФА (см табл.1).

Таблица 1. Направления влияния внедрения ЦФА

Направления влияния внедрения ЦФА	Описание
Изменение структуры финансовых активов	<p>Внедрение ЦФА потенциально трансформирует структуру активов домохозяйств и компаний, открывая новые инвестиционные каналы и увеличивая шансы на вложения в рискованные технологические проекты, поддерживая инновационные стартапы. Особенно для небольших компаний, которую не могут себе позволить инвестировать в больших суммах. В ЦФА есть возможность инвестирования от 1000 руб. Это все содействует развитию высоких технологий и повышению конкурентоспособности российской экономики.</p>
Повышение информационной прозрачности финансового рынка	<p>ЦФА улучшают доступность экономической информации благодаря цифровым технологиям, что позволяет всем участникам экономики легче получать финансовые данные для более обоснованных инвестиционных решений. Более того, ЦФА преодолевают географические преграды, повышая удобство и эффективность инвестиций как во времени, так и в пространстве.</p>
Сокращение времени расчетов	<p>Внедрение ЦФА уменьшает время, необходимое для расчетов при сделках, что снижает рыночные риски и требования к обеспечению позиций. Это экономит средства рыночных участников, позволяя им использовать капитал более эффективно, а также улучшает ликвидность за счет оптимизации торговых процессов. Сегодня в мобильном приложении банка при минимальных вложениях средств и времени можно инвестировать в ЦФА.</p>
Инструмент трансграничных платежей	<p>В период санкционного давления появилась возможность оплаты внешнеторговых контрактов через ЦФА, соответствующий закон подписан 11 марта текущего года. Сделки можно будет проводить, минуя банки.</p>

Но стоит отметить, что успех проекта зависит от тщательной оценки существующих рисков и проблем. Государственные органы, отвечающие за рынок ЦФА, демонстрируют последовательный подход к их разрешению. Это видно по проводимому регулярному мониторингу и проводимым открытым дискуссиям с экспертами для поиска конструктивных решений на основе передовых технологий.

Согласно исследованиям, риски цифровых инструментов могут различаться в зависимости от модели реализации и этапа жизненного цикла инструмента (первичное размещение, вторичное обращение). Выделяют так называемые ценные бумаги, упакованные в цифровую форму и ЦФА в широком смысле (куда включаются нестандартные инструменты, подверженные не только кредитным, но и рыночным рискам). То есть общий подход к регулированию, основанный только на анализе типа технологии (цифровой оболочке инструмента), является недостаточным, чтобы отличить сложноструктурированные ЦФА от стандартных, где уровень кредитного риска инструмента соответствует риску эмитента. То есть, каждый инструмент ЦФА следует рассматривать отдельно.

Далее выделим основные риски на рынке ЦФА.

1. Основной риск для инвестора заключается в возможности неполучения основного долга и процентов. Для его минимизации требуется оценка кредитного качества эмитента и выпуска цифровых финансовых активов (ЦФА). Критически важным для новых участников рынка является получение кредитного рейтинга эмитента, который служит отправной точкой для последующей оценки выпуска.

2. Операторы информационных систем оказывают значительное влияние на процесс выпуска и обращения ЦФА. Необходимо оценивать соответствие ОИС требованиям, включая опыт работы и уровень рисков. Должны также анализироваться условия контрактов, обеспечивающих права держателей ЦФА в случае банкротства ОИС. В данной области существует неопределенность, поскольку разные платформы могут не предоставлять возможность продажи ЦФА друг на друга. Для нивелирования данного риска можно использовать резервные ОИС, которые могут принять на себя обязательства в случае дефолта основного ОИС, или страхование по аналогу страхования вкладов. Переход обязательств может быть возможен на основе заключенных контрактов, однако для полного исключения риска необходимо разработать законодательные инициативы. Также хотелось бы отметить, что Госдума разрабатывает законопроект о перетоке ЦФА на традиционный финрынок, что приведет на рынок новых инвесторов и даст рост капитализации фондового рынка.

3. Включает риски, связанные с неверным применением решений ОИС в области информационных технологий, а также риски, касающиеся бесперебойной работы информационных систем, используемых для выпуска

и обращения ЦФА. Сюда входят риски некорректного или недостоверного внесения информации в реестр ЦФА.

4. Выпуск ЦФА может быть нестандартным, что ведет к юридическим рискам из-за отсутствия устоявшейся практики. Этот класс рисков также включает налоговые риски и риски, связанные с ненадлежащим исполнением обязательств контрагентов в рамках сделки. Но мы уже отмечали, что, видя растущий интерес к данному продукту, идет активная работа по доработке правовых норм.

5. Технология распределенного реестра (DLT) существует более десяти лет и активно внедряется в финансовые институты для создания новой финансовой системы. Однако существуют и потенциальные издержки, связанные с переходом на DLT, а также недостаток надежной инфраструктуры традиционных рынков капитала с высоким уровнем доверия. Несмотря на это, во всем мире, в том числе и в России, компании вкладывают значительные средства в развитие технологий DLT. Основными драйверами развития глобального рынка цифровых активов эксперты называют развитие единой экосистемы для свободного обращения цифровых активов в различных юрисдикциях, что в свою очередь потребует устранения юридических барьеров, существующих в различных юрисдикциях, а также развития подходов к оценке рисков таких инструментов [4].

6. Риск технического сбоя платформы и похищения активов в результате хакерских атак.

В результате проведенного исследования возможностей и рисков использования цифровых финансовых активов в реальном секторе экономики установлено, что ЦФА представляют собой обширную категорию имущественных прав, которые не функционируют в качестве платежного средства. Эти активы используются для эмиссии цифровых активов и включают в себя денежные требования, права на эмиссионные ценные бумаги (такие как акции и облигации), участие в капитале неналоговых организаций, требования по передаче выпущенных ценных бумаг, а также нематериальные активы.

Отличительной чертой ЦФА по сравнению с традиционными финансовыми инструментами является расширение спектра возможностей и направлений их использования, что сопровождается упрощением процедур эмиссии и снижением их прямых затрат. Это также позволяет более целенаправленно управлять рисками и программировать сами ЦФА.

Сегмент цифровых финансовых активов продолжает развиваться. На начало июля количество операторов информационных систем (ОИС), осуществляющих выпуск ЦФА, составило 11, что представляет собой увеличение на 3 единицы за год. Большинство ОИС завершили процедуру тестирования своих информационных технологий и перешли к полноценной эксплуатации. В результате, в 2024 году наблюдается заметный рост объемов выпусков ЦФА. Совокупный объем сделок по приобретению ЦФА увеличился

более чем в три раза: с 46 млрд рублей во втором полугодии 2023 года до 152 млрд рублей за первое полугодие 2024 года.

Значительное возрастание числа зарегистрированных пользователей информационных систем привело к тому, что по итогам первого полугодия 2024 года их количество составило почти 196 тыс., что на 103 тыс. больше по сравнению с итогами 2023 года (+112%) [5]. Количество держателей ЦФА на 30 июня 2024 года превысило 89 тыс. пользователей. Активный интерес к рынку ЦФА проявляют как крупные компании в финансовом и промышленном секторах экономики, так и субъекты малого и среднего предпринимательства. Объем привлеченных средств субъектами МСП при размещении выпусков ЦФА в рамках всего периода функционирования данного рынка превысил 7 млрд рублей.

В целом, можно смело констатировать, что новый финансовый инструмент гармонично вписался в финансовый ландшафт и может выполнять ключевую роль в привлечении заемного капитала, необходимого для реализации проектной деятельности, инновационных преобразований и развития инфраструктуры. В перспективе предполагается, что ЦФА могут трансформироваться в платежные средства и послужить основой для выхода на закрытые международные рынки сбыта, оказавшихся недоступными из-за санкционных ограничений, а также привлечь более широкий круг инвесторов в перспективные отечественные предприятия.

Библиографический список:

1. Федеральный закон № 259-ФЗ от 31.07.2020 (последняя редакция) "О цифровых финансовых активах, цифровой валюте и о внесении изменений в отдельные законодательные акты РФ" // http://www.consultant.ru/document/cons_doc_LAW_358753/
2. Эксперт (РА) // Рынок цифровых финансовых активов: рывок к триллиону // https://raexpert.ru/researches/digital_fin_market_2024/
3. Современные вызовы для банковской отрасли: модель поведения. / Яндиева М.С., Цурова Л.А., Инаркиева М.С. / Управленческий учет. 2021. № 9-1. С. 118-126.
4. НРА // Обзор российского рынка ЦФА: как кредитные рейтинги позволят привлечь новых игроков // https://docs.yandex.ru/docs/view?tm=1732218575&tld=ru&lang=ru&name=obzor_cfa_nra_11.0
5. НРА // Страхование ралли продолжается – итоги первого полугодия 2024 // https://docs.yandex.ru/docs/view?tm=1732219145&tld=ru&lang=ru&name=analiticheskij_obzor_nra_strahovoj_rynok_sent_2024

УДК 339.13

DOI 10.26118/1744.2025.67.16.004

*Жилин А.А., аспирант кафедры
«Маркетинг»
ФГБОУ ВО «СПбГЭУ»
Россия, Санкт-Петербург*

*Zhilin A.A, postgraduate student of the Department
of Marketing,
SPbSEU
Russia, Saint Petersburg*

Ко-креация ценности как ключевой фактор развития устойчивых деловых экосистем в условиях цифровой трансформации

Value co-creation as a key factor in the development of sustainable business ecosystems in the context of digital transformation

Аннотация: в статье рассматривается роль ко-креации ценности как ключевой маркетинговой стратегии в развитии устойчивых деловых экосистем. Исследуются механизмы взаимодействия участников экосистемы на микро-, мезо- и макроуровнях, а также влияние цифровизации и социальной ответственности на эффективность маркетинговых стратегий. Особое внимание уделяется анализу успешных практик реализации стратегии ко-креации на примере компании «LEGO» и других лидеров рынка. Рассматриваются вызовы, связанные с управлением процессами ко-креации, включая вопросы интеллектуальной собственности и распределения созданной ценности. Представлены перспективы использования цифровых технологий в маркетинге и значимость интеграции принципов устойчивого развития в маркетинговые стратегии. Результаты исследования могут быть использованы при разработке программ развития межфирменных объединений и совершенствовании механизмов взаимодействия с потребителями.

Ключевые слова: ко-креация ценности, деловые экосистемы, цифровая трансформация, маркетинговые стратегии, устойчивое развитие, цифровые платформы

Abstract: the article discusses the role of value co-creation as a key marketing strategy in the development of sustainable business ecosystems. The mechanisms of interaction between ecosystem participants at the micro-, meso- and macro levels are studied, as well as the impact of digitalization and social responsibility on the

effectiveness of marketing strategies. Special attention is paid to the analysis of successful practices of co-creation strategy implementation on the example of «LEGO» and other market leaders. Challenges related to the management of co-creation processes, including intellectual property and distribution of created value, are considered. Prospects of using digital technologies in marketing and the significance of integrating sustainability principles into marketing strategies are presented. The results of the study can be used in the design of programs for the development of inter-firm associations and the improvement of mechanisms of interaction with consumers.

Keywords: value co-creation, business ecosystems, digital transformation, marketing strategies, sustainable development, digital platforms

В современных условиях развития бизнеса всё большую значимость приобретают деловые экосистемы, где ключевым фактором успеха становится эффективное взаимодействие между всеми участниками. Особую актуальность приобретает стратегия ко-креации ценности, которая не только способствует развитию инноваций, но и формирует устойчивые связи между участниками экосистемы. В условиях цифровой трансформации и растущих требований к социальной ответственности бизнеса, важно понимать, как правильно выстраивать и реализовывать данную стратегию. Актуальность исследования обусловлена необходимостью поиска эффективных маркетинговых стратегий в контексте деловых экосистем, которые могли бы обеспечить устойчивое развитие бизнеса в современных условиях. Особую значимость приобретает изучение механизмов ко-креации ценности, цифровизации маркетинга и интеграции принципов социальной ответственности в маркетинговые стратегии.

Целью данной статьи является анализ роли ко-креации ценности как маркетинговой стратегии в развитии устойчивых деловых экосистем, а также исследование влияния цифровизации и социальной ответственности на эффективность маркетинговых стратегий в современных условиях.

Одной из наиболее перспективных маркетинговых стратегий в контексте деловых экосистем является ко-креация ценности. Эта стратегия не только отвечает на вызовы, связанные со сложностями взаимодействий и проблемами доверия, но и создает новые возможности для инноваций и устойчивого развития экосистемы.

Концепция ко-креации ценности, впервые предложенная Прахаладом и Рамасвами, предполагает активное вовлечение всех участников экосистемы в процесс создания ценности [1]. В контексте деловых экосистем эта концепция приобретает новое измерение, охватывая не только взаимодействие компании с клиентами, но и сотрудничество между различными участниками экосистемы.

Исследование Ваго и Лаша показывает, что ко-креация в экосистемах происходит на нескольких уровнях: микро (индивидуальные взаимодействия),

мезо (организационные взаимодействия) и макро (взаимодействия на уровне всей экосистемы) [2]. Считается, что это многоуровневое понимание ко-креации открывает новые возможности для маркетологов. На микроуровне это может выражаться в персонализированных продуктах и услугах, на мезоуровне – в совместных инновационных проектах, а на макроуровне – в формировании общих стандартов и практик экосистемы.

Интересный пример реализации стратегии ко-креации представлен в исследовании Чеброу и Бостона. Они анализируют опыт компании «LEGO», которая создала платформу «LEGO Ideas», позволяющую пользователям предлагать и голосовать за новые дизайны конструкторов [3]. Полагается, что этот подход не только стимулирует инновации, но и укрепляет связи между компанией и сообществом пользователей, что критически важно для устойчивости экосистемы.

Однако реализация стратегии ко-креации в экосистемах сопряжена с рядом вызовов. Управление процессом ко-креации в сложных сетях взаимодействий требует новых подходов к координации и мотивации участников. Считается, что маркетологи должны играть ключевую роль в разработке этих подходов, используя свои навыки в области коммуникации и управления взаимоотношениями.

Более того, ко-креация в экосистемах поднимает важные вопросы интеллектуальной собственности и распределения созданной ценности. Традиционные модели защиты IP могут препятствовать открытым инновациям, необходимым для успешной ко-креации. Маркетологи должны участвовать в разработке новых моделей, которые обеспечивают справедливое распределение выгод от ко-креации, сохраняя при этом стимулы для инноваций.

Интересный подход к решению этой проблемы предлагают Чесборо и Априа, которые вводят концепцию «открытых бизнес-моделей» [4]. Эти модели предполагают более гибкий подход к управлению IP, позволяющий компаниям извлекать выгоду не только из собственных инноваций, но и из инноваций других участников экосистемы. Данный подход открывает новые возможности для маркетинга, позволяя создавать ценностные предложения, основанные на комбинации ресурсов и компетенций различных участников экосистемы.

Также важно отметить роль цифровых технологий в реализации стратегии ко-креации в экосистемах, так как цифровые платформы могут служить «пространством взаимодействия» для ко-креации, обеспечивая масштабируемость и эффективность этого процесса. Мы полагаем, что маркетологи должны активно участвовать в проектировании и управлении этими цифровыми пространствами, обеспечивая их соответствие потребностям и ожиданиям всех участников экосистемы.

Ниже на Рисунке 1 представлен разработанный график, который отражает стратегический путь к успеху в развитии устойчивых деловых

экосистем. В нем выделены шесть ключевых факторов, способствующих этому процессу: ко-креация, инновации, доверие, примеры из практики, вызовы и возможности. Эти элементы формируют комплексную основу для построения эффективных экосистемных взаимодействий.

Ко-креация представлена как один из центральных механизмов, позволяющих участникам экосистемы совместно разрабатывать и улучшать ценностные предложения. Этот процесс требует активного включения всех сторон, обмена знаниями и гибкости в принятии решений. Инновации, в свою очередь, обеспечивают развитие экосистемы, способствуя адаптации к изменяющимся условиям.

Доверие играет решающую роль в координации взаимодействий между участниками, а примеры из практики помогают находить эффективные модели сотрудничества. Вызовы стимулируют поиск новых подходов, а возникающие возможности открывают перспективы для дальнейшего роста. В совокупности эти факторы формируют фундамент для устойчивого развития экосистемы и долгосрочного успеха ее участников.



Рисунок 1. График стратегического пути к успеху деловых экосистем

В эпоху стремительного развития технологий цифровизация маркетинга становится ключевым фактором в создании устойчивых экосистем. Она позволяет не только оптимизировать традиционные маркетинговые процессы, но и открывает новые возможности для взаимодействия с потребителями и партнерами.

Одним из главных преимуществ цифрового маркетинга является возможность персонализации контента и предложений. Благодаря анализу больших данных и использованию искусственного интеллекта, компании

могут создавать индивидуальные маркетинговые стратегии для каждого сегмента аудитории или даже отдельного клиента. Это повышает эффективность маркетинговых кампаний и способствует укреплению лояльности потребителей.

Важным аспектом цифровизации маркетинга является развитие омниканальности. Интеграция различных цифровых платформ и каналов коммуникации позволяет создать единое информационное пространство, где потребитель может взаимодействовать с брендом на всех этапах пути клиента (customer journey). Это не только улучшает пользовательский опыт, но и повышает эффективность маркетинговых усилий.

Использование технологий виртуальной (VR) и дополненной (AR) реальности открывает новые горизонты в презентации продуктов и услуг. Эти инновационные инструменты позволяют создавать иммерсивный опыт для потребителей, что особенно важно в контексте экосистем, где важно продемонстрировать взаимосвязь различных продуктов и сервисов.

Автоматизация маркетинговых процессов с помощью искусственного интеллекта (AI) и машинного обучения позволяет не только оптимизировать ресурсы, но и повысить точность таргетирования и прогнозирования потребительского поведения. Это особенно важно для устойчивости экосистем, так как позволяет более эффективно распределять ресурсы и адаптироваться к изменениям рынка.

Развитие контент-маркетинга в цифровой среде также играет важную роль в укреплении экосистем. Создание качественного, релевантного и полезного контента помогает не только привлекать новых клиентов, но и удерживать существующих, формируя вокруг бренда активное сообщество.

Цифровизация также открывает новые возможности для сбора и анализа обратной связи от потребителей. Это позволяет компаниям быстро реагировать на изменения потребительских предпочтений и адаптировать свои продукты и услуги, что критически важно для поддержания устойчивости экосистемы.

Стоит также привести в пример успешной цифровизации маркетинга в современных компаниях, которые наглядно демонстрируют эффективность данного подхода. Компания «Netflix», например, использует алгоритмы машинного обучения для анализа предпочтений пользователей и персонализации рекомендаций контента. Это не только улучшает пользовательский опыт, но и повышает вовлеченность аудитории, что критически важно для устойчивости экосистемы стримингового сервиса. А бренд косметики «Sephora» внедрил AR-технология «Virtual Artist», позволяющую клиентам виртуально «примерять» макияж через мобильное приложение. Это повысило вовлеченность клиентов и помогло преодолеть барьер между онлайн и офлайн покупками, укрепляя экосистему бренда. В свою очередь, компания «Starbucks» успешно использует программу лояльности через мобильное приложение, которое не только позволяет

накапливать баллы, но и предлагает персонализированные предложения на основе истории покупок. Это способствует увеличению частоты визитов и среднего чека. Сеть фастфуда Burger King также использовала геолокационные технологии в своей кампании "Whopper Detour", предлагая клиентам скидку на фирменный бургер, если они находились рядом с рестораном конкурента. Это креативное использование цифровых технологий привлекло внимание к бренду и увеличило продажи. Эти примеры демонстрируют, как цифровизация маркетинга позволяет компаниям создавать более тесные и персонализированные отношения с клиентами, улучшать пользовательский опыт и, в конечном итоге, укреплять устойчивость своих экосистем. Успешная интеграция цифровых технологий в маркетинговые стратегии не только повышает эффективность коммуникации с потребителями, но и создает новые возможности для роста и инноваций в рамках экосистемы бренда.

В контексте современных маркетинговых стратегий, направленных на поддержание устойчивости экосистем, социальная ответственность и устойчивое развитие становятся не просто желательными, но необходимыми компонентами. Эти аспекты дополняют и усиливают эффективность цифровых маркетинговых инструментов, создавая более глубокую и долгосрочную связь с потребителями.

Концепция корпоративной социальной ответственности (КСО) эволюционировала от простой благотворительности до интегрированного подхода к ведению бизнеса, который учитывает интересы всех стейкхолдеров [5]. В контексте маркетинга это означает, что компании должны не только продвигать свои продукты и услуги, но и демонстрировать свой вклад в решение социальных и экологических проблем.

Устойчивое развитие, определенное ООН как «развитие, отвечающее потребностям настоящего без ущерба для способности будущих поколений удовлетворять свои собственные потребности» [6], становится ключевым фактором в формировании маркетинговых стратегий. Компании, интегрирующие принципы устойчивого развития в свои маркетинговые кампании, не только улучшают свой имидж, но и создают долгосрочную ценность для всех участников экосистемы.

Один из эффективных подходов к интеграции КСО и устойчивого развития в маркетинговые стратегии – это концепция «создания общей ценности» (Creating Shared Value, CSV), предложенная Майклом Портером и Марком Крамером [7]. Согласно этой концепции, компании должны искать возможности для создания экономической ценности путем решения социальных проблем. Это может включать разработку экологически чистых продуктов, внедрение ресурсосберегающих технологий или поддержку местных сообществ.

Важным аспектом социально ответственного маркетинга является прозрачность и аутентичность коммуникаций. Потребители становятся все

более осведомленными и требовательными, легко распознавая «зелёный камуфляж» (greenwashing) и другие формы неискреннего позиционирования [8]. Поэтому компании должны быть готовы подкреплять свои заявления о социальной ответственности и устойчивом развитии конкретными действиями и измеримыми результатами.

Использование цифровых технологий открывает новые возможности для продвижения инициатив в области КСО и устойчивого развития. Социальные медиа, например, позволяют компаниям не только информировать о своих инициативах, но и вовлекать потребителей в активное участие в социальных и экологических проектах.

Интеграция принципов устойчивого развития в продуктовую стратегию также становится важным элементом маркетинга. Это может включать использование экологически чистых материалов, внедрение принципов циркулярной экономики или разработку продуктов с длительным жизненным циклом. Такой подход не только соответствует растущему спросу на устойчивые продукты, но и способствует укреплению лояльности потребителей.

Измерение и отчетность о влиянии компании на общество и окружающую среду становятся неотъемлемой частью маркетинговой стратегии. Использование стандартов, таких как GRI (Global Reporting Initiative) или интегрированная отчетность, позволяет компаниям не только демонстрировать свой прогресс в области устойчивого развития, но и выявлять новые возможности для создания ценности.

Образовательные инициативы и программы повышения осведомленности потребителей о вопросах устойчивого развития также становятся важным элементом маркетинговых стратегий. Компании, которые помогают своим клиентам делать более осознанный и экологичный выбор, не только укрепляют свой бренд, но и способствуют формированию более устойчивых моделей потребления [9].

Проведенное исследование демонстрирует, что формирование результативных взаимоотношений между субъектами рынка требует комплексного подхода, объединяющего передовые методы совместного созидания, передовые технологические решения и принципы этичного предпринимательства. По итогам анализа можно сделать следующие выводы:

1. Партнерское взаимодействие на разных уровнях (от индивидуального до глобального) становится определяющим фактором в достижении конкурентных преимуществ.
2. Внедрение современных цифровых инструментов существенно расширяет возможности для построения долгосрочных отношений с аудиторией. Успешные примеры Netflix, Sephora и других лидеров рынка подтверждают эффективность такого подхода.

3. Интеграция принципов ответственного ведения бизнеса в стратегическое планирование не только укрепляет репутацию, но и способствует формированию новых направлений роста.
4. Прозрачность действий и подлинная забота об интересах всех заинтересованных сторон становятся обязательными условиями для построения надежных партнерских отношений.

Перспективы дальнейших исследований могут быть связаны с изучением методов оценки результативности совместных проектов, разработкой показателей измерения вклада каждого участника в общий успех, а также поиском новых форм сотрудничества в условиях меняющейся рыночной среды. Полученные результаты могут найти практическое применение при разработке программ развития межфирменных объединений, совершенствовании механизмов взаимодействия с потребителями и оптимизации бизнес-процессов в современных условиях.

Библиографический список:

1. Prahalad, C.K., Ramaswamy, V. Co-creation experiences: The next practice in value creation /Prahalad, C.K., Ramaswamy, V. // Journal of Interactive Marketing. – 2004. – 18(3). – PP. 5-14.
2. Vargo, S.L., Lusch, R.F. Institutions and axioms: an extension and update of service-dominant logic /Vargo, S.L., Lusch, R.F. // Journal of the Academy of Marketing Science. – 2016. – 44(1). – PP. 5-23.
3. Chesbrough, H., Bogers, M. Explicating open innovation: Clarifying an emerging paradigm for understanding innovation / Chesbrough, H., Bogers, M. // New Frontiers in Open Innovation. – 2014. – PP. 3-28.
4. Chesbrough, H., Appleyard, M.M. Open innovation and strategy / Chesbrough, H., Appleyard, M.M. // California Management Review. – 2007. – 50(1). – PP. 57-76.
5. Carroll, A.B. Carroll's pyramid of CSR: taking another look /Carroll, A.B. // International Journal of Corporate Social Responsibility. – 2016. – 1(1). – 3 p.
6. Определение Устойчивого развития. Организация Объединённых Наций. – 1987. URL: <https://www.un.org/ru/59110/page/82276> (дата обращения 10.02.2025)
7. Porter, M.E., Kramer, M.R. Creating shared value /Porter, M.E., Kramer, M.R. // Harvard Business Review. – 2011. – 89(1/2). – PP. 62-77.

8. Delmas, M.A., Burbano, V.C. The drivers of greenwashing /Delmas, M.A., Burbano, V.C. // California Management Review. – 2011. – 54(1). – PP. 64-87.
9. White, K., Hardisty, D.J., Habib, R. The elusive green consumer /White, K., Hardisty, D.J., Habib, R. // Harvard Business Review. – 2019. – 97(4). – PP. 124-133.

УДК 339.727

*Малофейкин Е.А., аспирант кафедры
«Экономика»
АНО ВО «Российский новый университет»
Москва, Россия*

Эволюция понятий и принципов экономики замкнутого цикла в условиях современного рынка

Аннотация. В статье рассматривается процесс формирования и актуальность применения экономики замкнутого цикла (ЭЗЦ) в контексте современных экологических и экономических вызовов. Описываются этапы её развития: от первых шагов в области ресурсосбережения и утилизации отходов в начале XX века до внедрения современных устойчивых моделей. Особое внимание уделено влиянию индустриализации, энергетических кризисов 1970-х годов и подъёма экологического сознания в середине прошлого века на становление принципов ЭЗЦ.

Ключевые аспекты концепции включают стратегию минимизации отходов, создание продукции, рассчитанной на многократное использование, и активное внедрение перерабатывающих технологий. Рассматриваются инновационные подходы к реализации принципов циклической экономики: использование цифровых платформ, развитие ESG-инициатив, внедрение возобновляемых материалов и переход на модели, ориентированные на замкнутые производственные циклы. В качестве примеров приведены успешные практики из строительной отрасли, сельского хозяйства и производства экологичных материалов.

Выводы подчёркивают, что экономика замкнутого цикла является жизнеспособной альтернативой традиционной линейной модели. Она позволяет сократить нагрузку на окружающую среду, оптимизировать использование ресурсов и способствует долгосрочному устойчивому развитию. В условиях усиления климатических изменений и ограниченности природных ресурсов ЭЗЦ становится основой для построения сбалансированной экономической системы, обеспечивающей гармоничное сочетание экологических и экономических интересов.

Ключевые слова: ЭЗЦ, утилизация отходов, возобновляемые ресурсы, устойчивое развитие, цифровизация процессов.

Evolution of concepts and principles of the closed-loop economy in modern market conditions

*Malofeykin E.A., Postgraduate student of the Department
of Economics
Russian New University
Moscow, Russia*

Annotation. The article considers the process of formation and relevance of the closed-loop economy (CLE) in the context of modern environmental and economic challenges. The stages of its development are described: from the first steps in the field of resource conservation and waste utilization in the early 20th century to the introduction of modern models of sustainable development. Special attention is paid to the influence of industrialization, energy crises of the 1970s and the growth of environmental consciousness in the middle of the last century on the development of CLE principles.

Key aspects of the concept are the strategy of waste minimization, the creation of reusable products, and the active adoption of recycling technologies. Innovative approaches to the realization of circular economy principles are discussed: the use of digital platforms, the development of ESG initiatives, the introduction of renewable materials and the transition to closed-loop models. Successful practices from the construction, agriculture and sustainable materials sectors are presented as case studies.

The results of the study emphasize that the circular economy is a viable alternative to the traditional linear model. It reduces environmental pressures, optimizes resource use and promotes long-term sustainable development. In the context of increasing climate change and limited natural resources, the CLE becomes the basis for building a balanced economic system that ensures a harmonious combination of environmental and economic interests.

Keywords: circular economy, waste management, renewable resources, sustainable development, digitalization of processes.

В условиях нарастающих экологических кризисов и сокращающихся природных ресурсов экономика замкнутого цикла приобретает ключевое значение. Переход на модели устойчивого производства и потребления становится необходимым шагом для преодоления вызовов, связанных с изменением климата, загрязнением окружающей среды и нестабильностью экономики. Анализ эволюции концепций и принципов циклической экономики помогает глубже понять процесс их развития и адаптации к современным рыночным условиям.

Изучение эволюции понятий и принципов экономики замкнутого цикла в условиях современного рынка вызывает активные дискуссии среди исследователей по всему миру. Особое внимание уделяется таким аспектам, как внедрение циклических производственных систем, переход к возобновляемым ресурсам, и инновационные бизнес-модели. Среди ученых, активно изучающих эти вопросы, можно выделить как зарубежных, так и отечественных авторов. Среди зарубежных авторов можно выделить: К.В. Шмидт, Б. Киндерманн, К.Ф. Бехлау, Т. К. Флаттен, С. Лю, Й.Т. Чанг, Л. Батиста, Ю. Гун, С.К. Перейра, Ф. Цзя, А. Биттар. Среди российских учёных выделяются: А.Б. Долгушин, А.А. Цуканов, Н.Н. Слюсарь, Г.В. Ильиных, В.В.

Руденко, М.А. Коваленко, Г.В. Колесник, И.А. Меркулина, А.Б. Долгушин и другие.

В условиях современных экологических и экономических вызовов, таких как изменение климата, истощение природных ресурсов и рост количества отходов, переход к ЭЗЦ становится не только актуальным, но и необходимым для устойчивого развития общества. ЭЗЦ представляет собой альтернативу традиционной линейной модели потребления и производства, основанной на принципе «взять-сделать-выбросить».

В начале 20 века идея замкнутого цикла в экономике начала формироваться в ответ на потребность в рациональном использовании ресурсов, обусловленную последствиями промышленной революции и ограниченностью природных запасов [1]. Внимание сосредоточилось на переработке и повторном использовании таких материалов, как металл, стекло и бумага, что позволило сократить производственные отходы и снизить издержки. В сельском хозяйстве органические остатки применялись в качестве удобрений, демонстрируя природные механизмы замкнутого цикла. Данные подходы стали основой для последующего развития концепции циркулярной экономики.

В середине 20 века, особенно в 1950-1960-е годы, быстрый рост индустриализации и потребления привёл к заметному ухудшению экологической ситуации, что вызвало тревогу общественности и послужило импульсом для формирования экологического движения [2]. Ученые и активисты начали призывать к бережному отношению к природным ресурсам и защите экосистем. В этот период появились базовые принципы устойчивого развития, направленные на сокращение отходов и минимизацию ущерба окружающей среде. Идеи переработки, вторичного использования и внедрения экологически чистых технологий постепенно завоевывали популярность, закладывая фундамент для дальнейшего формирования замкнутых экономических систем.

В 1970-1980-х годах концепция экономики замкнутого цикла обрела более четкие очертания, чему способствовали энергетические кризисы и углубление осознания необходимости устойчивого развития [3]. На этот период приходится развитие модели «3R» (сокращение, повторное использование, переработка), которая акцентировала внимание на уменьшении объемов отходов, их переработке и вторичном применении [4]. Ученые начали изучать взаимодействие между промышленными процессами и экосистемами, что стало основой промышленной экологии. Также получил развитие экодизайн, предполагающий создание продукции с учетом возможности ее дальнейшей переработки и утилизации, что стало важным элементом эволюции циркулярной экономики.

Идея индустриальной экологии зародилась благодаря взглядам Р. Айерса, который предложил рассматривать производство как аналог природной экосистемы. Он предположил, что отходы, которые обычно

выбрасываются, могут быть использованы как ресурс для других производственных процессов, что формирует замкнутую систему [5]. Такой подход позволяет снизить нагрузку на окружающую среду и повысить эффективность использования сырья. Т.Г. Кларк и Б. Алленби позже развили это представление, предложив внедрить экологические принципы непосредственно в производственные процессы. Их подход заключался в восприятии промышленных систем как взаимосвязанных узлов, в которых каждый элемент может быть повторно использован [6]. Данное новаторское видение подтолкнуло компании к использованию циклических процессов для снижения объема отходов и улучшения управления ресурсами, что делало производство более устойчивым.

Значительный вклад в развитие замкнутого подхода к ресурсам внес В. Вернадский. Он исследовал природные биогеохимические циклы, демонстрируя, как вещества циркулируют в природной среде [7]. Его выводы вдохновили экономистов на разработку моделей, имитирующих природные процессы для минимизации отходов и оптимизации ресурсов.

Следующим важным шагом стало принятие концепции устойчивого развития. В 1987 году в докладе Комиссии Брундтланд «Наше общее будущее» впервые была сформулирована концепция «устойчивого развития». Оно описывает модель, при которой удовлетворение потребностей текущего поколения происходит без ущерба для возможностей будущих поколений удовлетворять свои потребности [8]. Данная идея нашла широкий отклик и получила международное признание на Саммите Земли в Рио-де-Жанейро в 1992 году, где страны подписали декларацию, закрепившую принципы устойчивого развития как основу для будущей международной экологической и экономической политики [9].

В 1989 году Р. Фрош и Н. Галлопулос в своей работе предложили идею, согласно которой промышленная система может функционировать аналогично экосистеме, где отходы одного производственного процесса становятся ресурсом для другого [10]. Другими словами, промышленная экология предложила рассматривать производственные системы не как изолированные механизмы, а как элементы, включенные в цикл переработки и использования ресурсов. В рамках этой концепции отходы рассматриваются как часть замкнутого круговорота, что способствует повышению устойчивости и эффективности промышленности. Данный принцип стал важным шагом к более глубокому пониманию, как производственные процессы могут взаимодействовать с окружающей средой. Вместо того, чтобы просто выбрасывать отходы, возникла идея использовать их как ресурс, создавая своеобразный круговорот в рамках промышленной экосистемы.

Дальнейшее развитие концепции также шло через научные исследования в области биогеохимии, которые наглядно демонстрировали, как вещества циркулируют в природе. Одним из таких исследователей был Ю. Одум [11]. Его исследования показали, что в природе не существует понятий

XII Международная научно-практическая конференция

«Инновационное развитие современной науки: новые подходы и актуальные исследования»

«мусор» или «отходы»; все имеет свой цикл, превращаясь и изменяясь, но всегда находя своё применение. Подобные открытия вдохновили экономистов и экологов искать пути, как сделать экономические процессы более похожими на природные, где ресурсы используются максимально эффективно и практически не образуются отходы.

В начале XXI века экономика замкнутого цикла приобрела широкую популярность, и для её реализации начали разрабатываться различные подходы. Одним из них стала модель «От колыбели до колыбели», призванная обеспечить повторное использование материалов на всех этапах их жизненного цикла [12]. Данная концепция как отмечают А.В. Клюев и С.А. Рахимов ориентирована на создание систем, в которых ресурсы полностью возвращаются в производственный процесс или безопасно интегрируются обратно в природу. Внедрение таких стратегий позволяет компаниям минимизировать потребление первичных ресурсов и резко сократить объём отходов, тем самым существенно снижая негативное воздействие на окружающую среду. Эволюция понятий и принципов экономики замкнутого цикла отражена в таблице.

Таблица - Эволюция понятий и принципов экономики замкнутого цикла

Период	Ключевые понятия	Основные принципы	Примеры внедрения
Начало XX века	- Ресурсосбережение - Утилизация отходов	- Минимизация отходов - Повторное использование материалов	- Переработка металлов в промышленности - Повторное использование стекла и бумаги
1950–1960-е годы	- Концепция устойчивого развития - Экологическое движение	- Сохранение экосистем - Рациональное использование природных ресурсов	- Создание программ переработки отходов в развитых странах
1970–1980-е годы	- Устойчивый рост - Энергосбережение - Начало концепции «3R» (Reduce, Reuse, Recycle)	- Снижение углеродного следа - Рециклинг материалов - Энергосбережение	- Внедрение энергосберегающих технологий - Программы переработки пластика
1990-е годы	- Экология производства - Экодизайн - Промышленная экология	- Оптимизация производственных процессов - Дизайн для утилизации	- Промышленные симбиозы (например, Калундборг в Дании) - Учет жизненного цикла продуктов
2000-е годы	- Экономика замкнутого цикла (Circular Economy) - Отходы как ресурсы	- Замена линейных цепочек на циклические - Увеличение срока службы продуктов - Вторичная переработка	- Повторное использование отходов в строительстве - Использование биопластика
2010-е годы	- Цифровая трансформация и замкнутый цикл - Концепция Zero Waste	- Интеграция цифровых технологий - Нулевые отходы - Развитие шеринг-экономики	- Платформы по перераспределению товаров (например, OLX, Avito) - Программное обеспечение для управления ресурсами
2020-е годы	- Цифровизация замкнутого цикла - ESG (Экология, Социальная ответственность,	- Прозрачность цепочек поставок - Сокращение выбросов CO ₂ - Инновации в области	- Развитие блокчейна для отслеживания цепочек поставок - Разработка новых материалов (например, переработанного текстиля)

ХII Международная научно-практическая конференция

«Инновационное развитие современной науки: новые подходы и актуальные исследования»

	Управление) - Углеродная нейтральность	переработки апсайклинга	и	
Будущее	- Биомиметика - Полностью циклические системы	- Полный отказ от отходов - Использование природных механизмов в экономике		- Замкнутые экосистемы для городов - Внедрение замкнутых циклов в сельском хозяйстве

(составлено автором)

Будущее экономики замкнутого цикла связано с глобальным расширением ее принципов, поскольку государства и компании все больше стремятся минимизировать отходы и рационально использовать ресурсы [4]. Данный подход позволяет снизить нагрузку на природу и поддерживать устойчивое развитие, делая его привлекательным для стратегий устойчивого роста. Принципы замкнутого цикла активно применяются в таких отраслях, как сельское хозяйство, строительство и энергетика. В строительстве используют переработанные материалы, а в сельском хозяйстве - биотехнологии для оптимизации природных ресурсов, что снижает издержки и укрепляет конкурентные позиции. Разработка новых материалов, таких как биоразлагаемые полимеры, и включение основ замкнутого цикла в образовательные программы готовят специалистов, способных поддерживать устойчивые практики в бизнесе.

Таким образом, в условиях современного рынка наблюдается значительная трансформация понятий и принципов экономики замкнутого цикла, отражающая адаптацию к текущим экологическим и экономическим вызовам. От зарождения идей индустриальной экологии и изучения природных циклов произошел переход к применению современных технологий и инновационных бизнес-моделей, которые позволяют оптимизировать использование ресурсов и сокращать объемы отходов. Компании, внедряя такие подходы, как эко-дизайн, модульность, сервисные модели и совместное использование ресурсов, не только уменьшают негативное воздействие на окружающую среду, но и усиливают свою конкурентоспособность через эффективное управление и инновации. Цифровизация процессов и использование аналитики данных способствуют оптимизации производственных цепочек и повышению прозрачности операций. В целом, развитие экономики замкнутого цикла в современных рыночных условиях отражает стремление к гармоничному сочетанию экономического развития и экологической ответственности. Что позволяет удовлетворять потребности нынешнего поколения, не ставя под угрозу возможности будущих поколений, и создает прочную основу для устойчивого развития в долгосрочной перспективе.

Библиографический список:

1. Экономическое развитие в 19-начале 20 века. [Электронный ресурс]. Режим доступа: <https://multiurok.ru/files/ekonomicheskoe-razvitie-v-19-nachale-20-veka.html> (дата обращения: 12.11.2024).

2. Лопатников Д.Л. Миграция мирового центра экологического неблагополучия и «геоэкологический переход» // Известия РАН. Серия географическая. 2020. Т. 84. № 5. С. 728-736.
3. Чаоин Ч., Фуюань С. Направления достижения устойчивости экономики замкнутого цикла // Московский экономический журнал. 2021. № 2. С. 481-488.
4. Фонтана К.А., Ерзнкян Б.А. Модель экономики замкнутого цикла: роль цифровых технологий на этапах жизненного цикла продукта // Стратегическое планирование и развитие предприятий. 2023. С. 508-513.
5. Ayres R.U. Industrial metabolism: work in progress. [Электронный ресурс]. Режим доступа: https://link.springer.com/chapter/10.1007/978-94-017-3511-7_10#citeas (дата обращения: 13.11.2024)
6. Naapala K.R. A review of engineering research in sustainable manufacturing // Journal of Manufacturing Science and Engineering. URL: <https://asmedigitalcollection.asme.org/manufacturingscience/article-abstract/135/4/041013/694649/A-Review-of-Engineering-Research-in-Sustainable>. (дата обращения: 15.11.2024)
7. Урсул А.Д. Вернадский В.И. и глобальные исследования (к 155-летию со дня рождения ученого). URL: <https://cyberleninka.ru/article/n/v-i-vernadskiy-i-globalnye-issledovaniya-k-155-letiyu-so-dnya-rozhdeniya-uchenogo> (дата обращения: 15.11.2024).
8. Григорьева А.В. Эволюция концепции устойчивого развития: предпосылки становления и значимость на современном этапе // Современная экономика: проблемы и решения. 2023. № 12. С. 73-90.
9. Крайнов Г.Н. Экологическая безопасность как фактор устойчивого развития современного мира // Вестник Международной академии наук. Русская секция. 2022. № S2. С. 17-19.
10. Иващенко Н.С. К вопросу об истории развития бизнес-экосистем // ИННОВАЦИИ-2020. 2020. С. 107-110.
11. Thomas C., Pijawka D. Studying American Naturalists for Transdisciplinary Solutions to Today's Wicked Problems // ISLE: Interdisciplinary Studies in Literature and Environment. 2020. Т. 27. № 2. С. 221-242.
12. Ключев А.В., Рахимов С.А. Терминологическая база экономики замкнутого цикла // Современные проблемы экономического развития предприятий, отраслей, комплексов, территорий. 2021. С. 263-268.

Медицинские науки

УДК [612.745:616-092]:599.323.4

*Сидоряк Н.Г., к.б.н., доцент
Юсупова О.В., ст. преподаватель
Волошен В.В., ст. преподаватель
кафедры «Биология и биологическое образование»
Лаборатория медико-биологических исследований
ФГБОУ ВО «Мелитопольский государственный университет»
г. Мелитополь, Россия*

*Sydoryak N.G., PhD, Associate Professor
Yusupova O.V., senior lecturer
Voloshin V.V., senior lecturer
of the Department of Biology and Biological Education
Laboratory of
Biomedical Research
Melitopol State University, Melitopol, Russia*

Влияние физической нагрузки на перекисное окисление липидов и гликолиз у крыс при развитии гемической гипоксии

Аннотация. Изучено длительное влияние нитрита натрия на функциональные показатели крови и развитие гипоксического состояния у крыс линии Вистар. Показано, что введение нитрита натрия в дозе 7 мг на 100 г массы тела вызывает развитие метгемоглобинемии с гипоксическими изменениями крови - гемическую гипоксию тяжёлой степени тяжести. Отмечено, что нитрит натрия увеличивает активацию перекисного окисления липидов и приводит к развитию ацидоза (закисление крови). Выполнение физической нагрузки стабилизирует показатели крови и уровень перекисного окисления липидов и пировиноградной кислоты. Таким образом, физическая тренировка способствует более быстрому включению функциональных механизмов и может служить одной из возможностей адаптации организма к гемической гипоксии. И её можно использовать в качестве профилактического компонента при развитии гемической гипоксии.

Ключевые слова: нитрит натрия, метгемоглобин, перекисное окисление липидов, малоновый диальдегид, гипоксия, пировиноградная кислота.

The effect of physical exercise on lipid peroxidation and glycolysis in rats during the development of hemic hypoxia

Abstract. The article studies the long-term effect of sodium nitrite on functional blood parameters and the development of a hypoxic state in Wistar rats. During the studying it was found out, that the injection of sodium nitrite at a dose of 7 mg per 100 g of body weight causes the development of methemoglobinemia with hypoxic changes in the blood - severe hemic hypoxia. The analysis showed, that sodium nitrite increases the activation of lipid peroxidation and is a reason of acidosis (blood acidification) development. The research work proved, that physical exercise stabilizes blood parameters and the lipid peroxidation and pyruvic acid level. Consequently, physical training promotes a more rapid inclusion of functional mechanisms and can serve as one of the possibilities for adapting the body to hemic hypoxia. Also, physical training can be used as a preventive component in the development of hemic hypoxia.

Keywords: sodium nitrite, methemoglobin, lipid peroxidation, malonic dialdehyde, hypoxia, pyruvic acid.

Актуальность:

Сейчас существует проблема нитритов и нитратов в окружающей среде и рисков или пользы от них. Данная тема связана с потреблением продуктов животного и растительного происхождения, и в воде содержащих повышенные концентрации нитритов и нитратов. Так исследования показали, что нитриты и нитраты могут оказывать положительный эффект, являясь экзогенными донорами азота для образования NO [2]. Однако следует отметить, что нитраты нетоксичны даже в больших дозах, а вот нитриты способны оказывать существенный вред в более низких концентрациях вызывая метгемоглобинемию [5;6; 10] и в некоторых случаях они могут быть токсичными. В ряде случаев, оксид азота, как продукт нитрита, является радикалом, который может вызывать разрушение клеточной мембраны, так же считается, что нитриты способны вызывать канцерогенные процессы. Кислородосодержащие неорганические азотные соединения обладают мутагенными свойствами [9]. Новым подходом в терапии гипоксических состояний является разработка фармакологических и нефармакологических форм, способных в некоторой степени уменьшить или ликвидировать проявления гипоксии, за счёт поддержания минимально допустимого энергетического обмена в клетке. Существенные нарушения в организме возникающие в ходе нитритных интоксикаций требуют необходимости разработки комплексных мероприятий, направленных на профилактику и коррекцию анемий и метгемоглобинемий. Поэтому целью работы явилось изучение влияния физической нагрузки на перекисное окисление и гликолиз у

крыс при развитии гемической гипоксии. Методика: Эксперимент проводили на базе лаборатории медико-биологических исследований ФГБОУ ВО «Мелитопольский государственный университет». Исследования осуществлялись в соответствии с требованиями Европейской конвенции по защите экспериментальных животных (86/609ЕС).

Для выполнения поставленной цели исследования приводили на 100 белых лабораторных крысах линии Вистар массой 160-220 гр. Гемическую гипоксию моделировали путём подкожного введения нитрита натрия в дозе (ежедневно) 7 мг/ 100 гр. массы тела. В качестве физической нагрузки использовалось плавание в бассейне одновременно 2-3 животных. Температура воды поддерживалась в пределах 32-37 ° С. Тренировку крыс начинали с 10 мин, доводя до 1 часа, затем в течение недели ежедневно увеличивали до 1 часа. Нагрузка выполнялась в течение двух недель, а затем в течении месяца с затравкой нитритом натрия. Все животные были поделены на 3 группы:

I группа – контрольная (интактные животные);

II группа – животные, которым вводился нитрит натрия в дозе 7 мг/100 г массы тела животного на протяжении месяца (неадаптированные);

III группа – животные, которые выполняли физическую нагрузку, и после тренировок через час им вводили нитрит натрия на протяжении месяца (адаптированные).

Эксперимент проводили на 5, 15 и 30 дни, животные находились под хлоралозо-уретановым наркозом в дозе 50 мг хлоралозы и 500 мг уретана.

Забор артериальной крови делали путём катетеризации сонной артерии методом введения полиэтиленовых катетеров. Концентрацию гемоглобина и метгемоглобина в крови определяли цианидным методом (непрямой метод Evelyn и Malloy в модификации Кушаковского [3]. Сыворотку крови отделяли центрифугированием. Часть сыворотки использовали для определения содержания в ней малонового диальдегида – конечного продукта распада пероксидов жирных кислот (Стальная) [7]., и пировиноградной кислоты [1]. Измерения проводились на спектрофотометре Specol-10 и спектрофотометре U. LAB

Статистическую обработку проводили с использованием программного обеспечения «Microsoft Excel». Числовые данные были представлены как среднее значение (M) и погрешность среднего значения (m). Такое представление является корректным, поскольку согласно с критерием Шапиро-Уикла, полученные данные вкладываются в нормативный закон разброса [4]. Результаты являются статистически достоверными при $p < 0.05$

Результаты и обсуждения

В ходе исследований при длительном воздействии нитрита натрия в дозе 7 мг на 100 гр массы тела животного отмечалось повышение концентрации метгемоглобина в крови у крыс на 5 день эксперимента на 2,5 % по сравнению с интактными животными, но наибольший рост был отмечен на 15 день введения нитрита натрия в 3 раза ($p < 0,05$). К 30 дню исследований наблюдался спад на 40 % по сравнению с 15 днём экспозиции, однако оставаясь выше, чем у крыс контрольной группы на 60 % . Увеличение концентрации метгемоглобина при длительном воздействии нитрита натрия говорит о развитии хронической нитритной метгемоглобинемии тяжёлой степени тяжести. У адаптированных крыс концентрация метгемоглобина была меньше, чем у нитритных, наиболее значительные изменения отмечались на 30 день. Одним из важнейших показателей страдающим при интоксикации крови является гемоглобин.

Нами отмечено, что на 5-15 дни воздействия метгемоглобинообразователя наблюдалось понижение концентрации гемоглобина в крови на 15% по сравнению с интактными животными (Рис. 1). К 30 дню исследований отмечалось некоторое увеличение гемоглобина по сравнению с 15 днём эксперимента на 10%, оставаясь ниже исходного уровня на 8%.

Такие изменения в ходе длительного введения нитрита натрия свидетельствуют о развитии гемической гипоксии, связанной с повышенным разрушением эритроцитов, имеющую гемолитическую природу.

У экспериментальных животных, которые выполняли физическую тренировку отмечались значительные изменения гемоглобинового компонента крови. Так, на 5 день исследований величина гемоглобина была выше, чем у нитритных крыс на 8 % ($p < 0,05$) и составляла $130,1 \pm 0,2$ г/л, при этом оставаясь ниже показателя контрольной группы на 9 % (Рис.1). На 15 и 30 дни эксперимента значения гемоглобина практически было таким же при норме. А вот по сравнению с нитритными животными (неадаптированными), концентрация была повышена 17 % и 6 % соответственно (Рис.1). Такие изменения концентрации гемоглобина говорят о том, что выполнение физической нагрузки приводит к усилению обменных процессов ткани и поэтому нуждается в большом количестве кислорода. Дыхательную функцию периферической крови осуществляют эритроциты и содержащийся в них гемоглобин. Поэтому увеличение количества гемоглобина в крови можно рассматривать, как компенсаторную реакцию периферической крови. То есть физическая нагрузка может служить стимулов для процесса гемопоэза и может оказывать корригирующее действие на периферическую кровь нитритных экспериментальных животных.



Рис. 1. Изменение концентрации гемоглобина в крови у крыс (г/л) при длительном введении нитрит натрия в дозе 7 мг/ 100 г массы тела животного

Длительное введение нитрита натрия в дозе 7 мг на 100 г массы тела животного приводит к достоверному повышению концентрации малонового диальдегида. Пик концентрации малонового диальдегида наблюдался на 15 день нашего эксперимента, что совпадало с максимальной концентрацией метгемоглобина в крови. К 30 дню исследований количество малонового диальдегида имело тенденцию к снижению, (Рис.2). по сравнению с предыдущими днями экспозиции, однако оставаясь выше значений, чем у контрольной группы животных. Такие изменения в крови у крыс согласуются с данными ряда авторов [5] об активации перекисного окисления липидов при нитритной метгемоглобинемии, которая может быть связана со специфическим угнетением нитритами цитохром-с-оксидазы и накоплением катехоламинов в тканях [5].

Применения физической нагрузки параллельно с затравкой нитритом натрия в дозе 7 мг на 100 г массы тела животного приводило к следующим изменениям. Изменение процессов перекисного окисления липидов при гемической гипоксии статистически достоверно модулируется при помощи физических тренировок (плавание), как адаптация к физической нагрузке в течение 2 недель. Так физическая тренировка оказалась достаточно эффективным средством минимализации процесса ПОЛ (Рис.2). Видно, что введение нитрита натрия в дозе 7 мг/100 г у крыс на фоне физической тренировки снижает уровень малонового диальдегида сыворотки крови по сравнению с неадаптированными крысами, получавшими нитрит на 13 % (5-е сутки) и на 21 % на 15 день экспозиции. Величина малонового диальдегида понижалась у адаптированных крыс также и на 30 день.

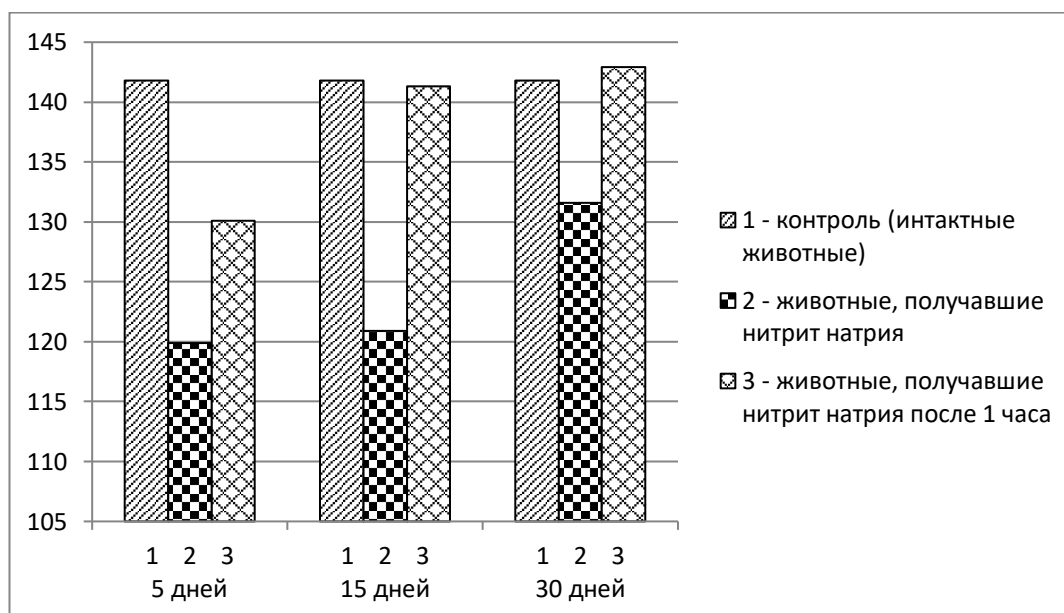

Рис. 2. Изменение сывороточной концентрации малонового диальдегида (μмоль/л) при длительном введении нитрита натрия в дозе 7 мг/ 100 г массы тела крыс

Таким образом, можно отметить, что физическая тренировка способствует более быстрому включению физиологических механизмов адаптации организма к гипоксии у тренированных крыс.

Введение нитрита натрия в дозе 7 мг/100 г и развитие гемической гипоксии тяжелой степени тяжести, вызванная интоксикацией нитрита натрия сопровождалась изменением показателя кислородного этапа энергетического обмена – пировиноградной кислоты. Наибольший прирост концентрации пировиноградной кислоты отмечался на 5 сутки экспозиции в 2,25 раза, затем наблюдалось снижение данного показателя на 15-30 дни соответственно в 2 и 1,38 раза ($p < 0,05$) (Рис. 3).

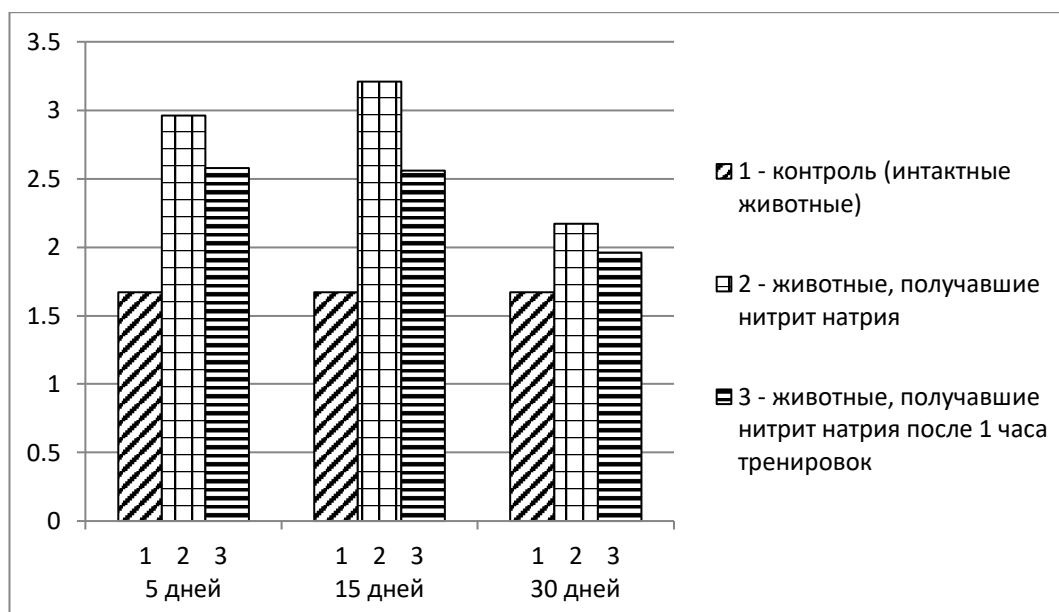

Рис. 3. Изменение концентрации пировиноградной кислоты в крови крыс (ммоль/л) при длительном введении нитрита натрия в дозе 7 мг на 100 г массы тела

Накопление пировиноградной кислоты в крови у крыс свидетельствует о развитии ацидоза, т.е. закисление крови. У крыс, адаптированных к физической тренировке, отмечалось снижение пирувата по сравнению с неадаптированными, наиболее выраженное снижение отмечалось на 5 день исследований 9 % ($p < 0,05$) и на 15 и 30 дни так же отмечалось снижение пировиноградной кислоты. Понижение пировиноградной кислоты у адаптированных животных говорит о, в меньшей степени, развития ацидоза.

Таким образом, применение физической тренировки приводит к повышению биохимических и функциональных резервов организма и может быть мощным естественным фактором для коррекции гипоксических изменений, происходящих в крови при действии нитрита натрия в дозе 7 мг на 100 г массы тела животного.

Библиографический список:

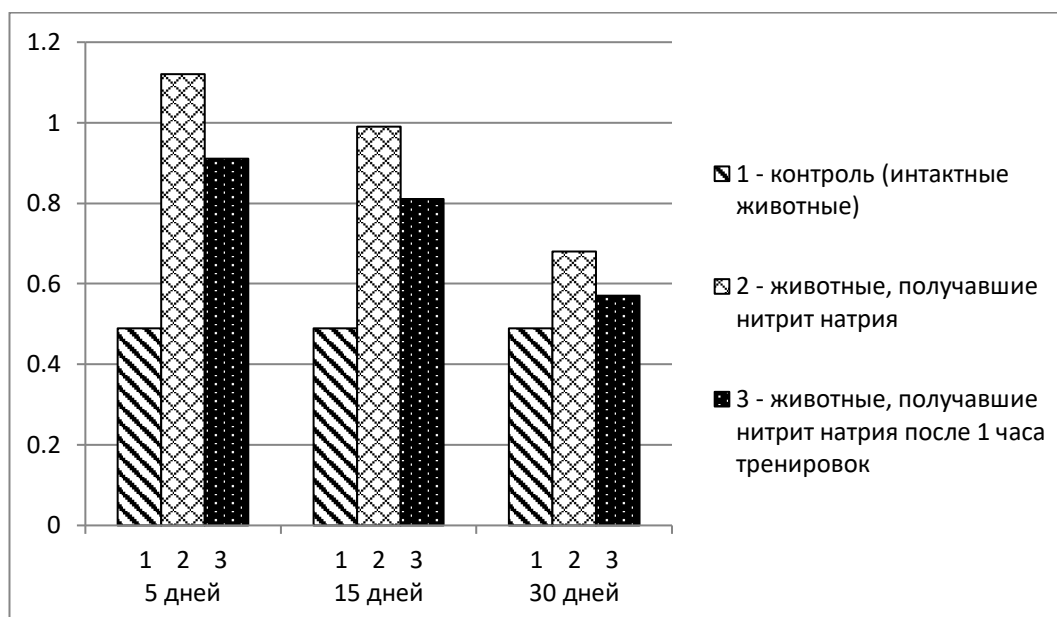
1. Бабаскин П. М. Метод определения пировиноградной кислоты в крови, Лаборат. дело, № 7, с. 497, 1976; Биохимические методы исследования в клинике, под ред. А. А. Покровского, с. 112 и др., М., 1969; Ленинджер А. Биохимия, пер. с англ., М., 1976; Мешкова Н. П. и Северин С. Е. Практикум по биохимии животных, М., 1950; Mc Murray V. C. Essential of human metabolism, the relationship of biochemistry to human physiology and disease, Hagerstown, 1977; Rapoport S. M. Medizinische Biochemie, В., 1977.

2. Жиляев В.А., Басов А.С., Полехина Н.Н. ВЛИЯНИЕ НИТРАТОВ И НИТРИТОВ НА ОРГАНИЗМ ЧЕЛОВЕКА // Международный студенческий научный вестник. – 2022. – № 5.; URL: <https://eduherald.ru/article/view?id=20995>.

3. Кушаковский М.С. Клинические формы повреждения гемоглобина (Этиология, патогенез, спектрофотометр. и биохим. методы исследования, диагностика, лечение). — Ленинград : Медицина. Ленингр. отд-ние, 1968. — 325 с. черт.; 22.

4. Методика статистической обработки медицинской информации в научных исследованиях / В.П. Осипов, Е.М. Лукьянова, Ю.Г. Антипкин [и др.] – К.: планета людей, 2002 – 200с.

5. Механизмы развития и компенсации гемической гипоксии / [М. М. Середенко, В. П. Дударев, И. И. Лановенко и др.]; Под общ. ред. М. М. Середенко; АН УССР, Ин-т физиологии им. А. А. Богомольца. - Киев : Наук. думка, 1987. - 198,[2] с., [2] л. ил. : ил.; 22 см.; ISBN (В пер.) (В пер.) : 2 р. 60 к.

6. Сидоряк, Н. Г Развитие гипоксического состояния в организме у крыс при длительном введении метгемоглобинообразователя – нитрита натрия//Н.Г. Сидоряк, Л.Г. Вельчева, О.В. Юсупова, В.В. Волошен. – СБОРНИК ТЕЗИСОВ XXIV СЪЕЗДА ФИЗИОЛОГИЧЕСКОГО ОБЩЕСТВА ИМ. И. П. ПАВЛОВА Санкт-Петербург. – 2023. – URL: <https://rusphysiol2023.iephb.ru/predydushhie-sezdy/>.

7. Стальная И.Д., Гаришвили Т.Г. Современные методы в биохимии. - М.: Москва, 1977 - с.66-68.

8. Mankovskaya I.N. New ways of pathogenic correction of hemic hypoxia / I.N. Mankovskaya, A.I. Nazarenko, V.I. Nosar, Yovorukha, N.G. Sydoryak// Физиологический журнал. – 1992.- Т. 38. - № 3. - С. 43-47

9. Matuschak G. M. Supranormal oxygen delivery in critical illness// New Horizons, 1997. - № 5. - P. 233—238.

10. Rozova K. V., Sidoryak N. G. Mechanisms of changes in microcirculation in rats in acute methemoglobinemia // Physiological Journal, 2014. - Vol. 60. - №5. - P. 43-51.

**XII Международная научно-практическая конференция
«Инновационное развитие современной науки: новые подходы и актуальные исследования»**

*НАУЧНОЕ ИЗДАНИЕ
СБОРНИК МАТЕРИАЛОВ
XII МЕЖДУНАРОДНОЙ НАУЧНО-ПРАКТИЧЕСКОЙ
КОНФЕРЕНЦИИ*
**«Инновационное развитие современной науки: новые подходы и
актуальные исследования» (шифр –МКИРСН)**

*г. Москва 27 февраля 2025 года.
Подписано в печать 06.03. 2025.*

Усл. печ. л. 10,8

mkirsn@yandex.ru

<https://voenvestnik.ru/novye-konferenczii.html>